

F3000 | BEDIENUNGSANLEITUNG |

LG Electronics Inc.
<http://www.lge.com>

P/N : MMBB0193007 (1.0)

F3000 | BEDIENUNGSANLEITUNG

LG Electronics Inc.



DEUTSCH
ENGLISH



| F3000 | BEDIENUNGSANLEITUNG

CE 0889

WIR WEISEN DARAUF HIN, DASS SICH JE NACH TELEFONSOFTWARE UND MOBILFUNKANBIETER ABWEICHUNGEN GEGENÜBER DEM HANDBUCH ERGEBEN KÖNNEN.

| F3000 | BEDIENUNGSANLEITUNG

WIR WEISEN DARAUF HIN, DASS SICH JE NACH TELEFONSOFTWARE UND MOBILFUNKANBIETER ABWEICHUNGEN GEGENÜBER DEM HANDBUCH ERGEBEN KÖNNEN.

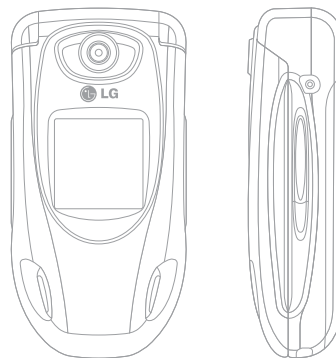

Entsorgung von Altgeräten



1. Wenn dieses Symbol eines durchgestrichenen Abfalleimers auf einem Produkt angebracht ist, unterliegt dieses Produkt der europäischen Richtlinie 2002/96/EC.
2. Alle Elektro- und Elektronik- Altgeräte müssen getrennt vom Hausmüll über dafür staatlich vorgesehenen Stellen entsorgt werden.
3. Mit der ordnungsgemäßen Entsorgung des alten Geräts vermeiden Sie Umweltschäden und eine Gefährdung der persönlichen Gesundheit.
4. Weitere Informationen zur Entsorgung des alten Geräts erhalten Sie bei der Stadtverwaltung, beim Entsorgungsamt oder in dem Geschäft, wo Sie das Produkt erworben haben.

EINFÜHRUNG

Herzlichen Glückwunsch zum Kauf des hoch entwickelten und kompakten Mobiltelefons F3000, mit dem Sie modernste digitale Mobilkommunikationstechnologie nutzen können.

Dieses Benutzerhandbuch enthält wichtige Informationen zum Gebrauch und Betrieb dieses Telefons. Bitte lesen Sie alle Informationen sorgfältig durch, um einen optimalen Betrieb zu gewährleisten und Schäden am Telefon sowie Bedienungsfehler zu vermeiden. Jegliche Änderungen, die in diesem Benutzerhandbuch nicht ausdrücklich erlaubt sind, können zum Verlust der Garantie führen.



SICHERHEIT

Lesen Sie diese einfachen Richtlinien sorgfältig durch. Die Nichtbeachtung kann gefährlich oder ungesetzlich sein. Weitere ausführliche Informationen dazu finden Sie in diesem Handbuch.

Warnung

Richtlinien Kinder: Stellen Sie sicher, dass die Schutzfolie des Displays sowie alle anderen Folien entfernt und entsorgt werden. Da Folien verschluckt oder eingeatmet werden können, sollten diese nicht in die Hände von Kindern fallen.

- Mobiltelefone müssen an Bord eines Flugzeugs ständig ausgeschaltet sein.
- Mobiltelefon während des Autofahrens nicht benutzen. Bitte nur mit Freisprecheinrichtung betreiben!
- Schalten Sie Ihr Mobiltelefon in der Nähe von Tankstellen Kraftstofflagern, chemischen Fabriken und an Orten, an denen Sprengungen durchgeführt werden, aus.
- Wir empfehlen, ausschließlich die angegebenen Akkus und Ladevorrichtungen zu verwenden, da Fabrikate anderer Hersteller Ihr Mobiltelefon beschädigen können. Vorsicht, es besteht Explosionsgefahr bei unsachgemäßer Behandlung des Akkus.
- Achten Sie darauf, dass das Telefon nicht mit Wasser in Berührung kommt, während der Akku geladen wird. Dies kann zu Stromschlägen oder einer Beschädigung des Telefons führen.
- Bewahren Sie ihr Mobiltelefon so auf, dass es für Kinder unerreichbar ist. Das Mobiltelefon enthält Kleinteile, die verschluckt werden können.

Achtung

- Schalten Sie das Mobiltelefon, wo spezielle Regelungen bestehen aus: z.B. in Krankenhäusern ist es nicht erlaubt, weil Herzschrittmacher und Hörgeräte gestört werden können.
- Notruf wird nicht immer verfügbar sein, daher verlassen Sie sich bitte bei Gefahr nicht nur auf Ihr Mobiltelefon.
- Es wird empfohlen, nur das ORIGINAL-Zubehör zu verwenden, um mögliche Beschädigungen Ihres Mobiltelefons zu vermeiden.
- Bei Gebrauch in der Nähe von Fernsehgeräten, Radios, PCs usw. können Störungen auftreten.
- Unbrauchbare Akkus bitte in Übereinstimmung mit den gesetzlichen Bestimmungen entsorgen.
- Mobiltelefon oder Akku dürfen nicht geöffnet werden.

RICHTLINIEN FÜR DIE SICHERE UND EFFIZIENTE HANDHABUNG

Informationen zur Einwirkung elektromagnetischer Felder und zur Spezifischen Absorptionsrate (SAR)

Das Mobiltelefon F3000 entspricht den geltenden Sicherheitsbestimmungen hinsichtlich der Einwirkung elektromagnetischer Felder. Diese Bestimmungen basieren auf wissenschaftlichen Richtlinien, die auch Sicherheitsabstände definieren, um eine gesundheitliche Gefährdung von Personen (unabhängig von Alter und allgemeinem Gesundheitszustand) auszuschließen.

- In den Richtlinien hinsichtlich der Einwirkung elektromagnetischer Felder wird eine Maßeinheit verwendet, die als Spezifische Absorptionsrate bzw. SAR bezeichnet wird. Der SAR-Wert wird mit standardisierten Testmethoden ermittelt, bei denen das Telefon in allen getesteten Frequenzbändern mit der höchsten zulässigen Sendeleistung betrieben wird.

- Auch wenn Unterschiede zwischen den SAR-Werten verschiedener LG-Telefonmodelle bestehen, entsprechen Sie in jedem Fall den geltenden Richtlinien hinsichtlich der Einwirkung elektromagnetischer Felder.
- Der von der Internationalen Kommission für den Schutz vor nichtionisierenden Strahlen (International Commission on Nonionizing Radiation Protection, ICNIRP) empfohlene SARGrenzwert liegt bei 2 W/kg gemittelt über zehn (10) Gramm Gewebe.
- Der höchste für dieses Telefonmodell mit DASY4 ermittelte SARWert bei Verwendung am Ohr liegt bei 0,988 W/kg (10 g).
- Einige Länder/Regionen haben den vom Institute of Electrical and Electronics Engineers (IEEE) empfohlenen SAR-Grenzwert übernommen. Dieser liegt bei 1,6 W/kg gemittelt über ein (1) Gramm Gewebe.

Pflege und Wartung des Mobiltelefons

Warnung: Verwenden Sie ausschließlich Akkus, Ladegeräte und Zubehörteile, die für die Verwendung mit diesem Mobiltelefon zugelassen sind. Die Verwendung anderer Teile kann zum Erlöschen der Zulassungen oder Garantien für dieses Mobiltelefon führen und kann gefährlich sein.

- Fassen Sie das Ladegerät nie mit feuchten Händen an.
- Öffnen Sie das Mobiltelefon nicht. (Reparaturen sind in Fachbetrieben durchzuführen.)
- Halten Sie sich mit dem Mobiltelefon nicht in der Nähe von elektrischen Geräten wie Fernsehgeräten, Radios oder PCs auf.
- Lassen Sie das Mobiltelefon nicht fallen.
- Schützen Sie das Mobiltelefon vor mechanischen Belastungen wie Vibrationen oder Schlägen.
- Die Beschichtung des Mobiltelefons kann durch Klebestreifen oder Folien beschädigt werden.
- Verwenden Sie keine scharfen Chemikalien (wie z. B. Alkohol, Benzol, Verdünner usw.) oder Reinigungsmittel, um Ihr Mobiltelefon zu säubern, da ansonsten Brandgefahr besteht.
- Verwenden Sie ein trockenes Tuch zur Reinigung des Mobiltelefons.
- Bewahren Sie ihr Mobiltelefon nicht mit Kreditkarten oder Karten mit Magnetstreifen auf da es zum Verlust der Informationen auf dem Magnetstreifen kommen kann.
- Bitte die Anzeige nicht mit einem scharfen Gegenständen berühren, sonst besteht die Gefahr der Beschädigung.
- Bitte nicht das Mobiltelefon mit Flüssigkeiten in Verbindung bringen.

RICHTLINIEN FÜR DIE SICHERE UND EFFIZIENTE HANDHABUNG

- Bitte gehen Sie mit dem Zubehör sorgsam um.
- Wenn Sie Ihr Telefon in einer Tasche aufbewahren, ohne den Anschluss zu schützen, können metallische Gegenstände, wie z.B. Münzen, Büroklammern oder Stifte, zu einem Kurzschluss führen. Der Anschluss muss bei Nichtverwendung stets geschützt sein.
- Legen Sie Ihr Telefon nicht in eine Mikrowelle, da dies zu einer Beschädigung des Akkus führt.
- Die Wartung des Telefons sowie des Zubehörs darf nur von Fachleuten vorgenommen werden. Eine fehlerhafte Einrichtung oder Wartung kann zu Beschädigungen führen, wodurch die Garantie verfällt.
- Verwenden Sie das Telefon nicht mit beschädigter Antenne. Der Kontakt der Haut mit einer beschädigten Antenne kann zu leichten Verbrennungen führen. Wenden Sie sich an ein autorisiertes LG Service Center, um die beschädigte Antenne zu ersetzen.
- Das Etikett auf dem Telefon enthält wichtige Informationen für den Kundendienst. Aus diesem Grund dürfen Sie das Etikett nicht entfernen.

Effiziente Verwendung des Mobiltelefons

Beachten Sie folgende Hinweise, um maximale Leistung bei minimalem Energieverbrauch zu gewährleisten:

- Halten Sie das Telefon wie einen gewöhnlichen Telefonhörer. Sprechen Sie direkt in das Mikrofon und halten Sie das Gerät so, dass die Antenne über Ihre Schulter hinweg nach oben gerichtet ist. Falls das Gerät mit einer ausziehbaren Antenne ausgestattet ist, achten Sie darauf, dass sie während des Telefonats ganz herausgezogen ist.
- Berühren Sie die Antenne nicht, während das Mobiltelefon verwendet wird. Andernfalls kann die Verbindungsqualität beeinträchtigt werden. Außerdem kann dies zur Folge haben, dass eine höhere Sendeleistung als eigentlich erforderlich benötigt wird und sich die Gesprächs- und Standby-Zeit verringert.
- Falls Ihr Mobiltelefon eine Infrarotschnittstelle besitzt, achten Sie darauf, den Infrarotstrahl niemals auf die Augen einer Person zu richten.

Elektronische Geräte

Bei Mobiltelefonen kann es zu Interferenzen kommen, die die Leistung beeinträchtigen können.

- Verwenden Sie das Mobiltelefon nicht unerlaubt in der Nähe medizinischer Geräte. Wenn Sie einen Herzschrittmacher tragen, bewahren Sie das Telefon nicht in der Nähe des Herzschrittmachers (z. B. in der Brusttasche) auf.
- Einige Hörhilfen können durch Mobiltelefone beeinträchtigt werden.
- Bei Fernsehgeräten, Radios, PCs usw. können ebenfalls leichte Interferenzen auftreten.
- Setzen Sie die SIM-Karte keiner statischen Elektrizität aus und biegen oder verkratzen Sie die Karte nicht.

Sicherheit im Straßenverkehr

Erkundigen Sie sich über die jeweils geltenden Gesetze und Bestimmungen über die Verwendung von Mobiltelefonen in Fahrzeugen.

- Benutzen Sie während der Fahrt kein Mobiltelefon.
- Richten Sie Ihre ganze Aufmerksamkeit auf den Straßenverkehr.
- Verwenden Sie, sofern verfügbar, eine Freisprecheinrichtung.
- Parken Sie ggf. zuerst das Fahrzeug, bevor Sie Anrufe tätigen oder entgegennehmen.
- Elektromagnetische Strahlen können u. U. elektronische Systeme in Ihrem Fahrzeug stören, wie beispielsweise das Autoradio oder Sicherheitssysteme.
- Positionieren Sie Ihr Mobiltelefon oder die Freisprechanlage nicht in der Nähe des Airbags. Falls kabellose Geräte nicht vorschriftsmäßig angebracht sind und der Airbag ausgelöst wird, kann dies zu gefährlichen Verletzungen führen.

Sprenggebiete

Benutzen Sie das Telefon nicht in Sprenggebieten. Beachten Sie die Einschränkungen und folgen Sie allen geltenden Vorschriften und Regeln.

RICHTLINIEN FÜR DIE SICHERE UND EFFIZIENTE HANDHABUNG

Explosionsgefährdete Orte

- Verwenden Sie das Telefon nicht an Tankstellen bzw. in der Nähe von Kraftstoff oder Chemikalien.
- Transportieren und lagern Sie keine brennbaren Flüssigkeiten, Gase oder Explosivstoffe im gleichen Raum eines Fahrzeugs, in dem sich auch das Mobiltelefon oder Mobiltelefonzubehör befindet.

In Flugzeugen

In einem Flugzeug können Mobiltelefone zu Interferenzen führen.

- Schalten Sie daher Ihr Mobiltelefon aus, bevor Sie in ein Flugzeug steigen.
- Verwenden Sie es auch nicht während des Aufenthalts auf dem Flughafengelände, sofern dies nicht ausdrücklich vom Personal erlaubt wurde.

Hinweise zum Akku und zur Pflege des Akkus

- Der Akku muss nicht vollständig entladen werden, bevor er neu geladen wird. Bei diesem Akkutyp gibt es keinen leistungsbeeinträchtigenden Memory-Effekt.
- Verwenden Sie ausschließlich Original-LG-Akku und Ladevorrichtungen. LG-Ladevorrichtungen sind für den Erhalt einer maximalen Akkulebensdauer ausgelegt.
- Der Akku darf unter keinen Umständen geöffnet oder kurzgeschlossen werden.
- Die Kontakte des Akkus müssen sauber gehalten werden.
- Tauschen Sie den Akku aus, wenn sich die Leistung deutlich verschlechtern sollte. Der Akku kann mehrere hundert Mal geladen werden, bevor er ausgetauscht werden muss.

- Laden Sie nach einer längeren Benutzungspause den Akku neu.
- Die Ladevorrichtung darf nicht direktem Sonnenlicht ausgesetzt oder in Umgebungen mit hoher Luftfeuchtigkeit wie in Badezimmern verwendet werden.
- Bewahren Sie den Akku nicht an heißen oder kalten Orten auf, da sich dadurch die Leistung verschlechtern kann.

Netzwerkservice

- Einige in diesem Benutzerhandbuch beschriebenen Dienste und Funktionen hängen vom Dienstanbieter und den von Ihnen abonnierten Themen ab. Deshalb sind u. U. nicht alle Menüs auf Ihrem Mobiltelefon verfügbar. Weitere Informationen zu den von Ihnen abonnierten Themen erhalten Sie von Ihrem Dienstanbieter.

INHALTSVERZEICHNIS

F3000 FUNKTIONEN 14

Beschreibung des Mobiltelefons	14
Display-Informationen	18
Display-Anzeigen	18

ERSTE SCHRITTE 20

SIM-Karte und Akku einsetzen	20
Akku laden	21
Ladegerät entfernen	22

ALLGEMEINE FUNKTIONEN 23

Anruf tätigen	23
Lautstärke einstellen	24
Einen Anruf beantworten	24
Text eingeben	25

FUNKTIONEN UND OPTIONEN WÄHLEN 29

GESPRÄCHSMENÜ 30

Optionen während eines Gesprächs	30
Konferenzschaltung	31

MENÜ-ÜBERSICHT 33

PROFILE 35

Aktivieren	35
Verändern	35
Umbenennen	36

ANRUFLISTE 37

Entgangene	37
Angenommene	37
Abgehende	37
Anrufliste löschen	38
Anrufgebühren	38
GPRS Info	39

EXTRAS 40

Favoriten	40
Wecker	40
Bluetooth	40
Rechner	41
Einheitenrechner	42
Weltzeit	42

ORGANIZER	43	EINSTELLUNGEN	71
Kontakte	43	Datum & Zeit	71
Terminplaner	47	Telefon	71
Memo	49	Anrufe	72
NACHRICHTEN	50	Sicherheit	75
SMS schreiben	50	Netzwahl	77
MMS schreiben	51	GPRS	78
E-Mail schreiben	53	Einstellungen zurücksetzen	78
Mailbox	54	Speicherstatus	78
Eingang	54	SERVICE	79
Ausgang	56	Internet	80
Entwurf	56	DOWNLOADS	84
Sprachnachricht abhören	57	Spiele & mehr	84
Infodienst	57	Bilder	85
Vorlagen	58	Töne	86
Einstellungen	59	ZUBEHÖR	87
MULTIMEDIA	63	GLOSSAR	88
Kamera	63	STICHWORTVERZEICHNIS	109
Sprachaufzeichnung	66	TECHNISCHE DATEN	112
MP3	67	SERVICE CENTER	113
Speicherstatus	70		

F3000 FUNKTIONEN

Beschreibung des Mobiltelefons

1. Lautsprecher

2. Haupt-LCD

- **Oben:** Signalstärke, Akkuladestand und weitere Icons zu Funktionen
- **Unten:** Anzeige der Auswahltasten

3. Alphanumerische Tasten

- **Im Standby-Modus:** Rufnummern eingeben

Drücken Sie:

 – für internationale Anrufe

 – Mailbox

 bis  – für Kurzwahlen

 – Selbstausslöser (Timer) im
Bildaufnahmemodus aktivieren

- **Im Bearbeitungsmodus:** Ziffern und Zeichen eingeben

4. Mikrofon



5. Neben-LCD**6. Tasten links**

- **Im Standby-Modus (geöffnet):** Lautstärke der Tastentöne
- **Im Standby-Modus (geschlossen):** Um das angezeigte Bild zu ändern halten Sie die Taste gedrückt
- **Im Menü-Modus:** Durch Optionslisten blättern
- **Während eines Anrufs:** Hörerlautstärke

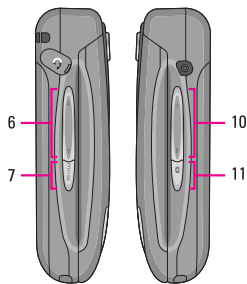
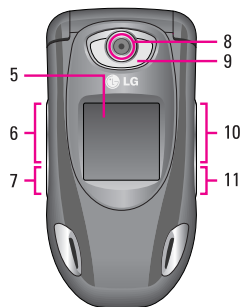
7. MP3-Taste**8. Kamera-Objektiv****9. Blitzlicht****10. Tasten rechts****11. Seitliche Kamera-Taste**

F3000 FUNKTIONEN

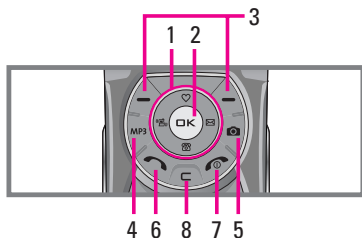

1. Navigationstaste

- **Im Standby-Modus:**

Kurz: Favoritenliste

Kurz: Kontakte

Kurz: Nachrichtenliste

Kurz: Profilliste

Gedrückt halten: Vibrationsmodus aktivieren/deaktivieren

- **Im Menü-Modus:** Durch Optionslisten blättern

2. OK-Taste

- Kurzes drücken während eines Anrufes schaltet die Freisprechfunktion ein oder aus.

3. Auswahltasten

- Mit diesen Tasten wird die unten im Display angezeigte Funktion ausgeführt.

4. MP3-Hotkey

- Menü MP3-Player direkt aufrufen.

5. Kamera-Hotkey

- Menü Kamera direkt aufrufen.

6. Sendetaste

- Rufnummern eingeben und Anrufe annehmen
- Im Standby-Modus: Zeigt die zuletzt gewählten, angenommenen und entgangenen Anrufe an.

7. Gesprächsende-Taste

- Ein-/Ausschalten (gedrückt halten)
- Gespräch beenden bzw. Anruf ablehnen

8. Löschtaste

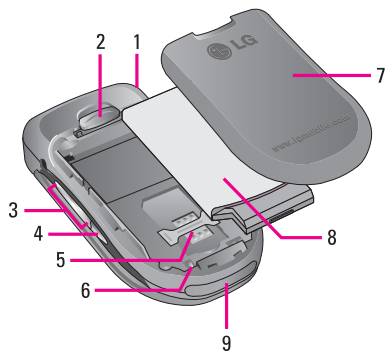

1. Halterung für eine Trageschleife
2. Verschluss für die Akkuabdeckung
3. Tasten rechts
4. Seitliche Kamera-Taste
5. SIM-Kartenhalterung
6. Akku-Anschluss
7. Akkudeckel
8. Akku
9. Anschluss für Datenkabel/Ladekabel

F3000 FUNKTIONEN

Display-Informationen

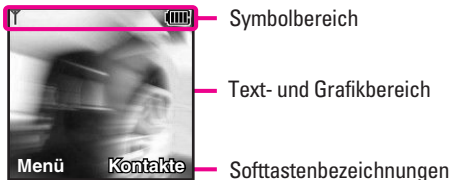

Bereich	Funktion
Erste Zeile	Hier werden verschiedene Symbole angezeigt. Siehe Seite 19.
Mittlere Zeilen	Hier werden Meldungen, Hinweise und Benutzereingaben wie z. B. Rufnummern angezeigt.
Letzte Zeile	Hier werden die jeweiligen Funktionsbelegungen der beiden Softtasten angezeigt.







Auf dem Display werden während des Betriebs verschiedene Symbole angezeigt.











Im Folgenden werden diese näher beschrieben.

Display-Anzeigen

Symbol	Funktion
	Zeigt die Stärke des Empfangssignals an. *

* Die Qualität des Telefongesprächs ist abhängig von der jeweiligen Netzwerkabdeckung. Wenn die Signalstärke bei unter 2 Balken liegt, kann es zu Stummschaltung, Unterbrechung des Telefongesprächs und schlechter Audio-Qualität kommen. Die Netzworkbalken dienen als Indikator für Ihre Anrufe. Werden keine Balken angezeigt, bedeutet dies, dass keine Netzwerkabdeckung besteht. In diesem Fall können Sie auf keinen Service (Anruf, Nachrichten usw.) zugreifen.

Symbol	Funktion
	Verbindung aktiv.
	Sie erhalten die Mitteilung, dass Sie den GPRS Service benutzen können.
	Zeigt an, dass Sie den Roaming-Dienst verwenden.
	Der Alarm wurde eingestellt und aktiviert.
	Zeigt den Akku-Ladezustand an.
	Sie haben eine neue SMS-Nachricht erhalten.
	Sie haben eine Sprachnachricht erhalten. Dies hängt von dem Vertrag ab.

Symbol	Funktion
	Sie können Ihren Terminkalender einsehen.
	Vibrieren Profil aktiviert.
	Standard Profil aktiviert.
	Laut Profil aktiviert.
	Lautlos Profil aktiviert.
	Kopfhörer Profil aktiviert.
	Anruf Umleitung eingeschaltet.
	Sie wählen sich in WAP ein.
	Sie verwenden GPRS.
	Bluetooth Actief.

ERSTE SCHRITTE

SIM-Karte und Akku einsetzen

Stellen Sie sicher, dass das Telefon ausgeschaltet ist, bevor Sie den Akku entnehmen.

1. Entfernen der Batterieabdeckung.

Drücken Sie die Entriegelungstaste für die Akkuabdeckung und schieben Sie diese in Richtung der Unterseite des Telefons. Entfernen Sie dann die Akkuabdeckung.

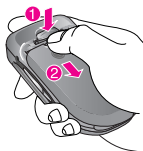

Wichtig

Die Entnahme des Akkus bei eingeschaltetem Telefon kann zu einer Fehlfunktion führen.

2. Entfernen des Akkus

Durch die Aussparung am oberen Teil des Akkus, können Sie den Akku leicht aus der Verriegelung entnehmen.

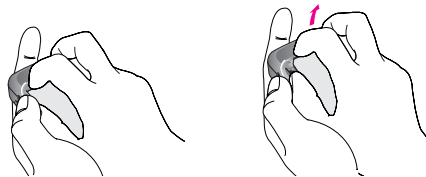

3. SIM-Karte einlegen

Setzen Sie die SIM-Karte in das Kartenfach. Schieben Sie die SIM-Karte unter den Kartenbügel. Stellen Sie sicher, dass die SIM-Karte korrekt eingelegt wurde: die Goldkontakte der Karte müssen nach unten zeigen. Um die SIM-Karte herauszunehmen, drücken Sie sie leicht nach unten und schieben Sie sie in die entgegengesetzte Richtung.

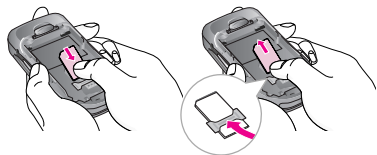

SIM-Karte einsetzen

SIM-Karte herausnehmen

Wichtig

Die Metallkontakte der SIM-Karte können leicht durch Kratzer beschädigt werden. Seien Sie sehr vorsichtig im Umgang mit der Karte. Folgen Sie den Anweisungen, die Sie mit der Karte erhalten haben.

4. Einlegen der Batterie.

Stecken Sie den Akku zuerst in den unteren Teil der Halterung und drücken Sie ihn dann leicht in die obere Verriegelung bis er einrastet.

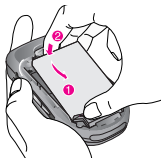

5. Einsetzen der Batterieabdeckung.

Legen Sie die Abdeckung in die zwei dafür vorgesehenen Einsparungen und schieben Sie die Abdeckung dann vorsichtig nach oben bis der Deckel einrastet.



Akku laden

Zum Anschließen des Ladekabels an Ihr Mobiltelefon muss der Akku eingesetzt sein.

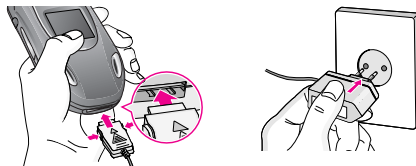

1. Vergewissern Sie sich, dass der Akku vor der ersten Verwendung des Telefons vollständig geladen ist.

ERSTE SCHRITTE

2. Stecken Sie das Kabelende des Ladekabels in den dafür vorgesehenen Anschluss unten an Ihrem Mobiltelefon.
3. Stecken Sie das Ladegerät in eine passende Steckdose. Verwenden Sie ausschließlich das mitgelieferte Ladegerät.
4. Die Ladekontrollanzeige bewegt sich nicht mehr, sobald der Ladevorgang abgeschlossen ist.

Achtung

- Üben Sie **KEINE UNNÖTIGE KRAFT** auf den Stecker aus. Andernfalls können das Mobiltelefon und/oder das Ladegerät beschädigt werden.
- Schließen Sie das Ladegerät für den Akku an die Steckdose an.
- Wenn Sie Ihr Ladegerät im Ausland verwenden möchten, müssen Sie einen passenden Zwischenstecker verwenden.
- Der Akku muss vor dem Ersten Gebrauch vollständig geladen werden.

Warnung

- Schließen Sie das Telefon und das Ladegerät während eines Gewitters nicht an eine Stromquelle an, um Stromschläge oder einen Brand zu vermeiden.
- Achten Sie darauf, dass keine scharfen Gegenstände, wie z. B. Scheren, mit dem Akku in Kontakt kommen, da ansonsten Brandgefahr besteht.
- Führen Sie keine Anrufe durch bzw. nehmen Sie keine Anrufe entgegen, während der Akku geladen wird. Hier besteht Kurzschluss-, Stromschlag- oder Brandgefahr.



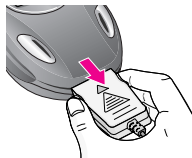

Ladegerät entfernen

Entfernen Sie das Ladekabel vom Mobiltelefon durch gleichzeitiges Drücken der beiden seitlichen Tasten am Anschlussstecker.





ALLGEMEINE FUNKTIONEN



Anruf tätigen

1. Schalten Sie das Telefon ein.
2. Geben Sie eine Telefonnummer einschließlich der Vorwahl ein. Bei Eingabe einer falschen Nummer drücken Sie die Korrekturtaste  und löschen Sie einzeln eine Ziffer nach der anderen.
 - Wenn Sie die Taste  gedrückt halten, wird die gesamte Rufnummer gelöscht.
3. Drücken Sie die Taste , um die Nummer anzurufen.
4. Drücken Sie die Taste , um das Gespräch zu beenden.

Einen Anruf mit der Wähltaste tätigen

1. Drücken Sie die Taste , um die Liste der zuletzt gewählten, angenommenen und entgangenen Anrufe anzuzeigen.
2. Wählen Sie mit der Navigationstaste die gewünschte Rufnummer aus.
3. Drücken Sie die Taste .

Einen internationalen Anruf tätigen

1. Drücken Sie die  Taste für die internationale Vorwahl länger. Das Zeichen ‚+‘ wählt automatisch den internationalen Zugriffscode aus.
2. Geben Sie die internationale Vorwahl, die regionale Vorwahl und die Rufnummer ein.
3. Drücken Sie .

Einen Anruf beenden

Nach Beendigung eines Anrufs drücken Sie die  Taste.

Einen Anruf über die Kontaktliste tätigen

Sie können häufig gewählte Namen und Telefonnummern auf Ihrer SIM-Karte / im Speicher Ihres Telefons unter ‚Kontakte‘ festhalten.

Sie können eine Nummer wählen, indem Sie einfach den gewünschten Namen aus den Kontakten auswählen. Weitere Einzelheiten zur Kontakte-Funktion finden Sie auf den Seiten 44.

ALLGEMEINE FUNKTIONEN



Lautstärke einstellen

Wenn Sie während eines Gesprächs die Hörerlautstärke ändern möchten, verwenden Sie dazu die seitlichen Tasten am Telefon.

Im Standbymodus können Sie mit den seitlichen Tasten die Tastenlautstärke anpassen.

Einen Anruf beantworten

Wenn Sie einen Anruf erhalten, klingelt das Telefon und im Display wird ein blinkendes Telefonsymbol angezeigt. Kann der Anrufer identifiziert werden, erscheint seine Rufnummer (oder der im Adressbuch gespeicherte Name) auf dem Display.

1. Klappen Sie das Telefon auf und drücken Sie die Taste  oder die linke Softtaste, um den Anruf entgegenzunehmen. Wenn Sie unter die Optionen "Beliebige Taste" (Menü 7.4.2) gewählt , haben, können Sie Anrufe auch durch Drücken jeder anderen Taste (außer der  und der rechten Softtaste) annehmen.

Wichtig

Um einen ankommenden Anruf zurückzuweisen, drücken Sie einige Sekunden lang die Tasten an der linken Seite des Telefons.

2. Um den Anruf zu beenden, schließen Sie die Klappe oder drücken Sie die Taste .

Wichtig

Sie können Anrufe auch annehmen, während Sie das Adressbuch oder sonstige Menüfunktionen verwenden.

Vibrationsmodus (schnell aktivieren)

Sie können den Vibrationsmodus durch längeres Drücken der linken Taste aktivieren.

Signalstärke

Wenn Sie sich in einem Gebäude befinden, haben Sie in der Nähe eines Fensters unter Umständen einen besseren Empfang. Die Signalstärke wird durch die Signalanzeige () auf dem Display des Telefons angezeigt.

Text eingeben

Mit Hilfe der Tastatur des Telefons können alphanumerische Zeichen eingegeben werden, z.B. Texteingaben sind beispielsweise zum Speichern von Namen im Adressbuch, zum Erstellen von Mitteilungen und für die Verwendung des Kalenders erforderlich.

Das Telefon bietet die folgenden Texteingabemethoden.

Wichtig

In einigen Feldern kann nur ein bestimmter Texteingabemodus verwendet werden, beispielsweise bei der Eingabe von Telefonnummern im Adressbuch.

T9-Modus

In diesem Modus können Sie Wörter mit nur einem Tastendruck pro Buchstabe eingeben. Alle Tasten der Tastatur sind mit mehreren Buchstaben belegt. Im T9-Modus werden die von Ihnen ausgeführten

Tastenanschläge automatisch mit einem internen Wörterbuch verglichen, um das richtige Wort zu erkennen, so dass Sie wesentlich weniger Tastenanschläge ausführen müssen als mit dem herkömmlichen ABC-Modus.

ABC-Modus

In diesem Modus können Sie Buchstaben eingeben, indem Sie die mit dem gewünschten Buchstaben belegte Taste einmal, zweimal, dreimal oder viermal drücken, bis der gewünschte Buchstabe im Display erscheint.

123-Modus (Zahlenmodus)

Geben Sie Nummern ein, indem Sie die jeweilige Taste pro Ziffer einmal drücken. Um in einem Texteingabefeld zum 123-Modus zu wechseln, drücken Sie die  Taste, bis der 123-Modus angezeigt wird.

Sonderzeichenmodus

In diesem Modus können Sie Sonderzeichen eingeben.

ALLGEMEINE FUNKTIONEN

Texteingabemodus ändern

1. Wenn Sie sich in einem Feld befinden, in dem Zeichen eingegeben werden können, wird oben rechts im Display das Symbol für den verwendeten Texteingabemodus angezeigt.
2. Mit der Taste  können Sie den Modus wechseln. Die verfügbaren Modi werden angezeigt.



Benutzung des T9-Modus





Mit dem prädikativen Texteingabemodus T9 können Sie Wörter schnell mit minimaler Anschlagszahl eingeben. Sobald Sie eine Taste drücken, zeigt das Telefon (basierend auf dem integrierten Wörterbuch) an, welche Zeichen Sie wahrscheinlich eingeben wollen. Sie können auch neue Wörter in das Wörterbuch eingeben.

Wenn weitere Buchstaben eingefügt werden, wird jeweils das wahrscheinlichste Wort aus dem Wörterbuch angezeigt.



Wichtig

Die Sprache für den T9-Modus können Sie über die entsprechende Menüoption oder durch längeres Drücken der Taste  ändern. Der T9-Modus ist standardmäßig aktiviert.

1. Wenn Sie sich im T9-Modus befinden, beginnen Sie die Eingabe eines Wortes mit den Tasten  bis  Drücken Sie jeweils eine Taste pro Buchstabe.
 - Das Wort verändert sich, wenn weitere Buchstaben eingegeben werden. Ignorieren Sie das auf dem Bildschirm geschriebene, bis das Wort vollständig eingegeben ist.
 - Wenn das Wort auch nach vollständiger Eingabe noch falsch ist, drücken Sie die Navigationstasten ‚Nach oben‘, ‚Nach unten‘ einmal oder mehrfach, um die anderen Wortoptionen zu durchsuchen.

Beispiel: Drücken Sie die Tasten    , bis das Wort **Lieder** erscheint. Drücken Sie dann die Taste [Navigationstaste Nach unten], um das Wort in **Kiefer** zu ändern.

2. Geben Sie erst das ganze Wort ein, bevor Sie Tastenanschläge ändern oder löschen.
3. Beenden Sie jedes Wort mit einem Leerzeichen, indem Sie die  Taste drücken.



Mit der Taste  können Sie Buchstaben löschen. Indem Sie die Taste  gedrückt halten, können Sie mehrere Buchstaben nacheinander löschen.

Wichtig

Um den Texteingabemodus zu verlassen, ohne den eingegebenen Text zu speichern, drücken Sie . Im Display erscheint wieder die Standardanzeige.

Benutzung des ABC-Modus

Verwenden Sie die Tasten  bis  um Text einzugeben.

1. Drücken Sie die Taste, die mit dem gewünschten Buchstaben belegt ist:
 - Einmal für den ersten Buchstaben.
 - Zweimal für den zweiten Buchstaben.
 - Und so weiter.
2. Um ein Leerzeichen einzugeben, drücken Sie einmal die  Taste. Um Buchstaben zu löschen, drücken Sie die  Taste. Drücken Sie die  Taste länger, um das gesamte Wort von hinten nach vorne zu löschen.

ALLGEMEINE FUNKTIONEN

Wichtig

Nutzen Sie die untere Tabelle für eine Übersicht der über die alphanumerischen Tasten verfügbaren Zeichen.

Taste	Zeichen in der Reihenfolge der Anzeige	
	Großbuchstaben	Kleinbuchstaben
	.,/?!-: ' " 1	.,/?!-: ' " 1
	A B C 2 Ä Å Ã Ä Å Æ Ç	a b c 2 ä å ã ä å æ ç
	D E F 3 È É Ê Ë	d e f 3 è é ê ë
	G H I 4 Ï Î Ï Ğ	g h i 4 ï î ï ğ
	J K L 5	j k l 5
	M N O 6 Ñ Ò Ó Ô Õ Ö Æ	m n o 6 ñ ò ó ô õ ö ø
	P Q R S 7 B Ş	p q r s 7 b ş
	T U V 8 Û Ü Ú Û	t u v 8 û ü ú û
	W X Y Z 9	w x y z 9
	Leertaste 0	Leertaste 0

Benutzung des 123-Modus (Zahlenmodus)

Der 123-Modus ermöglicht die Eingabe von Ziffern in eine Textnachricht (z.B. eine Telefonnummer).



Drücken Sie die mit den jeweiligen Ziffern belegten Tasten und gehen Sie dann manuell zu dem gewünschten Texteingabemodus zurück.

Einfügen von Sonderzeichen

Im Sonderzeichenmodus können Sie verschiedene Symbole und Sonderzeichen einfügen.

Drücken Sie Taste , um ein Symbol oder Sonderzeichen einzugeben. Wählen Sie mit den Navigationstasten das gewünschte Sonderzeichen aus und drücken Sie die Taste [OK].

FUNKTIONEN UND OPTIONEN WÄHLEN

Ihr Telefon bietet eine breite Auswahl an Funktionen zur individuellen Gestaltung. Diese Funktionen sind in den Menüs und Untermenüs angeordnet und können über die beiden Soft-Tasten  und  ausgewählt werden. In jedem Menü und Untermenü können Sie die Einstellungen einer bestimmten Funktion einsehen und verändern.

Die Funktionen der Soft-Tasten ändern sich je nach Kontext. Die Begriffe in der untersten Zeile des Displays genau über den Tasten geben ihre aktuelle Funktion an.

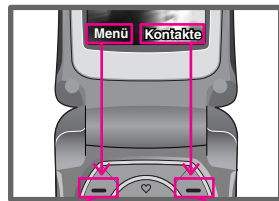

Drücken Sie die linke Soft-Taste, um auf das verfügbare Menü zuzugreifen.

Drücken Sie die rechte Soft-Taste um zu Ihren Kontakten zu gelangen.

GESPRÄCHSMENÜ

Ihr Telefon bietet eine Reihe von Kontrollfunktionen, die Sie während eines Gesprächs nutzen können. Um während eines Gesprächs auf diese Funktionen zuzugreifen, drücken Sie die linke Soft-Taste [Optionen].

Optionen während eines Gesprächs

Das Menü, das während eines Gesprächs auf dem Display angezeigt wird, unterscheidet sich von dem Menü der Standby-Anzeige. Die Optionen werden nachfolgend beschrieben.

Einen zweiten Anruf tätigen (Netzwerk abhängig)

Für einen zweiten Anruf können Sie die gewünschte Nummer aus den Kontakten auswählen. Drücken Sie die rechte Softkey Taste wählen Sie Suche.

Wechsel zwischen zwei Anrufen

Um zwischen zwei Gesprächen zu  wechseln, drücken die linke SoftKey-Taste und wählen „Tausch“.

Eingehende Anrufe

Um einen eingehenden Anruf entgegenzunehmen, drücken Sie einfach  [Senden].

Das Mobiltelefon meldet außerdem eingehende Anrufe an, wenn Sie bereits ein Gespräch führen. Ein Signal ertönt in der Ohrmuschel und das Display zeigt an, dass ein zweiter Anruf wartet. Das sogenannte Anklopfen ist nur verfügbar, wenn Ihr Netz diese Funktion unterstützt. Einzelheiten zur Aktivierung und Deaktivierung finden Sie unter Anklopfen (Menü 7.3.4).

Wenn Anklopfen aktiviert ist, können Sie den ersten Anruf halten, und den zweiten Anruf entgegennehmen, indem Sie .

Anruf abweisen

Sie können einen eingehenden Anruf abweisen, indem Sie einfach die  Taste drücken.

Während eines Gespräches können Sie mit drücken der Taste  den Anruf abweisen.

Stummschaltung

Sie können das Mikrofon während eines Gesprächs Stummschalten indem Sie [Optionen] drücken und anschließend **Stummenschalten** wählen. Das Gerät kann wieder umgeschaltet werden, indem Sie [Ton ein] drücken. Wenn das Gerät auf Stummschaltung gestellt ist, kann der Anrufer Sie nicht hören, Sie hören jedoch den Anrufer.

DTMF-Töne während eines Gespräches einschalten

Um die DTMF-Töne während eines Gespräches einzuschalten drücken Sie die linke Soft-Taste und wählen DTMF ein. Die DTMF-Töne können auf die gleiche Art ausgeschaltet werden. Sie ermöglichen die Kommunikation mit automatisierten Telefonsystemen (zB. Anrufbeantworter)

Konferenzschaltung

Eine Konferenzschaltung ist ein Netzdienst, bei dem Sie mit mehr als einer Person gleichzeitig telefonieren können, wenn Ihr Netzbetreiber diese

Funktion unterstützt. Eine Konferenzschaltung kann nur eingerichtet werden, wenn Sie ein Gespräch führen und einen Anruf in der Wartestellung haben, wobei beide Anrufe angenommen wurden, Die Person, die eine Konferenzschaltung einrichtet kann weitere Anrufe hinzufügen, Anrufe abbuchen oder trennen. Alle diese Optionen finden Sie im Menü Im Gespräch. Eine Konferenzschaltung ist auf maximal fünf Teilnehmer begrenzt. Während der Konferenzschaltung können Sie weitere Teilnehmer hinzufügen.

Einen zweiten Anruf tätigen

Während eines Gesprächs können Sie einen zweiten Anruf tätigen. Wählen Sie die Nummer und drücken Sie . Wenn die Verbindung zum zweiten Teilnehmer hergestellt ist, wird der erste Anruf automatisch in Wartestellung geschaltet.

Um zwischen Teilnehmern zu wechseln drücken Sie die  Taste.

GESPRÄCHSMENÜ

Eine Konferenzschaltung einrichten

Setzen Sie ein Gespräch in die Wartestellung. Drücken Sie während des zweiten Gesprächs die linke Soft-Taste und wählen Konferenz/Teilnehmen.

Eine Konferenzschaltung in Wartestellung schalten

Drücken Sie die Taste , um einen gehaltenen Konferenzruf zu aktivieren. Oder drücken Sie die linke Auswahltaste [Optionen] und wählen Sie „Konferenz/Alle Anrufe halten“.

Andere gehaltene Anrufer bleiben verbunden. Drücken Sie die linke Auswahltaste [Optionen] und dann Konferenzruf, um den Konferenzruf wieder zu aktivieren.

Eine Konferenzschaltung in Wartestellung aktivieren

Drücken Sie die linke Soft-Taste und wählen Sie Konferenz/Teilnehmen.

Weitere Teilnehmer zu einer Konferenzschaltung hinzufügen

Weitere Teilnehmer zu einer Konferenzschaltung hinzufügen Um einer aktiven Konferenzschaltung einen weiteren Teilnehmer hinzuzufügen, drücken Sie die linke Soft-Taste und wählen Sie Konferenz/Teilnehmen.

Einen Konferenzteilnehmer in Wartestellung setzen

Um einen ausgewählten Teilnehmer (dessen Nummer auf dem Display angezeigt ist) in Wartestellung zu setzen, drücken Sie die linke Soft-Taste und wählen Sie Konferenz/Ausschließen.

Lautsprecher

Wenn Sie die Freisprecheinrichtung im Auto verwenden, können Sie die Lautsprecheroption aktivieren. Dadurch können Sie Anrufe tätigen oder annehmen, ohne das Telefon in der Hand halten zu müssen.

Während eines Anrufs wird das Lautsprechersymbol angezeigt. Zum Aktivieren bzw. Deaktivieren der Funktion drücken Sie die Taste „OK“.

MENÜ-ÜBERSICHT



1 PROFILE

- 1 Nur Vibrieren
- 2 Lautlos
- 3 Standard
- 4 Laut
- 5 Kopfhörer



2 ANRUFLISTE

- 1 Entgangene
- 2 Angenommene
- 3 Abgehende
- 4 Anrufliste löschen
- 5 Anrufgebühren
- 6 GPRS Info



3 EXTRAS

- 1 Favoriten
- 2 Wecker
- 3 Bluetooth
- 4 Rechner
- 5 Einheitenrechner
- 6 Weltzeit



4 ORGANIZER

- 1 Kontakte
- 2 Terminplaner
- 3 Memo



5 NACHRICHTEN

- 1 SMS schreiben
- 2 MMS schreiben
- 3 E-Mail schreiben
- 4 Mailbox
- 5 Eingang
- 6 Ausgang
- 7 Entwurf
- 8 Sprachnachricht abhören
- 9 Infodienst
- 0 Vorlagen
- * Einstellungen

MENÜ-ÜBERSICHT



6 MULTIMEDIA

- 1 Kamera
- 2 Sprachaufzeichnung
- 3 MP3
- 4 Speicherstatus



7 EINSTELLUNGEN

- 1 Datum & Zeit
- 2 Telefon
- 3 Anrufe
- 4 Sicherheit
- 5 Netzwahl
- 6 GPRS
- 7 Einstellungen zurücksetzen
- 8 Speicherstatus



8 SERVICE

- 1 Internet
- 2 SMS-Services



9 DOWNLOADS

- 1 Spiele & mehr
- 2 Bilder
- 3 Töne

Unter Profile können Sie die Signaltöne des Telefons für verschiedene Ereignisse, Umgebungen und Gruppen einstellen und individuell gestalten.

Es gibt sechs vorgegebene Profile: **Nur Vibrieren**, **Lautlos**, **Standard**, **Laut** und **Kopfhörer**. Jedes Profil kann individuell gestaltet werden.

Drücken Sie die linke Softtaste [Menü] und wählen Sie mit den Navigationstasten die Option „**Profile**“.

Aktivieren

Menü 1.x.1

1. Eine Liste der Profile wird angezeigt.
2. Gehen Sie in der Liste auf das gewünschte **Profile** und drücken Sie die linke Soft-Taste  [Auswahl] oder die OK-Taste.
3. Wählen Sie dann **Aktivieren**.



Persönlich gestalten

Menü 1.x.2

Blättern Sie in der Profilliste zum gewünschten Profil. Drücken Sie die linke Softtaste  oder die Taste [OK] und wählen Sie] „**Verändern**“. Dieses Menü ist nur für die Profile Standard, Laut und Kopfhörer verfügbar.

- **Ruftonart:** Hier können Sie über die Anrufsignalisierung entscheiden: klingeln, vibrieren oder klingeln & vibrieren, erst vibrieren und dann klingeln.
- **Rufton:** Wählen Sie den gewünschten Rufton aus der Liste.
- **Ruftonlautstärke:** Stellen Sie die Lautstärke des Klingeltons ein.
- **Nachrichtentonart:** Wählen Sie das Signal für eingehende Nachrichten.
- **Nachrichtenton:** Hier können Sie den Signalton für ankommende Nachrichten auswählen.
- **Tastenton:** Wählen Sie den gewünschten Tastatur-Ton.
- **Tastenton-Lautstärke:** Stellen Sie die Lautstärke des Tastatur-Tons ein.
- **Offnen/Schließen:** Zum Festlegen des Klappentons für unterschiedliche Umgebungen.
- **Effektton-Lautstärke:** Stellen Sie die Lautstärke des Effekt-Tons ein.

PROFILE

- **Ein/Aus Lautstärke:** Stellen Sie die Lautstärke des Klingeltons beim Ein- und Ausschalten des Telefons ein.
 - **Automatische Antwort:** Diese Funktion ist nur aktiviert, wenn ein Kopfhörer an Ihr Mobiltelefon angeschlossen ist.
 - **Aus:** Das Mobiltelefon antwortet nicht automatisch.
 - **Nach 5 Sekunden:** Mobiltelefon antwortet nach 5 Sekunden automatisch.
 - **Nach 10 Sekunden:** Mobiltelefon antwortet nach 10 Sekunden automatisch.
1. Um den Namen eines Profils zu ändern, blättern Sie in der Profilliste zum gewünschten Profil, drücken Sie die linke Softtaste  oder die Taste [OK] und wählen Sie „Umbenennen“.
 2. Geben Sie den gewünschten Namen ein und drücken Sie die OK-Taste oder die linke Soft-Taste  [OK].

Umbenennen

Menü 1.x.3

Sie können einem Profil einen neuen Namen geben.

Wichtig

Die Profile „Nur vibrieren“, „Stumm“ und „Kopfhörer“ können nicht umbenannt werden.

Ihre unbeantworteten und empfangenen Anrufe und gewählten Rufnummern werden nur dann verzeichnet, wenn Ihr Mobilnetz in Ihrer Region Calling Line Identification (CLI) unterstützt.

Im Display werden die Rufnummer und der Name (sofern verfügbar) sowie das Datum und die Uhrzeit des Anrufs angezeigt. Sie können sich auch die Anrufdauer anzeigen lassen.

Entgangene

Menü 2.1

Sie können sich die letzten zehn entgangenen Anrufe anzeigen lassen.

Außerdem können Sie:

- Die Rufnummer (sofern verfügbar) anzeigen und anrufen oder im Adressbuch speichern.
- Die Rufnummer unter einem neuen Namen im Adressbuch speichern.
- Eine Nachricht an diese Nummer schicken.
- Den Anruf von der Liste löschen.

Angenommene

Menü 2.2

Sie können sich die letzten zehn eingegangenen Anrufe anzeigen lassen.

Außerdem können Sie:

- Die Rufnummer (sofern verfügbar) anzeigen und anrufen oder im Adressbuch speichern.
- Die Rufnummer unter einem neuen Namen im Adressbuch speichern.
- Eine Nachricht an diese Nummer schicken.
- Den Anruf von der Liste löschen.

Abgehende

Menü 2.3

Sie können sich die letzten zwanzig abgehenden Anrufe anzeigen lassen.

Außerdem können Sie:

- Die Rufnummer (sofern verfügbar) anzeigen und anrufen oder im Adressbuch speichern.
- Die Rufnummer unter einem neuen Namen im Adressbuch speichern.

ANRUFLISTE

- Eine Nachricht an diese Nummer schicken.
- Den Anruf von der Liste löschen.

Anrufliste löschen

Menü 2.4

Liste der entgangenen Anrufe und Liste der angenommenen Anrufe löschen. Sie können auch die Liste der gewählten Anrufe und die Liste aller Anrufe gleichzeitig löschen.

Anrufgebühren

Menü 2.5

Anrufdauer

Menü 2.5.1

Sie können sich die Dauer der ankommenden und abgehenden Anrufe anzeigen lassen. Außerdem können Sie die Gesprächszeiten zurücksetzen. Folgende Gesprächszeiten können abgerufen werden:

- **Letzter Anruf:** Dauer des letzten Anrufs.
- **Alle Anrufe:** Gesamtdauer aller eingegangenen oder getätigten Anrufe seit der letzten Rücksetzung des Timers.

- **Angenommene Anrufe:** Dauer der eingegangenen Anrufe.
- **Abgehend:** Dauer der getätigten Anrufe.
- **Zurücksetzen:** Wenn Sie die linke Softtaste  [Ja] drücken, werden alle gespeicherten Gesprächszeiten gelöscht.

Anrufkosten

Menü 2.5.2

Sie können die Gebühren für den zuletzt getätigten Anruf und für alle Anrufe anzeigen, das verbleibende Guthaben abfragen und den Gebührenzähler zurücksetzen lassen. Zum Zurücksetzen des Gebührenzählers benötigen Sie die PIN2.

Einstellungen

(hängt von der SIM-Karte ab)

Menü 2.5.3

- **Tarif einstellen:** Sie können die Währung und die Preiseinheit festlegen. Erkundigen Sie sich bei Ihrem Kartenanbieter nach Gebühren und Einheitenpreisen. Zum Wählen der Währung und der Einheit ist der PIN2-Code erforderlich.

- **Limit wählen:** Dieser Netzdienst ermöglicht es Ihnen durch eine Auswahl von Gebühreneinheiten, die Gesprächsgebühren zu begrenzen. Wenn Sie Lesen wählen, wird die Anzahl der restlichen Einheiten angezeigt. Wenn Sie **Ändern** wählen, können Sie die Gebührengrenze ändern.
- **Automatische Anzeige:** Mit diesem Netzdienst können Sie automatisch die Kosten Ihres letzten Gespräches einsehen. Wenn Sie Ein im Menü **Automatische Anzeige** – wählen, können Sie nach dem letzten Gespräch die Kosten ansehen.

GPRS Info

Menü 2.6

Sie können die Datenmenge prüfen und sehen wie lange Sie online waren.

Online Zeit

Menü 2.6.1

Hier können Sie sehen, wie lange Sie online waren, **Letzte Sitzung, Gesamtzeit, Alle Zurücksetzen.**

Datenmenge

Menü 2.6.2

Hier können Sie die gesendete und empfangene Datenmenge sehen, **Gesendet, Empfangen, Gesamt, Alle Zurücksetzen.**

EXTRAS

Favoriten



Menü 3.1

Mit dieser Funktion können Sie Favoriten zur bereits vorhandenen Liste der Favoriten hinzufügen. Wenn Sie Ihr eigenes Menü erstellt haben, können Sie rasch auf die gewünschten Funktionen zugreifen, indem Sie im Standby-Modus die Auf-Navigationstaste drücken.

Wecker

Menü 3.2

Sie können bis zu fünf Alarmer definieren, durch die zur festgelegten Zeit ein Signal ertönt.

1. Aktivieren Sie den Alarm und geben Sie die gewünschte Alarmzeit ein.
2. Legen Sie fest, wann und wie oft der Alarm ertönen soll: „Einmal“, „MO-FR“, „MO-SA“, „Jeden Tag“.
3. Wählen Sie den gewünschten Signalton für den Alarm aus und drücken Sie die Taste  [OK].
4. Geben Sie einen Namen für den Alarm ein und drücken Sie die Taste  [OK].

Wichtig

Der Wecker funktioniert nicht, wenn das Gerät ausgeschaltet ist oder sich im „Lautlos“ Modus befindet.

Bluetooth

Menü 3.3

Über Bluetooth können kompatible Mobilgeräte, Peripheriegeräte und Computer, die sich in geringer Entfernung zueinander befinden, drahtlos miteinander kommunizieren. Dieses Telefon unterstützt Bluetooth, wodurch eine Verbindung zwischen diesen Geräten und kompatiblen Bluetooth-Kopfhörern, Computeranwendungen usw. hergestellt werden kann.

Wichtig

Unterstützte Bluetooth-Software (Bluetooth-Stacks) für DUN: WIDCOMM Bluetooth für Windows 1.4 and 3.0

Bekannte Geräte

Menü 3.3.1

Sie können alle Geräte anzeigen, die mit dem Bluetooth-Telefon kompatibel sind.

Freisprechgeräte

Menü 3.3.2

Sie können die Liste der Freisprecheinrichtungen anzeigen, die mit dem Bluetooth-Telefon kompatibel sind.

In den Menüs „Meine Geräte“ oder „Freisprecheinrichtungen“ können Sie folgendermaßen auf die Optionen zugreifen.

- **Verbinden/ Trennen:** Ermöglicht das Herstellen einer Verbindung zu anderen Bluetooth-Geräten.
- **Neu hizufügen:** Ermöglicht die Suche nach neuen Bluetooth-Geräten.
- **Name zuweisen:** Ermöglicht das Ändern des Bluetooth-Namens.
- **Als zugelassen festlegen/Als nicht zugelassen festlegen:** Ermöglicht das Herstellen der autorisierten Verbindung zwischen allen Bluetooth-Geräten.
- **Alle Dienste:** Ermöglicht das Anzeigen aller Dienste, die vom Bluetooth-Gerät unterstützt werden.
- **Löschen:** Ermöglicht das Löschen des BluetoothGeräts.
- **Alle löschen:** Ermöglicht das Löschen aller Bluetooth-Geräte.

Einstellungen

Menü 3.3.3

Sie können ein neues Gerät registrieren, das mit Bluetooth kompatibel ist. Wenn Sie das Gerät bereits hinzugefügt haben, können Sie danach suchen. Geben Sie hierfür ein Passwort ein.

- **Bluetooth einstellen:** Sie können Bluetooth aktivieren oder deaktivieren.
- **Anzeige des Telefons:** Sie können einstellen, ob Ihr Telefon für andere Bluetooth-Geräte sichtbar sein soll.
- **Name des Telefons:** Sie können den Namen des Bluetooth-Geräts festlegen. Der Standardname ist F3000.

Rechner



Menü 3.4

Diese Funktion unterstützt die grundlegende Berechnungsarten, wie z.B. +, -, x, ÷ :

Addition, Subtraktion, Multiplikation und Division.

1. Geben Sie die Zahlen über die Nummerntasten ein mit denen Sie rechnen möchten.
2. Verwenden Sie die Navigationstasten, um ein Rechensymbol auszuwählen.

EXTRAS

3. Geben Sie dann die Zahlen mit dem Symbol der entsprechenden Rechenfunktion ein.
4. Nach der Berechnung können Sie sich durch Drücken von  [Ergebnis] das Ergebnis anzeigen lassen.
5. Wenn Sie den Rechenvorgang fortsetzen möchten, wiederholen Sie diesen Vorgang.
6. Drücken Sie  [Zurück], wenn Sie den Rechenvorgang beenden möchten.

Wichtig

Mit der Taste können Sie Zahlen und Rechenzeichen löschen. Drücken Sie die Taste  um eine negative Zahl einzugeben.





Um eine Dezimalzahl einzugeben, drücken Sie die Taste .

Einheitenrechner

Menü 3.5

Mit dieser Funktion können Sie Messwerte in eine beliebige Einheit umrechnen.





Es stehen 4 Einheitentypen für die Umrechnung zur Verfügung: **Länge, Fläche, Gewicht und Volumen.**

1. Sie können eine der vier Einheiten durch Drücken von  [Einheit] auswählen.
2. Weisen Sie dem aktuellen Wert durch Drücken von, eine Einheit zu .
3. Wählen Sie die Einheit, in die der aktuelle Wert umgerechnet werden soll, durch Drücken von  und .
4. Sie können den umgerechneten Wert für die Einheit überprüfen und durch Drücken von  eine Kommazahl eingeben.

Weltzeit

Menü 3.6

Sie können die Zeit für verschiedene Städte weltweit anzeigen lassen.

1. Wählen Sie eine Stadt einer bestimmten Zeitzone durch Drücken auf  (bzw. ) aus.
2. Sie können die aktuelle Zeit auf die Zeit der von Ihnen gewählten Stadt einstellen indem Sie auf  [Auswahl] drücken. Drücken Sie auf  [Zurück], um das Menü zu verlassen.

Kontakte



Menü 4.1

Wichtig

Um im Standby-Modus direkt auf die  Kontakte zugreifen zu können drücken Sie die rechte Soft-Taste.

Suche (Anrufen aus dem Telefonbuch)

Menü 4.1.1

1. Drücken Sie die linke Softtaste  [Auswahl] oder die Taste [OK], um im Telefonbuch nach einem Namen zu suchen.
2. Geben Sie den gesuchten Namen ein, oder drücken Sie die linke Softtaste  [Liste], um alle Einträge im Telefonbuch anzuzeigen.

Wichtig

Sie können auch eine Schnellsuche durchführen; geben Sie dazu den ersten Buchstaben des gesuchten Namens bzw. die erste Ziffer der gesuchten Nummer ein.

3. Wenn Sie einen Eintrag bearbeiten, löschen oder kopieren möchten, oder eine Spracheingabe hinzufügen möchten, wählen Sie  [Optionen]. Das folgende Menü wird angezeigt.

- **Bearbeiten:** Mithilfe der Navigationstaste können Sie den Namen, die Rufnummer, die Gruppe, das Zeichen und das Bild bearbeiten.
- **SMS Schreiben/MMS Schreiben:** Wenn Sie die Nummer ausgewählt haben, können Sie eine Text-/ Multimedia-Nachricht an sie senden.
- **e-Mail:** Sie können E-Mails versenden.
- **Per Bluetooth senden:** In diesem Menü können Sie die Kontaktliste über Bluetooth senden.
- **Kopieren:** Sie können einen Eintrag von der SIM-Karte in das Mobiltelefon kopieren oder von dem Mobiltelefon auf die SIM-Karte.
- **Hauptnummer:** Sie können eine Mobil-, Privat-, Geschäftsnummer, die Sie häufig verwenden, auswählen. Sie können eine Hauptnummer einstellen, so dass diese zuerst angezeigt wird.
- **Löschen:** Einen Eintrag löschen.

ORGANIZER

Neu hinzufügen









Menü 4.1.2

Mit dieser Funktion können Sie dem Telefonbuch einen Eintrag hinzufügen.

Die Speicherkapazität des Mobiltelefonbuchs beträgt 1000 Einträge. Die Speicherkapazität der SIM-Karte hängt vom Mobilfunkanbieter ab. Sie können 20 Zeichen für jeden Namen im Telefonbuch des Gerätes speichern.

Die Anzahl der auf der SIM-Karte speicherbaren Zeichen ist von der SIM-Karte selbst abhängig.

1. Drücken Sie die linke Softtaste  [Auswahl] oder die Taste [OK], um einen neuen Eintrag zum Telefonbuch hinzuzufügen.
2. Wählen Sie das Telefonbuch, in dem Sie den Eintrag abspeichern wollen: **SIM** oder **Telefon**. Bei der Einstellung Telefon müssen Sie angeben, welche Nummer als Hauptnummer verwendet werden soll.

- a. Drücken Sie  [OK], um einen Namen einzugeben.
- b. Drücken Sie die Taste  [OK], und geben Sie anschließend eine Nummer ein.
- c. Drücken Sie die Taste  [OK].
- d. Sie können den Eintrag durch Drücken der Taste  (bzw. ) eingeben.
- e. Sie können den Eintrag durch Drücken der Tasten , ,  (und ) eingeben.

Anrufergruppen

Menü 4.1.3

Einer Gruppe lassen sich bis zu 20 Einträge zuordnen. Die Einträge können in sieben Gruppen eingeteilt werden.

- **Mitglieder Liste:** Bearbeiten, Löschen, Kopieren und Anrufen von Gruppen.
- **Gruppen Klingelton:** Für jede Gruppe kann ein eigener Klingelton eingestellt werden.
- **Gruppensymbol:** Für jede Gruppe kann ein eigenes Symbol eingestellt werden.



- **Mitglied hinzufügen:** So fügen Sie einer Anrufergruppe ein neues Mitglied hinzu.
- **Mitglied entfernen:** Sie können das Mitglied aus der Liste löschen.
- **Umbenennen:** Ändern eines Gruppennamens.

Kurzwahl

Menü 4.1.4



Sie können den Tasten  bis  je einen Namenseintrag zuordnen.



Die zugewiesene Taste wird dadurch zur Kurzwahltaste für die entsprechende Rufnummer.

1. Öffnen Sie im Standby-Modus das Telefonbuch durch Drücken von  [Kontakte].
2. Blättern Sie zu **Kurzwahl**, drücken Sie anschließend auf  [Auswählen], um auf dieses Menü zuzugreifen.
3. Wenn Sie einen Kurzwahleintrag hinzufügen möchten, wählen Sie <Leer>. Jetzt können Sie den Namen im Telefonbuch suchen.
4. Wenn Sie einen Namen mit zugewiesener Kurzwahl wählen, erscheinen die folgenden Menüs.

Einstellungen

Menü 4.1.5

1. Drücken Sie die Taste  [Kontakte], um im Standby-Modus.
2. Blättern Sie zu **Einstellungen**, drücken Sie anschließend auf  [Auswählen], um auf dieses Menü zuzugreifen.



- **Speichern in:** Blättern Sie zu **Speichern in**, drücken Sie dann  [Auswählen].
 - Wenn Sie beim Hinzufügen eines Eintrags **Wahlweise** wählen, werden Sie nach dem Speicherort gefragt.
 - Wenn Sie beim Hinzufügen eines Eintrags **SIM** oder **Telefon** wählen, wird der Eintrag automatisch auf der SIM-Karte oder auf dem Mobiltelefon gespeichert.
- **Suchen nach:** Blättern Sie zu **Suchen nach**, drücken Sie dann  [Auswählen].
 - Wenn Sie beim Suchen **Wahlweise** wählen, werden Sie gefragt, nach welchen Kriterien Sie suchen möchten.
 - Wenn Sie beim Suchen **Name** oder **Nummer** wählen, werden die Einträge automatisch nach Namen oder Nummern durchsucht.

- **Optionen anzeigen:** Blättern Sie zu **Optionen anzeigen** und drücken Sie anschließend die Taste  [Wählen].
 - **Nur Name:** Stellen Sie die Telefonbuchliste so ein, dass nur der Name angezeigt wird.
 - **Mit Bildern:** Stellen Sie die Telefonbuchliste so ein, dass die Informationen zu Zeichen und Bildern angezeigt werden.
 - **Name & Nummer:** Stellen Sie die Telefonbuchliste so ein, dass der Name und die Nummer angezeigt werden.

Alle kopieren

Menü 4.1.6

Sie können Einträge von der SIM-Karte in den Mobiltelefonspeicher oder von dem Mobiltelefonspeicher auf die SIM-Karte kopieren/ verschieben.





1. Öffnen Sie im Standby-Modus das Telefonbuch durch Drücken von  [Kontakte].
2. Blättern Sie zu **Alle kopieren**, drücken Sie dann  [Auswählen], um auf dieses Menü zuzugreifen.
 - **SIM → Telefon:** Sie können den Eintrag von der SIM-Karte in den Mobiltelefonspeicher kopieren.

- **Telefon → SIM:** Sie können den Eintrag von dem Mobiltelefonspeicher auf die SIM-Karte kopieren.
3. Folgende Untermenüs sind vorhanden:
- **Original beibehalten:** Beim Kopieren wird die ursprüngliche Rufnummer beibehalten.
 - **Original löschen:** Beim Kopieren wird die ursprüngliche Rufnummer gelöscht.

Alle löschen

Menü 4.1.7

Sie können alle Einträge auf der SIM-Karte und im Telefon löschen. Für diese Funktion wird der Sicherheitscode benötigt.





1. Öffnen Sie im Standby-Modus das Telefonbuch durch Drücken von  [Kontakte]. Blättern Sie bis zu **Alle löschen**, drücken Sie anschließend  [Auswählen].
2. Wählen Sie dann den Speicher, den Sie löschen möchten.
3. Geben Sie den Sicherheitscode ein, und drücken Sie die Taste  [OK] oder  [Zurück].

Information

Menü 4.1.8

• Servicenummer

Verwenden Sie diese Funktion, um auf bestimmte Dienste Ihres Netzbetreibers (falls von der SIM-Karte unterstützt) zuzugreifen.

1. Öffnen Sie im Standby-Modus das Telefonbuch durch Drücken von  [Kontakte].
2. Blättern Sie zu **Servicenummer**, drücken Sie dann  [Auswählen].
3. Die Namen der verfügbaren Dienste werden angezeigt.
4. Verwenden Sie  und  um einen Dienst zu wählen. Drücken Sie  [Senden].

• Speicherstatus

Mit dieser Funktion können Sie sehen, wieviele freie und belegte Speicherstatus Ihr Telefonbuch enthält.

1. Öffnen Sie im Standby-Modus das Telefonbuch durch Drücken von  [Kontakte]. Wählen Sie Information durch Drücken von  [Auswahl].

2. Blättern Sie zu **Speicherstatus**, drücken Sie dann  [Auswahl], um auf dieses Menü zuzugreifen.





• Eigene Nummern (SIM abhängig)

Sie können Ihre eigene Nummer in der SIM-Karte speichern und einsehen.

Terminplaner

Menü 4.2

Nach dem Aufrufen dieses Menüs wird ein Kalender angezeigt. Sie können mit Hilfe der Navigationstasten und der Nummerntasten Tag, Monat und Jahr ändern. Ein quadratischer Cursor markiert den ausgewählten Tag. Ein Strich unter einem Datum bedeutet, dass für diesen Tag ein Termin eingetragen wurde. Sie können sich durch einen Alarm auf geplante Termine und Notizen hinweisen lassen.

Taste	Beschreibung
	Jährlich
	Monatlich
	Wöchentlich
	Täglich

ORGANIZER

Im Terminplaner können Sie mit der linken Softtaste  [Optionen] die im Folgenden beschriebenen Menüoptionen aufrufen.

Neu hinzufügen



Menü 4.2.1



Neuen Termin und neue Notiz für den gewählten Tag hinzufügen. Sie können bis zu zwanzig Notizen speichern.

Geben Sie einen Betreff ein und drücken Sie die linke Softtaste  [OK]. Anschließend können Sie über die Felder „Zeit“, „Wiederholen“ und „Alarm“ die gewünschten Einstellungen für Uhrzeit, Wiederholung und Alarm festlegen.

Ansehen



Menü 4.2.2

Alle Termine und Notizen für den gewählten Tag anzeigen. Mit den Tasten  und  können Sie in der Liste der Notizen blättern. Wenn der Notiz ein Alarm zugewiesen wurde, wird das Alarmsymbol angezeigt.

Mit der linken Softtaste  [Auswahl] können Sie sich die Details zur Notiz anzeigen lassen. Drücken Sie die linke Softtaste  [Optionen], um die ausgewählte Notiz zu löschen oder zu bearbeiten.

Alles zeigen

Menü 4.2.3

Zeigt alle gespeicherten Notizen für alle Tage an. Mit den Tasten  und  können Sie in der Liste vor- und zurückblättern. Mit der linken Softtaste  [Auswahl] können Sie sich die Details zur Notiz anzeigen lassen.

Vergangene löschen

Menü 4.2.4

Löscht die letzte bereits angezeigte Notiz.



Alle löschen

Menü 4.2.5

Löscht alle Notizen.

Memo

Menü 4.3

1. Wählen Sie die gewünschte Notiz mit der linken Softtaste  [Auswahl] aus.
2. Wenn die Liste noch keine Notizen enthält, können Sie mit der linken Softtaste  [Hinzufügen] eine neue Notiz erstellen.
3. Geben Sie die Notiz ein und drücken Sie anschließend die linke Softtaste  [OK].

Wichtig

Mit der Taste  können Sie den Texteingabemodus ändern.



NACHRICHTEN

Dieses Menü enthält Funktionen für Kurzmitteilungen (SMS, Short Message Service), Multimedia-Nachrichten (MMS, Multimedia Message Service), Sprachnachrichten sowie für Servicemitteilungen Ihres Netzanbieters.

SMS schreiben

Menü 5.1

In diesem Menü können Sie Textnachrichten schreiben und bearbeiten und deren Länge (Seitenzahl) überprüfen.

1. Öffnen Sie das Menü **Nachrichten** durch Drücken der Taste  [Auswählen].
2. Um eine neue Nachricht zu schreiben, wählen Sie **SMS schreiben**.
3. Die Funktion T9 erleichtert die Texteingabe.
4. Wenn Sie einer Nachricht Anhänge hinzufügen möchten, wählen Sie [Einfügen].
5. Um weitere Einstellungen für den Text vorzunehmen oder die Texteingabe zu beenden, drücken Sie die Taste  [Optionen].



Hinweis

Falls Ihr Telefon EMS 5 unterstützt, können Sie auch Farbbilder, Ton, Schriftarten usw. verschicken. Das Telefon des Empfängers muss diese Funktion auch unterstützen, um die Bilder, Schriftarten und den Ton richtig empfangen zu können.

Einfügen

- **Symbol:** Zum Einfügen von Sonderzeichen.
- **Bild:** Vorgegebene Standardgrafik oder eigene Grafik aus dem Ordner „**Meine Bilder**“ in die Nachricht einfügen.
- **Töne:** Zum Einfügen von Ton, der für Kurzmitteilungen verfügbar ist.
- **Textvorlagen:** Zum Verwenden der gespeicherten Textvorlagen.
- **Kontakte:** Zum Hinzufügen von Telefonnummern oder E-Mail-Adressen.
- **Visitenkarte:** Zum Hinzufügen Ihrer Kontaktinformationen zu einer Nachricht.

Optionen

- **Senden:** Sendet eine Textnachricht.
 1. Geben Sie die Nummer des Empfängers ein.
 2. Um weitere Empfänger hinzuzufügen, drücken Sie die Taste .
 3. Sie können eigene Nachrichten erstellen oder die Vorlagen für MMS-Nachrichten verwenden.
 4. Wenn Sie die Eingabe beendet haben, drücken Sie die Taste .

Alle Nachrichten werden automatisch in der Ausgangsbox gespeichert, auch wenn ein Fehler beim Senden aufgetreten ist.

- **Speichern:** Speichert die Nachricht in der Entwurf.
- **Schriftart:** Zum Auswählen von **Größe** und **Stil**.
- **Farbe:** Zum Festlegen von **Vordergrund** und **Hintergrund**.
- **Ausrichtung:** Zum Ausrichten des Nachrichteninhalts: **Links**, **Mitte** oder **Rechts**.

- **T9-Wort hinzufügen:** Sie können selbst Wörter in das Wörterbuch aufnehmen. Dieses Menü kann nur im Bearbeitungsmodus **Automatische Erkennung (T9Abc/T9abc/T9ABC)** angezeigt werden.
- **T9-Sprachen:** Zum Auswählen des T9-Eingabemodus.
- **Ende:** Mit der Option **Ende** können Sie die Eingabe der Nachricht beenden und wieder zum Menü **Nachrichten** umschalten. Die eingegebene Nachricht wird nicht gespeichert.

MMS schreiben

Menü 5.2

In diesem Menü können Sie MMS-Nachrichten schreiben, bearbeiten und die Nachrichtengröße überprüfen.

1. Öffnen Sie das Menü **Nachrichten** durch Drücken der Taste  [Auswählen].
2. Um eine neue Nachricht zu schreiben, wählen Sie **Fotonachricht schreiben**.

NACHRICHTEN

3. Sie können eine völlig neue Nachricht erstellen oder eine der gespeicherten Vorlagen für MMS-Nachrichten verwenden.
4. Wählen Sie **Einfügen**, um **Symbol, Foto, Foto aufnehmen, Bild, Musik, Sprachmemo, Textvorlagen, Kontakte** und **Signatur**.

Optionen

- **Senden:** Sie können MMS-Nachrichten an einen oder mehrere Empfänger senden, Prioritäten zuweisen und Nachrichten zum späteren Versenden vormerken.

Hinweis

- Alle Nachrichten werden automatisch in der Ausgangsbox gespeichert, auch wenn ein Fehler beim Senden aufgetreten ist.
- Informieren Sie sich bei Ihrem Dienstanbieter, ob Sie Prioritäten einstellen können.

- **Vorschau:** Sie können sich für die erstellten Multimedia-Nachrichten eine Vorschau anzeigen lassen.
- **Speichern:** Sie können Multimedia-Nachrichten folgendermaßen speichern: Im Ordner **Zu Entwürfen** oder **Als Vorlage**.
- **Neue Seite:** Sie können eine Seite vor oder nach der aktuellen Seite einfügen.
- **Gehe zu....:** Sie können zur vorhergehenden bzw. zur nächsten Seite springen.
- **Seite löschen:** Sie können die aktuelle Seite löschen.
- **Seite formatieren**
 - **Timer einstellen:** Sie können für Seiten, Texte, Bilder und Ton einen Timer setzen.

- **Anhang entfernen:** Bilder, Sounds und Videos aus der Nachricht löschen.

Hinweis

Diese Option wird nur angezeigt, wenn bereits Medien eingefügt wurden.

- **T9-Wort hinzufügen:** Sie können selbst Wörter in das Wörterbuch aufnehmen. Dieses Menü kann nur im Bearbeitungsmodus Automatische Erkennung (T9Abc/T9abc/ T9ABC) angezeigt werden.
- **T9-Sprachen:** Zum Auswählen des T9-Eingabemodus.
- **Ende:** Zurück zum Menü Nachrichten.

Hinweis

Wenn Sie bei einer MMS-Nachricht ein Bild (15 K) auswählen, beträgt die Ladezeit mindestens 15 Sekunden. Während der Ladezeit sind die Tasten deaktiviert. Nach 15 Sekunden können Sie eine MMS-Nachricht schreiben.

E-Mail schreiben

Menü 5.3

Um eine E-Mail zu versenden oder zu empfangen, richten Sie zuerst das E-Mail-Konto ein. Siehe dazu E-Mail auf Seite 60.

1. Sie können bis zu 20 E-Mail-Adressen in den Feldern „An“ und „Cc“ eingeben.

Tip

Drücken Sie die Taste  und wählen Sie „@“, um das Zeichen „@“ einzugeben.

2. Geben Sie den Betreff der E-Mail ein und drücken Sie OK.
3. Drücken Sie nach dem Verfassen einer E-Mail-Nachricht die linke Auswahl Taste  [Optionen]. Sie können folgende Optionen wählen:
 - **Senden:** Sendet die E-Mail-Nachricht.
 - **Einfügen:** Sie können Textvorlagen, Rufnummer, Symbole oder eine Signatur einfügen.
 - **Betreff bearbeiten:** Sie können die Betreffzeile bearbeiten.

NACHRICHTEN

- **„An“ bearbeiten:** Sie können die Empfängeradressen bearbeiten.
 - **Speichern:** Mit dieser Option können Sie die Nachricht als **Entwurf** speichern.
 - **T9-Sprachen:** Wählen Sie die Sprache für den T9-Eingabemodus. Sie können den T9-Eingabemodus deaktivieren, indem Sie „T9 aus“ wählen.
 - **Ende:** Wenn Sie diese Funktion während des Erstellens der Nachricht auswählen, können Sie das Erstellen der Nachricht unterbrechen und zur vorherigen Anzeige zurückkehren. Die erstellte Nachricht wird nicht gespeichert.
4. Sie können Dateien durch Drücken der rechten Auswahltaste  [Anhängen] anhängen.

Mailbox

Menü 5.4

In diesem Menü können Sie entweder auf Ihre entfernte Mailbox zugreifen und neue E-Mail-Nachrichten abrufen oder bereits abgerufene E-Mail-Nachrichten anzeigen, ohne sich am E-Mail-Server anzumelden.







Sie können gespeicherte **emails**, **Entwurf**, **Ausgangsbox** und **gesendete E-Mails** anzeigen. Im **Eingangsbox** können bis zu 20 E-Mails gespeichert werden.

Eingang

Menü 5.5

Wenn Sie eine Nachricht erhalten haben, wird ein entsprechendes Signal ausgegeben.

Die empfangenen Nachrichten werden in der Eingangsbox gespeichert und mit Symbolen gekennzeichnet. Weitere Informationen dazu finden Sie im Symbolverzeichnis.

Symbol	Symbol-Verzeichnis
	Multimedia-Nachricht (MMS)
	Kurzmitteilung (SMS)
	SIM-Nachricht
	Gelesene Multimedia-Nachricht
	Gelesene Textnachricht
	Push-Nachricht
	Benachrichtigung über Multimedia-Nachricht

Wenn die Meldung 'Kein Speicherplatz für SIM-Nachricht' angezeigt wird, müssen Sie SIM-Nachrichten aus der Eingangs oder Ausgangsbox löschen.

Wenn die Meldung 'Kein Speicher für Nachrichten frei' angezeigt wird, können Sie Speicherplatz freigeben, indem Sie Nachrichten, Medien oder Anwendungen löschen.

- **SIM-Nachricht**

SIM-Nachrichten sind Nachrichten, die nur auf der SIM-Karte gespeichert sind. Sie können diese Nachricht in das Telefon verschieben.

Nachdem Sie die Benachrichtigung für eine Multimedia-Nachricht (MMS) erhalten haben, müssen Sie warten, bis der Download abgeschlossen und die Nachricht verarbeitet ist.

Um eine Nachricht zu lesen, wählen Sie die Nachricht aus, und drücken Sie die Taste .

- **Ansehen:** Sie können die erhaltenen Nachrichten ansehen.
- **Antwort:** Sie können eine Antwort an den Absender schicken.
- **Weiterleiten:** Sie können die ausgewählte Nachricht an andere Empfänger weiterleiten.
- **Rückruf:** Sie können den Absender zurückrufen.
- **Löschen:** Sie können die ausgewählte Nachricht löschen.
- **Informationen:** Sie können Informationen zu den empfangenen Nachrichten anzeigen: Absenderadresse, Betreff (nur bei MMS-Nachrichten), Datum und Uhrzeit der Nachricht, Nachrichtentyp und Nachrichtengröße.
- **Alle löschen:** Sie können alle Nachrichten löschen.







NACHRICHTEN

Ausgang

Menü 5.6

In diesem Menü können Sie die gesendeten und nicht gesendeten Nachrichten abfragen. Bei gesendeten Nachrichten wird zusätzlich der Sendestatus angezeigt.

Die Bedienung ist identisch mit der Bedienung der Eingangsbox.

Symbol	Symbol-Verzeichnis
	MMS gesendet
	MMS nicht gesendet
	MMS-Übertragung bestätigt
	SMS gesendet
	SMS nicht gesendet
	SMS-Übertragung bestätigt

Wenn Sie die Nachricht gesendet haben:

- **Ansehen:** Gesendete Nachrichten anzeigen.

- **Weiterleiten:** Sie können die ausgewählte Nachricht an andere Empfänger weiterleiten.
- **Löschen:** Sie können die ausgewählte Nachricht löschen.
- **Informationen:** Sie können die folgenden Informationen zu den Nachrichten in der Ausgangsbox anzeigen: Empfängeradresse, Betreff (nur bei MMS-Nachrichten), Datum und Uhrzeit der Nachricht, Nachrichtentyp, Nachrichtengröße.
- **Alle löschen:** Sie können alle Nachrichten löschen, die Sie noch nicht gesendet haben.

Entwurf

Menü 5.7



In diesem Menü können Sie bis zu 5 Multimedia-Nachrichten einrichten, die Sie am häufigsten verwenden. Dieses Menü zeigt die Liste der festgelegten Multimedia-Nachrichten an.

Optionen:

- **Ansehen:** Zeigt die empfangene Nachricht an.

- **Bearbeiten:** Ändert die ausgewählte Nachricht.
- **Löschen:** Löscht die ausgewählte Nachricht.
- **Informationen:** Zeigt die Informationen der Nachrichten an.
- **Alle löschen:** Löscht alle Nachrichten im Ordner.

Sprachnachricht abhören Menü 5.8

Wenn Sie dieses Menü geöffnet haben, drücken Sie zum Abhören der Mailbox einfach die linke Softtaste  [OK]. Im Standbymodus können Sie die Mailbox auch abhören, indem Sie die Taste  gedrückt halten.

Wichtig

Neue Nachrichten in der Mailbox werden durch ein Symbol im Display und einen Signalton angezeigt. Nähere Informationen zu den verfügbaren Diensten und den entsprechenden Einstellungen für das Telefon erhalten Sie von Ihrem Mobilfunkanbieter.

Infodienst

Menü 5.9

(Je nach Netz und Registrierung verschieden)

CB-Services sind Textnachrichten, die über das Netz an GSM Nutzer übertragen werden. Sie enthalten allgemeine Informationen, wie z. B. den Wetterbericht, Verkehrsinfos, Aktienkurse oder Informationen zu Taxis und Apotheken. Jedem Informationstyp ist eine Nummer zugeordnet, so dass Sie den Dienstanbieter kontaktieren können, sofern Sie die entsprechende Nummer eingegeben haben. Wenn eine Infodienst-Nachricht eingegangen ist, wird entweder eine entsprechende Meldung oder die Infodienst-Nachricht selbst angezeigt. Um die Nachricht anzuzeigen, wenn sich das Telefon nicht im Standby-Modus befindet oder um eine Nachricht später noch einmal anzuzeigen, gehen Sie wie folgt vor:

NACHRICHTEN

Lesen

Menü 5.9.1

1. Wenn Sie eine CB-Nachricht erhalten, wird sie auf dem Display automatisch angezeigt. Sie können die Nachricht mit Hilfe der Ⓜ (und Ⓜ) Taste lesen oder ⏪ [Weiter].
2. Die Nachricht bleibt so lange erhalten, bis eine neue Nachricht eintrifft.

Themen

Menü 5.9.2

(Abhängig vom Netz und Registrierung)

- **Neu hinzufügen:** Wenn Sie dieses Menü wählen, fügen Sie die CB-Nachrichten/kategorie in den Mobiltelefonspeicher mit einem Kurznamen hinzu.
- **Liste sehen:** Wenn Sie dieses Menü wählen, können Sie die hinzugefügten CB-Nachrichtenkategorie ansehen. Drücken Sie ⏪ [Optionen], um hinzugefügte CB-Nachrichtenkategorien zu bearbeiten oder zu löschen.
- **Aktive Themenliste:** Wählen Sie die CB-Nachrichtenkategorie in der aktiven Liste. Wenn Sie eine Infodienstnummer aktivieren, können Sie Nachrichten empfangen, die von dieser Nummer gesendet werden.

Vorlagen

Menü 5.0

Textvorlagen

Menü 5.0.1

Sie können zwischen diesen sechs Textvorlagen wählen:

- **Bitte rufe mich zurück.**
- **Ich bin spät dran. Ich werde um ... da sein**
- **Wo bist Du jetzt?**
- **Ich bin unterwegs.**
- **Es ist sehr dringend! Bitte melde dich!**
- **Ich liebe dich.**

MMS Vorlagen

Menü 5.0.2

Folgende Optionen sind verfügbar.

- **Ansehen:** MMS-Vorlage anzeigen.
- **Bearbeiten:** MMS-Vorlagen bearbeiten.
- **Neu hinzufügen:** Neue MMS-Vorlagen hinzufügen.
- **Verfassen:** Neue MMS-Nachrichten unter Verwendung der gespeicherten Vorlagen erstellen.
- **Löschen:** MMS-Vorlagen löschen.
- **Alle löschen:** Alle MMS-Vorlagen löschen.

Visitenkarte

Menü 5.0.3

Sie können der Nachricht Ihre Visitenkarte hinzufügen.

Einstellungen

Menü 5.*

SMS

Menü 5.*.1

- **Nachrichtentypen:** Text, Sprache, Fax, Inland pager, X.400, E-Mail, ERMES

In der Regel ist die Nachrichtenart auf **Text** eingestellt. Sie können Text in andere Formate konvertieren. Informieren Sie sich bei Ihrem Dienstanbieter über die Verfügbarkeit dieser Funktion.

- **Gültigkeitszeitraum:** Mit diesem Netzdienst können Sie festlegen, wie lange Ihre ungelesenen Textnachrichten in der SMS-Zentrale gespeichert werden sollen.
- **Zustellbericht:** Wenn Sie in diesem Menü Ja einstellen, können Sie prüfen, ob Ihre Nachricht erfolgreich versendet wurde oder nicht.

- **Antw. über gleiches Service-Center:** Wenn Sie eine Nachricht versenden, kann der Empfänger auf Ihre Telefonkosten antworten (Funktion nicht in allen Ländern verfügbar).
- **SMS Zentrale:** Wenn Sie eine Textnachricht versenden möchten, muß hier die Nummer von Ihrer SMS-Zentrale eingetragen sein.

MMS

Menü 5.*.2

- **Priorität:** Sie können die Priorität der ausgewählten Nachricht einstellen.
- **Gültigkeitszeitraum:** Mit diesem Netzdienst können Sie festlegen, wie lange Ihre Textnachrichten im Mitteilungszentrum gespeichert werden sollen.
- **Zustellbericht:** Wenn Sie die Einstellung **Ja** wählen, können Sie überprüfen, ob Ihre Nachricht erfolgreich versendet wurde.
- **Auto download:** Wenn Sie die Einstellung **Ein** wählen, werden MMS-Nachrichten automatisch empfangen. Wenn Sie die Einstellung

NACHRICHTEN

Aus wählen, erhalten Sie nur eine Benachrichtigung, die Sie dann in der Eingangsbox ansehen können.

Wenn Sie nur das **Heimnetzwerk auswählen**, erhalten Sie MMS Nachrichten entsprechend dem jeweiligen Heimnetzwerk.

- **Netzwahl:** Um die URL des Servers für MMS-Nachrichten einzugeben, wählen Sie das richtige Profil, welches zu Ihrer SIM-Karte paßt, aus.

- **Erlaubte Nachrichtentypen**

Persönlich: Persönliche Nachrichten.

Werbung: Werbemitteilungen.

Information: Wichtige Informationen.

Email

Menü 5.*.3

In diesem Menü können Sie ein E-Mail-Konto hinzufügen, bearbeiten und löschen.

- **Konto**

Durch Auswahl der Option „Neu hinzufügen“ können Sie bis zu drei E-Mail-Konten einrichten. Über das Menü „Bearbeiten“ können Sie die folgenden Werte festlegen:

- **Als Standard festlegen**

- **Bearbeiten**

Benutzername: Der Kontoname.

E-Mail-Adresse: Geben Sie die von Ihrem Dienstanbieter erhaltene E-Mail-Adresse ein.

Server ankommend: Geben Sie die POP3-Adresse und die Anschlussnummer des Servers ein, auf dem Sie Ihre E-Mails empfangen.

Eingehende ID/KW: Geben Sie ID und Kennwort zum Empfangen von E-Mails ein.

Abgehender Server: Geben Sie die SMTP-Adresse und die Anschlussnummer des Servers ein, über den Ihre E-Mails gesendet werden.

Ausgehende ID/KW: Geben Sie ID und Kennwort zum Senden von E-Mails ein.

APN: Wählen Sie aus der Liste den Zugangspunkt aus.

Optionen: In diesem Menü können Sie eine Nachricht auf dem Server speichern, wenn Sie diese nicht empfangen können. Sie können auch eine Signatur anhängen, die Sie in „Nachrichten“, „Vorlagen“, „Geschäftskarte“ bearbeiten können.

- **Umbenennen**

Ändern des Namens.

- **Löschen**

Löscht das ausgewählte Konto aus der Liste.

- **Zugriffspunkt**

Sie können die Zugriffspunkte bearbeiten. Für einige Betreiber sind im Telefonspeicher bereits Standardzugriffspunkte gespeichert. In diesem Menü können Sie die alle Zugriffspunkte anzeigen. Wählen Sie den gewünschten Zugriffspunkt.

- **Name bearbeiten:** Name des Zugriffspunkts.
- **APN:** Geben Sie die APN des Zugriffspunkts ein.
- **Benutzer-ID:** Geben Sie die Benutzer-ID für den Zugriffspunkt ein.
- **Kennwort:** Geben Sie das Kennwort für den Zugriffspunkt ein.
- **DNS-Adresse:** Geben Sie die DNS-Adresse ein.

Heimnetz

Menü 5.*.4

Sie können Sprachnachrichten empfangen, sofern diese Funktion von Ihrem Netzanbieter unterstützt wird. Wenn eine neue Sprachnachricht eingetroffen ist, wird das entsprechende Symbol auf dem Display angezeigt. Genauere Informationen zu den angebotenen Diensten und zu den notwendigen Telefoneinstellungen erhalten Sie von Ihrem Netzanbieter. Nehmen Sie dann die entsprechenden Einstellungen an Ihrem Mobiltelefon vor.

- **Mailbox-Nummer:** Wählen Sie **Standard**, um Sprachnachrichten abzuhören.
- **Roaming:** Sofern Roaming unterstützt wird, können Sie auch im Ausland Sprachnachrichten abhören.

Infodienst

Menü 5.*.5

- **Empfangen**

Ja: Wenn Sie diese Funktion wählen, empfängt Ihr Mobiltelefon Info Dienste.

Nein: Wenn Sie diese Funktion wählen, empfängt Ihr Mobiltelefon keine weiteren Info Dienste.

NACHRICHTEN

- **Signalton**

Ja: Wenn Sie diese Funktion wählen, ertönt ein Signal, wenn ein Infodienst empfangen wird.

Nein: Wenn Sie diese Funktion wählen, ertönt kein Signal, wenn ein Infodienst empfangen wird.

- **Sprachen**

In diesem Menü können Sie die Spracheinstellung vornehmen. Wählen Sie diese Funktion, empfängt Ihr Mobiltelefon sämtliche CB-Nachrichten in der gewählten Sprache.

Push-Nachrichten

Menü 5.*.6

Sie können z.B. in der Option einstellen, ob Sie Push-Nachrichten empfangen möchten oder nicht.

Kamera





Menü 6.1

Mithilfe der Kamera können Sie unterwegs Bilder von Menschen und Ereignissen aufnehmen.



Kamera







Menü 6.1.1

So nehmen Sie ein Foto bei geöffnetem Gerät auf

1. Wählen Sie „Foto aufnehmen“ und drücken Sie dann die Taste . Um dieses Menü direkt aufzurufen, halten Sie die Taste  gedrückt.
2. Richten Sie die Kamera auf das Objekt, um das Bild aufzunehmen, und drücken Sie anschließend die Taste .
3. Um das Bild zu speichern, drücken Sie die Taste  oder .

Wichtig

Mit der Navigationstaste können Sie die Bildgröße, die Helligkeit, die Farbe und den Zoom einstellen. (Taste  oder ).

- **Zoom** []: Zoomwert im Bereich x 1 bis x 5 einstellen (Auflösungsabhängig).
- **Farbe** []: Sie können zwischen den folgenden drei Einstellungen wählen: Farbe, Sepia, Schwarzweiß
- **Helligkeit** []: Mit der rechten und linken Navigationstaste können Sie die Helligkeit anpassen. Sie können zwischen den Helligkeitsstufen -2, -1, 0, +1 und +2 wählen.
- **Timer** []: Verzögerungsdauer einstellen (Aus, 3 Sek., 5 Sek.). Nach Ablauf der Verzögerungsdauer wird automatisch ein Bild aufgenommen.
- **Speicherstatus** []: Prüfen Sie den verfügbaren Speicherplatz zum Aufnehmen neuer Bilder.
- **Blitz** []: Blitz für Aufnahmen bei schwacher Beleuchtung aktivieren.

MULTIMEDIA

- **Auflösung** [

Hinweis

Um bei einem Anruf ein Kontaktfoto angezeigt zu bekommen, muss ein Bild mit einer Auflösung von 48 x 48 Pixel gemacht werden. Dieses Bild kann unter Kontakte "Menü 4.1.1", nach Auswahl eines Eintrages unter "Optionen – Bearbeiten", als Bild gespeichert werden. Dieses Bild wird angezeigt sobald die ausgewählte Person Sie anruft.

- **Bildqualität** [

Um Bilder bei geschlossenem Telefon aufzunehmen

Um ein Selbstportrait aufzunehmen und sich im Außen Display zu sehen



1. Halten Sie die [

Foto mit Rahmen

Menü 6.1.2

Sie können Bilder mit verschiedenen Hintergründen aufnehmen. Außerdem können Sie mit der Navigationstaste ( und ) einen Rahmen auswählen.



Hinweis

In diesem Modus können Sie die Einstellungen der Auflösung nicht ändern.

Aufnahmefolge

Menü 6.1.3

Sie können zur selben Zeit maximal 9 Bilder hintereinander aufnehmen.

Nach der Aufnahme können Sie das Bild ansehen, indem Sie die Taste  drücken. Um es zu speichern, drücken Sie die Taste .

Hinweis

Wenn Sie eine Auflösung von 320 x 240 eingestellt haben, können Sie nur 6 Bilder aufnehmen. Bei einer Auflösung von 128 x 160 stehen 9 Bilder zur Verfügung.

Mein Album

Menü 6.1.4

Sie können ein Bild anzeigen und senden. Darüber hinaus können Sie das Fenster als Hintergrund einrichten.

- **Alle Bilder:** Sie können alle Bilder der Reihen nach ansehen.
- **Allg. Bilder:** Sie können alle Bilder, außer Rahmen- und Telefonbuch-Bilder, anzeigen.

- **Rahmenbilder:** Sie können alle Rahmenbilder anzeigen.

Optionen

- **Multi-Ansicht:** Sie können maximal 9 Miniaturansichten auf dem Display anzeigen.
- **MMS schreiben:** Über eine MMS-Nachricht können Sie Fotos versenden.
- **Per Bluetooth senden:**
- **Als Hintergrund:** Legt ein Bild als Hintergrund fest.
- **Diashow:** In diesem Menü können Sie die Bilder automatisch als Diashow anzeigen.
- **Löschen:** Löscht ein Bild.
- **Titel bearbeiten:** Sie können den Titel eines Bildes bearbeiten.
- **Information:** Sie können die Informationen zu Titel, Größe, Datum und Uhrzeit der Aufnahme anzeigen.
- **Schutz:** In diesem Menü können Sie ein Bild sperren, damit es nicht versehentlich gelöscht werden kann.

MULTIMEDIA

- **Kontaktbilder:** Sie können alle Telefonbuch-Bilder anzeigen.
 - **Als Hintergrund festlegen:** Legt ein Bild als Hintergrund fest.
 - **Diashow:** In diesem Menü können Sie die Bilder automatisch als Diashow anzeigen.
 - **Löschen:** Löscht ein Bild.
 - **Titel bearbeiten:** Sie können den Titel eines Bildes bearbeiten.
 - **Informationen:** Sie können die Informationen zu Titel, Größe, Datum und Uhrzeit der Aufnahme anzeigen.
 - **Schutz:** In diesem Menü können Sie ein Bild sperren, damit es nicht versehentlich gelöscht werden kann.

Einstellungen

Menü 6.1.5

- **Speicherstatus:** Sie können die verwendete und freie Speicherkapazität prüfen.
- **Album löschen:** Sie können alle Bilder löschen, die sich im Speicher befinden.
- **Autom. Speicherung:** Speichert automatisch die Bilder, die mit der Kamera aufgenommen wurden.

Sprachaufzeichnung



Menü 6.2

Mit dieser Funktion können Sie bis zu zehn Sprachnotizen aufnehmen.

Aufzeichnen

Menü 6.2.1

Um eine Sprachnotiz aufzunehmen, verwenden Sie das Menü.

1. Sobald die Aufzeichnung begonnen hat, wird die Meldung "Aufzeichnen" und die verbleibende Zeit angezeigt.
2. Um die Aufnahme zu beenden, drücken Sie die Taste  [Speichern].
3. Geben Sie den Titel der Sprachnotiz ein, und drücken Sie anschließend die Taste  [OK].

Liste sehen

Menü 6.2.2

Liste der gespeicherten Sprachnotizen anzeigen. Für die aufgezeichneten Sprachnotizen stehen Ihnen die Funktionen **Wiedergabe** und **Löschen** zur Verfügung.

MP3

Menü 6.3

Das F3000 verfügt über einen integrierten MP3-Player. Sie können über einen kompatiblen Kopfhörer oder den integrierten Lautsprecher Musikdateien im MP3-Format wiedergeben, die im Speicher des Mobiltelefons gespeichert sind.

Wichtig

Aufgrund des kleinen Formats der Lautsprecher kann die Wiedergabe an Qualität verlieren. Dies ist besonders dann der Fall, wenn auf maximale Lautstärke gestellt wird oder die Musikdatei über besonders viel Bass verfügt. Daher wird die Verwendung des Stereokopfhörers empfohlen, um die hohe Qualität der Musik wiedergeben zu können.

Das Wiedergabeprogramm unterstützt die folgenden Formate:

- **MPEG-1 Layer III:** Abtastfrequenz von bis zu 48 KHz, Bitrate von bis zu 192 KBit/s, Stereo
- **MPEG-2 Layer III:** Abtastfrequenz von bis zu 24 KHz, Bitrate von bis zu 160 KBit/s, Stereo

- **AAC:** ADIF, ADTS (Abtastfrequenz von bis zu 48 KHz)

Wichtig

Das F3000 unterstützt nicht die variable Rate der AAC-Datei. Daher können Sie die Datei nicht aus dem MP3-Format in eine AAC-Datei umwandeln.

Sie können MP3-Dateien von einem kompatiblen PC mithilfe der „LG Contents Bank“ auf der im Lieferumfang enthaltenen CD-ROM in den Speicher des Mobiltelefons übertragen.

Wenn Sie das Telefon mithilfe des mitgelieferten USB-Kabels mit einem PC verbinden möchten, müssen Sie einen Treiber installieren. Weitere Informationen finden Sie im Handbuch auf der CD-ROM.

Wichtig

- Auf dem PC sollte das Betriebssystem Windows 98 SE, Windows ME, Windows 2000 oder Windows XP installiert sein.

- Sie können mit de Hilfe des USB-Kabels nicht nur MP3-Dateien auf das Telefon herunterladen, sondern auch Bilddateien, die Sie mit dem Telefon aufgenommen haben, auf den PC hochladen. Außerdem können Sie das Telefonbuch, den Terminplaner und Notizen auf dem PC verwalten. Informationen über weiteres Zubehör erhalten Sie von autorisierten Händlern.
- Wenn Sie eine MP3-Datei unter Windows 2000 auf den PC laden möchten, sollten Sie auf dem PC die Ordneroptionen so einstellen, dass der Webinhalt dargestellt und der Windows-Standardordner (I) verwendet wird.

MP3-Player

Menü 6.3.1

1. Wählen Sie das MP3-Menü und anschließend den MP3-Player aus.
2. Drücken Sie die linke Softtaste  [Optionen], um auf die folgenden Menüs zu zugreifen.

- Playlist anzeigen Sie können bei der Wiedergabe von Musik die Wiedergabeliste anzeigen.
- **Einstellungen**
 - Equalizer In diesem Menü können Sie verschiedene Umgebungseinstellungen beim Anhören von Musik anpassen. Dieses Telefon unterstützt vier voreingestellte Menüs. Wenn Sie dieses Menü öffnen, können Sie den aktuellen Equalizer-Wert anzeigen.
 - Wiedergabemodus In diesem Menü können Sie den Wiedergabemodus einstellen: „Alle wiedergeben“, „Alle wiederholen“, „Zufallswahl alle“, „Titel wiedergeben“ oder „Titel wiederholen“.
 - Zufällige Wiedergabe: Wenn Sie „Ein“ auswählen, können Sie die Titel in zufälliger Reihenfolge wiedergeben.

- **Player-skin:** In diesem Menü können Sie den Hintergrund des Hauptbildschirms bei der Wiedergabe von MP3-Dateien ändern.
- **Aufklapp-Einstellung:** Wiedergabe fortsetzen Auch wenn Sie die Klappe während der Wiedergabe schließen, wird die Wiedergabe ohne Pause fortgeführt. Wiedergabe anhalten Wenn Sie die Klappe schließen, können Sie den Wiedergabemodus anhalten.
- Als Rufton In diesem Menü können Sie die MP3-Datei als Klingelton festlegen. Sie können sie auch über das Profil als Klingelton festlegen.

MP3 Tracks

Menü 6.3.2

In diesem Menü können Sie die gesamte Wiedergabeliste anzeigen. Sie können einen Track verschieben, indem Sie die Navigationstaste drücken.

Wenn Sie das Optionsmenü wählen, können Sie außerdem die Datei löschen oder Detailinformationen über die Datei anzeigen.

Einstellungen

Menü 6.3.3

• Equalizer

Hier können Sie beim Musikhören eine Anpassung an verschiedene Umgebungen vornehmen.

Das Telefon unterstützt vier Menüs. In diesem Menü können Sie den aktuellen Equalizer-Wert anzeigen und ggf. ändern. Unterstützt werden Equalizer wie „Privat“, „Klassisch“, „Jazz“, „Pop“, „Rock“ und „Bass“.

• Wiedergabemodus

Über dieses Menü kann der Wiedergabemodus festgelegt werden: „Alle wiederg.“, „Alle wied.“ und „Titel wied.“

• Zufällige Wiedergabe

Wenn Sie „Ein“ auswählen, können Sie die Titel in zufälliger Reihenfolge wiedergeben.

• Player-Skin

In diesem Menü können Sie die folgenden visuellen Effekte auswählen: „Wave“, „Guitarist“ und „Aqua“. Hier können Sie bei der Wiedergabe von MP3-Dateien auch den Hintergrund des Haupt- und Neben-LCDs ändern.

MULTIMEDIA

- **Öffnen/Schließen**

- **Fortsetzen**

Auch wenn Sie beim Abspielen die Klappe schließen, wird der Abspielmodus dadurch nicht unterbrochen.

- **Anhalten**

Der Abspielmodus wird unterbrochen, wenn Sie die Klappe schließen.



Speicherstatus

Menü 6.4

Zeigt den Speicherstatus an.

EINSTELLUNGEN

Sie können die folgenden Menüs je nach Ihren speziellen Anforderungen und Wünschen einstellen.

1. Drücken Sie im Standby-Modus  [Menü].
2. Drücken Sie  für direkten Zugang auf das Menü Einstellungen.

Datum & Zeit

Menü 7.1

Das Mobiltelefon verfügt über eine eigene Uhr. Mit dieser Option können Sie die Zeit einstellen.

Datum

Menü 7.1.1

In diesem Menü können Sie das Datum Ihres Mobiltelefons einstellen.

Datumsformat

Menü 7.1.2

Mit dieser Option können Sie das Datumsformat einstellen: JJJJ/MM/TT, MM/TT/JJJJ, TT/MM/JJJJ [J: Jahr, M: Monat, T: Tag]

Zeit

Menü 7.1.3

In diesem Menü können Sie die Zeit Ihres Mobiltelefons einstellen.

Zeitformat

Menü 7.1.4

Sie können das Zeitformat auf 12 Stunden oder 24 Stunden einstellen.

Telefon

Menü 7.2

In diesem Menü können Sie verschiedene Telefoneinstellungen vornehmen.

Anzeige

Menü 7.2.1

- **Hintergrund:** Sie können ein Hintergrundbild für den Standby-Modus auswählen.
 - Innendisplay
 - Außendisplay

EINSTELLUNGEN

Eigener Ordner

Zum Auswählen eines Hintergrundbilds oder eines animierten Hintergrundbilds.

- **Menüfarbe:** Sie können zwischen den Farbschemas Auto, Space, Ruhe, Leidenschaft Stil wählen.
- **Menüstil, oberstes Menü:** Legt den Anzeigestil für das Hauptmenü fest.
- **Begrüßung:** Wenn Sie die Einstellung Ein wählen, können Sie den Text, der im Standby-Modus angezeigt wird, bearbeiten.
- **Beleuchtung:** Zum Festlegen der Beleuchtungsdauer für das Innendisplay.
- **Informationsfenster:** Sie können den Status des ausgewählten Menüs überprüfen, ohne das Menü zu öffnen. Der Status wird am unteren Rand des Displays angezeigt.
- **Netz Name:** Wenn Sie die Einstellung Ein wählen, wird im internen LCDDisplay der Netzwerkname (Name des Netzbetreibers) angezeigt.

Sprache

Menü 7.2.2

Sie können die Display-Sprache auswählen. Die Voreinstellung ist Deutsch.

Anrufe

Menü 7.3

Um die gewünschten Anrufeinstellungen vorzunehmen, drücken Sie im Menü Einstellungen die Taste  [Auswählen].

Rufumleitung

Menü 7.3.1

Mit der Rufumleitung können Sie eingehende Sprach-, Fax- und Datenanrufe auf eine andere Nummer umleiten. Einzelheiten dazu können Sie bei Ihrem Dienstanbieter erfragen.

- **Alle Anrufe**
Leitet alle Sprachanrufe um.
- **Wenn besetzt**
Leitet Sprachanrufe um, wenn gerade ein Gespräch geführt wird.

- **Keine Antwort**

Leitet Sprachanrufe um, wenn das Gespräch nicht angenommen wird.

- **Unerreichbar**

Leitet Sprachanrufe um, wenn das Telefon abgeschaltet ist oder keine Verbindung zum Netz hergestellt werden kann.

- **Alle Datenanrufe**

Leitet alle Datenanrufe auf eine Nummer mit PC-Anschluss um.

- **Alle Fax-Anrufe**

Leitet alle Faxanrufe auf eine Nummer mit Faxanschluss um.

- **Alle aufheben**

Deaktiviert alle Rufumleitungen.

Untermenüs

Die Menüs zur **Rufumleitung** verfügen über folgende Untermenüs:

- **Aktivieren**

Richtet den jeweiligen Dienst ein und aktiviert es.

An Mailbox

Leitet Daten an die Nachrichtenzentrale weiter. Diese Funktion ist nicht verfügbar in den Menüs **Alle Datenanrufe** und **Alle Faxanrufe**.

An andere Nummer

Zum Eingeben der Nummer für die Rufumleitung.

An Lieblings Nummer

Zeigt eine Liste der letzten fünf Nummern an, die für die Rufumleitung verwendet wurden.

- **Abbrechen**

Deaktiviert den jeweiligen Dienst.

- **Status anzeigen**

Zeigt den Status des jeweiligen Dienstes an.

EINSTELLUNGEN

Rufannahme

Menü 7.3.2

• Beim öffnen

Wenn Sie diese Menüoption auswählen, können Sie einen eingehenden Anruf annehmen, indem Sie nur die Außenklappe öffnen.

• Alle Taste

Wenn Sie dieses Menü wählen, können Sie eingehende Anrufe durch Drücken jeder Taste, außer , entgegennehmen.

• Annahmetaste

Eingehende Anrufe können nur durch Drücken der Sendetaste  angenommen werden.

Meine Nummer übertragen (Abhängig vom Netzbetreiber und dem gewählten Kartenanbieter)

Menü 7.3.3

• Ein

Wenn Sie diese Funktion wählen, wird Ihre Telefonnummer an den Empfänger gesendet, d. h. Ihre Telefonnummer wird auf dem Display des Empfängers angezeigt.

• Aus

Wenn Sie diese Funktion wählen, wird Ihre Telefonnummer nicht angezeigt.

• Vom Netz festgelegt

Die Netzeinstellung wird aktiviert.

Anklopfen (Abhängig vom Netzbetreiber)

Menu 7.3.4

• Aktivieren

Aktiviert diesen Dienst.

• Abbruch

Deaktiviert diesen Dienst.

• Status

Prüft den Status des Dienstes.

Minutensignal

Menu 7.3.5

Wenn Sie Ja wählen, wird die Gesprächsdauer jede Minute durch einen Piep-Ton während des Gesprächs angezeigt.

Automatische Wahlwiederholung Menu 7.3.6

- **Ein**

Ist diese Funktion aktiviert, versucht das Mobiltelefon nach einem misslungenen Verbindungsversuch automatisch, erneut eine Verbindung herzustellen.

- **Aus**

Ihr Mobiltelefon führt nach einer fehlgeschlagenen Verbindung keine weiteren Versuche durch.

Sicherheit Menü 7.4

PIN-Abfrage Menü 7.4.1

In diesem Menü können Sie festlegen, ob nach dem Einschalten des Mobiltelefons der PIN-Code Ihrer SIM-Karte abgefragt wird. Wenn diese Funktion aktiviert ist, werden Sie aufgefordert, den PIN-Code einzugeben.

1. Wählen Sie **PIN-Abfrage** im Menü **Sicherheit**, und drücken Sie die Taste  [Auswahl].

2. Wählen Sie die Einstellung **Ein** oder **Aus**.

3. Um die Einstellung zu ändern, müssen Sie beim Einschalten des Mobiltelefons den PIN-Code eingeben.

4. Falls Sie dreimal einen falschen PIN-Code eingeben haben, wird der PIN-Code gesperrt. Wenn der PIN-Code gesperrt ist, müssen Sie den PUK-Code eingeben.

5. Sie können den PUK-Code höchstens zehnmal eingeben. Falls Sie zehnmal einen falschen PUK-Code eingeben haben, können Sie Ihr Mobiltelefon nicht mehr selbst entsperren. Wenden Sie sich in diesem Fall an Ihren Anbieter.

Telefonsperrung Menü 7.4.2

Mit dem Sicherheitscode können Sie verhindern, dass das Mobiltelefon unberechtigt verwendet wird. Wenn Sie die Telefonsperrung auf **Ein** einstellen, wird der Sicherheitscode abgefragt, wenn Sie das Mobiltelefon einschalten. Wenn Sie die Telefonsperrung auf **Automatisch** einstellen, müssen Sie den Sicherheitscode nur dann eingeben, wenn Sie die SIM-Karte austauschen.

EINSTELLUNGEN

Rufsperr

Menü 7.4.3

Mit der Anrufsperr können Sie abgehende oder eingehende Anrufe einer bestimmten Kategorie sperren. Für diese Funktion ist das Sperr-Passwort erforderlich. Die folgenden Untermenüs erscheinen.

- **Alle Abgehenden**
Alle Abgehenden Anrufe werden gesperrt.
- **Ausgehend International**
Alle abgehenden internationalen Anrufe werden gesperrt.
- **Ausgehend international bei Roaming**
Alle internationalen ausgehenden Roaming-Gespräche werden gesperrt.
- **Alle eingehend**
Alle eingehende Gespräche werden gesperrt.
- **Eingehend bei Roaming**
Sperrfunktion für alle eingehende Roaming-Gespräche.

• Alle aufheben

Sie können alle Sperrfunktionen löschen.

• Passwort ändern

Sie können das Passwort für die Rufsperr ändern.

Untermenüs:

- **Aktivieren:** Wenn Sie Anrufsperr für einen Dienstanbieter eingestellt haben, sind diese nun aktiv.
- **Abbrechen:** Aufheben dieser Funktion.
- **Status anzeigen:** Überprüfen des gegenwärtigen Status der Anrufsperr.

Feste Rufnummer (hängt von der SIM-Karte ab)

Menü 7.4.4

Sie können Ihre abgehenden Anrufe auf ausgewählte Rufnummern beschränken. Diese Rufnummern werden durch Ihren PIN2-Code geschützt.

• Aktivieren

Abgehende Anrufe werden auf ausgewählte Rufnummern beschränkt.

- **Deaktivieren**

Abgehende Anrufe sind nicht eingeschränkt.

- **Nummernliste**

Sie können alle Telefonnummern sehen die als Festwahlnummer ausgewählt sind.

Code ändern

Menü 7.4.5

Die PIN (Persönliche Identifikations-Nummer) schützt Ihr Mobiltelefon vor unberechtigtem Zugriff.

Mit dieser Option können Sie die Zugriffs-codes ändern: **PIN2 Code, Sicherheitscode.**

1. Wenn Sie den PIN-Code, PIN2-Code, Sicherheitscode ändern möchten, geben Sie Ihren Originalcode ein und drücken Sie dann  [Auswahl].
2. Geben Sie den neuen PIN-Code, PIN2-Code, Sicherheitscode ein und bestätigen Sie.

Netzwahl

Menü 7.5

Sie können das Netz, mit dem Sie sich verbinden, entweder automatisch oder manuell auswählen. In der Regel erfolgt die Wahl des Netzes für Ihr Gerät **automatisch.**

Netzauswahl

Menü 7.5.1

- **Automatisch**

Das Mobiltelefon wählt das in Ihrem Bereich verfügbare Netz.

- **Manuell**

Das Mobiltelefon sucht die verfügbaren Netze und zeigt diese an. Sie können anschließend das Netz wählen, das Sie verwenden wollen, wenn dieses eine Roaming-Vereinbarung mit Ihrem Netzbetreiber abgeschlossen hat.

- **Bevorzugte Netze**

Sie können eine Liste der bevorzugten Netze auswählen, die das Mobiltelefon zuerst versucht zu erreichen.

EINSTELLUNGEN

Netzwahl

Menü 7.5.2

- **900/1800 MHz**
Je nach Netzstatus können Sie EGSM/DCS wählen.
- **850/1900 MHz**
Je nach Netzstatus können Sie EGSM/PCS wählen.

GPRS

Menü 7.6

Sie können den GPRS-Service entsprechend der jeweiligen Situation einstellen.

Einstellungen zurücksetzen

Menü 7.7

Sie können das Gerät auf die Standardkonfiguration zurücksetzen, indem Sie Einstellungen/Standard wählen und diese Auswahl bestätigen. Hier können Sie das Gerät in den Lieferzustand zurücksetzen, dazu benötigen Sie den Sicherheitscode (ab Werk auf 0000 eingestellt).

Speicherstatus

Menü 7.8

Sie können den freien Speicherplatz und die Speicherbelegung jedes Speichers sowie den internen Speicher, Multimedia-Speicher und den externen Speicher prüfen. Sie können jedes Speicher-Menü aufrufen.

Sie können auf verschiedene WAP (Wireless Application Protocol)-Dienste wie Bankgeschäfte, Nachrichten, Wetterberichte und Flugzeit-Informationen zugreifen. Diese Dienste wurden extra für Mobiltelefone entworfen und werden von WAP-Diensteanbietern verwaltet.

Informationen zur Verfügbarkeit von WAP-Diensten, Preisen und Tarifen erhalten Sie von Ihrem Netzbetreiber und/oder dem Diensteanbieter, dessen Dienst Sie nutzen möchten. Von den Diensteanbietern erhalten Sie auch Informationen dazu, wie Sie ihre Dienste nutzen können.



Sobald die Verbindung mit Ihrem Netzbetreiber hergestellt ist, wird die entsprechende Startseite angezeigt. Der Inhalt hängt vom Diensteanbieter ab. Durch Eingeben der entsprechenden Internet-Adresse können Sie jede gewünschte WAP-Seite aufrufen. Um den Browser zu deaktivieren, drücken Sie die Taste . Das Telefon kehrt in den Standby-Modus zurück.

Navigation mit dem WAP-Browser

Um im Internet zu surfen, können Sie entweder die Telefontasten oder das WAP-Browser-Menü nutzen.

Surfen mit Telefontasten

Für das Surfen im Internet erfüllen die Telefontasten andere Funktionen als im Telefonmodus.

Taste	Beschreibung
	Läuft durch alle Zeilen des Seiteninhalts.
	Geht auf die vorherige Seite zurück.
	Wählt Optionen und bestätigt Aktionen.

Surfen mit WAP-Browser-Menü

Es gibt verschiedene Menüoptionen für das Surfen durch das Mobile Web.

Wichtig

Das WAP-Browser-Menü variiert je nach Browser-Version.

Internet

Menü 8.1

Start

Menü 8.1.1

Sie gelangen zu Ihrer Startseite. Die Homepage kann die Seite sein, die Sie als aktiviertes Profil definiert haben. Wenn Sie kein Profil aktivieren, ist diese Seite von dem Kartenanbieter definiert.

Lesezeichen



Menü 8.1.2

Dieses Menü ermöglicht es Ihnen, URLs Ihrer bevorzugten Internetseiten zu speichern. Sie haben dadurch später einen leichten Zugang zu diesen Seiten. Ihr Handy hat einige voreingestellte Bookmarks. Diese voreingestellten Bookmarks können nicht gelöscht werden.

Lesezeichen erstellen

1. Drücken Sie die linke Soft-Taste  [Optionen].
2. Wählen Sie Neu hinzufügen und bestätigen Sie mit „OK“.
3. Nach Eingabe der URL-Adresse und des Titels bestätigen Sie bitte mit der linken Soft-Taste „OK“

Tipp:

Mit der Taste  und  gelangen Sie in die Auswahl für Sonderzeichen und Symbole. Zur Eingabe von „.“ drücken sie die Taste .

Innerhalb des Menüs Bookmarks haben Sie über die linke Soft-Taste folgende Optionsmöglichkeiten:

- **Verbinden:** Stellt eine Verbindung zur gespeicherten Internetseite her.
- **Neu hinzufügen:** Erstellt einen neuen Bookmark.
- **Bearbeiten:** Bearbeiten des Titels oder der URL des ausgewählten Bookmarks.
- **Alle löschen:** U mag alle loschen Bookmarks, außer Standard.

Profile

Menü 8.1.3

Ein Profil ist eine Information, die für den Verbindungsaufbau zum Internet benötigt wird.

Jedes Profil besitzt folgende Untermenüs:

- **Aktivieren:** Aktiviert das gewählte Profil.
- **Einstellungen:** WAP-Einstellungen für das gewählte Profil können verändert und bearbeitet werden.

- **Startseite:** Hier können Sie die Adresse (URL) einer Website eingeben, die Sie als Startseite nutzen möchten. Zu Beginn der Adresse müssen Sie nicht http:// eingeben, da der Browser dies automatisch einfügt.

- **Trägerdienst:** Wählen Sie die Übertragungsart für den Netzzugriff.

1 Daten

2 GPRS

- **Dateneinstellungen:** Erscheint nur, wenn Sie Dateneinstellungen als Übertragungsart gewählt haben.

IP Adresse: Geben Sie die IP Adresse des gewünschten WAP-Gateway ein.

Nummer wählen: Geben Sie die Telefonnummer zur Einwahl in das WAP-Gateway-IP ein.

Benutzerkennung: Die Benutzerkennung für Ihren PPP-Server (und NICHT für das WAP-Gateway).

Passwort: Das Passwort für die Identifikation bei Ihrem PPP-Server (und NICHT für das WAP-Gateway).

Ruftyp: Wählen Sie die Form der Datenübertragung: Analog oder Digital (ISDN)

Wartezeit: Sie müssen einen Unterbrechungszeitraum eingeben. Der WAP-Navigationsdienst ist dann nicht verfügbar, wenn keine Daten eingegeben oder übertragen werden.

- **GPRS Einstellungen:** Die Diensteinstellungen sind nur verfügbar, wenn GPRS als Übertragungsart gewählt wurde.

IP Adresse: Geben Sie die IP-Adresse des WAP-Gateways ein, auf das Sie zugreifen.

APN: Geben Sie den Namen des Zugangspunktes (APN) für den GPRS ein.

Benutzerkennung: Die Benutzer-ID für Ihren APN-Server.

Passwort: Das Passwort für Ihren APN-Server.

- **Verbindungsart:** Die beiden Optionen sind Vorübergehend oder Kontinuierlich; die Verbindungsform hängt davon ab, welches Gateway Sie benutzen.

SERVICE

Fortlaufend

Ein bestätigter Liefermechanismus, der allerdings mehr Datenverkehr generiert.

Vorübergehend

Ein unbestätigter (verbindungsloser) Dienst.

HTTP

Direkte Verbindung von Clients zum Server in HTTP.

- Proxy Einstellungen

IP Adresse: Geben Sie die IP Adresse des Proxy-Servers ein, auf den Sie zugreifen (Proxy-IP).

Port: Geben Sie den Portnummer ein.

- DNS Einstellungen

Erster Server: Geben Sie die IP-Adresse des primären DNS-Servers ein, auf den Sie zugreifen.

zweiter Server: Geben Sie die IP-Adresse des sekundären DNS-Servers ein, auf den Sie zugreifen.

- **Sichere Einstellungen:** Abhängig vom verwendeten Gateway-Port können Sie für diese Option Ein oder Aus wählen.

- **Bild anzeigen:** Sie können wählen, ob Bilder auf WAP-Karten angezeigt werden oder nicht.

- **Umbenennen:** Sie können den Profilnamen verändern.
- **Löschen:** Löscht das ausgewählte Profil von der Liste.
- **Neu hinzufügen:** Sie können ein neues Profil einfügen.

Gehe zu URL

Menu 8.1.4

Sie können direkt eine Verbindung zur gewünschten Website herstellen. Geben Sie dazu den entsprechenden URL ein und drücken auf „OK“.

Cache

Menu 8.1.5

Die Informationen oder Dienste, auf die Sie zugegriffen haben, werden im Cache des Telefons gespeichert.

• Cache löschen

Löscht alle im Cache gespeicherten Inhalte.

• Cache prüfen

Legen Sie fest, ob ein Verbindungsversuch über den Cache erfolgen soll oder nicht.

Wichtig

Ein Cache ist ein Zwischenspeicher, in dem Daten vorübergehend gespeichert werden.

Cookies

Menü 8.1.6

Die Informationen oder Dienste, auf die Sie Zugriff haben, werden im Cache des Telefons gespeichert.

- **Cookies löschen**

Löscht alle in einem Cookie gespeicherten Inhalte.

- **Cookies prüfen**

Legen Sie fest, ob ein Cookie verwendet wird oder nicht.

Sicherheitszertifikat

Menü 8.1.7

Eine Liste der verfügbaren Zertifikate wird angezeigt.

- **Autorisiert:** Sie können die Liste der autorisierten Zertifikate einsehen, die in Ihrem Telefon gespeichert wurden.
- **Persönlich:** Sie können die Liste der persönlichen Zertifikate einsehen, die in Ihrem Telefon gespeichert wurden.

Profile zurücksetzen

Menü 8.1.8

Sie können die Profile auf die ursprünglichen Einstellungen zurücksetzen.

Browser Version

Menü 8.1.9



Die Version des WAP-Browser wird angezeigt.

DOWNLOADS

Spiele & mehr

Menu 9.1

Meine Spiele & mehr: In diesem Menü können Sie Java-Anwendungen verwalten, die auf Ihrem Telefon installiert sind.

Sie können die heruntergeladenen Anwendungen nutzen, löschen oder die Verbindungsoptionen einstellen. Heruntergeladene Anwendungen werden in Ordnern abgelegt. Drücken Sie die linke Soft-Taste  [Auswahl], um den gewählten Ordner zu öffnen oder das ausgewählte Midlet zu starten. Über die linke Soft-Taste  [Menü] sind die folgenden Optionen verfügbar:

- **Authentifizierung:** Sie können nachsehen von wem die Anwendung geprüft wurde.
- **Starten:** Ausgewählte Anwendung ausführen.
- **Optionen:** Einige Java-Anwendungen benötigen eine Datenverbindung. Wählen Sie eine der folgenden Verbindungsoptionen.
 - **Immer:** Die Verbindung wird umgehend ohne Benachrichtigung hergestellt.

- **Aufforderung:** Sie werden gefragt, bevor die Verbindung hergestellt wird.
- **Nie:** Das Herstellen einer Verbindung ist nicht erlaubt.

Wichtig

Vorinstallierte Ordner und darin enthaltene Spiele können nicht entfernt oder umbenannt werden.

Java™ ist eine von Sun Microsystems entwickelte Technologie. Ähnlich wie beim Herunterladen des Java Applet über Standard-Browser wie Netscape oder MS Internet Explorer können Java MIDlets von WAP-fähigen Telefonen heruntergeladen werden. Abhängig vom Netzbetreiber können alle Java-basierten Programme wie z.B. Java-Spiele auf ein Telefon heruntergeladen und benutzt werden. Nach dem Herunterladen erscheint das Java-Programm im Menü **Meine Spiele & mehr**, wo es ausgewählt, gestartet oder gelöscht werden kann. Die im Telefon gespeicherten Java-Programmdateien haben die Formate .JAD oder .JAR.

Wichtig

- Die JAR-Datei ist ein komprimiertes Format des Java-Programms und die JAD-Datei dient der Erläuterung und enthält alle detaillierten Informationen. Vor dem Download können Sie alle detaillierten Informationen der JAD-Datei im Netz einsehen.
- Java-Anwendungen für Mobiltelefone basieren auf einem einheitlichen Sprachstandard (J2ME). Dennoch kann nicht jede Java-Anwendung ohne weiteres auf jedem Gerät ausgeführt werden, da in manchen Fällen spezielle Bibliotheken genutzt werden. Wenn für das in diesem Handbuch beschriebene Telefon nicht geeignete Java-Anwendungen heruntergeladen und ausgeführt werden, kann es zur Blockade oder Abschaltung der Systemsoftware kommen. Gegebenenfalls muss das Telefon dann aus- und wieder eingeschaltet (neu gestartet) werden. Solche Probleme sind keineswegs auf Fehler des Produkts, sondern ausschließlich auf nicht kompatible Anwendungen zurückzuführen.

Wichtig

Nur J2ME-basierte (Java 2 Micro Edition) Programme können in einer Telefonumgebung genutzt werden. J2SE-basierte (Java 2 Standard Edition) Programme können nur in einer PC-Umgebung genutzt werden.

Bilder

Menü 9.2

Wenn Sie die linke Softtaste  [Optionen] drücken, werden die folgenden Optionen angezeigt:

- **Als Hintergrund:** Ausgewähltes Bild als Hintergrund für das Display auswählen..
- **MMS schreiben:** Heruntergeladenes Bild als MMS versenden.
- **E-Mail schreiben:** Sie können eine E-Mail mit einem Bild senden.
- **Per Bluetooth senden:** Sie können das Bild über Bluetooth senden.

DOWNLOADS

Töne

Menü 9.3

Wenn Sie die linke Softtaste  [Optionen] drücken, werden die folgenden Optionen angezeigt:

- **Als Ruf ton:** Ausgewählten Sound als Klingelton verwenden.
- **Versenden:** Sound per SMS oder MMS versenden. En E-Mail Schreiben.
- **Per Bluetooth senden:** Sie können den Ton über Bluetooth senden.

Es gibt eine Auswahl an optionalem Zubehör für dieses Mobiltelefon, die Sie nach persönlichen Bedürfnissen einsetzen können.

Standard-Akku



Ladekabel

Dieses Ladegerät ermöglicht das Laden des Mobiltelefons auch wenn Sie unterwegs sind.



Kopfhörer

Ermöglichen den Freisprechbetrieb mit Ohrhörern und Mikrofon.



Datenkabel/Software-CD

Sie können eine Verbindung zwischen PC und Mobiltelefon herstellen.



Hinweis

- Verwenden Sie ausschließlich Original-Zubehör von LG.
- Andernfalls kann Ihr Garantieanspruch u. A. erlöschen.
- Welche Zubehörteile erhältlich sind, kann je nach Region verschieden sein. Weitere Informationen dazu erhalten Sie von unserem zuständigen Vertreter vor Ort.

GLOSSAR

Abrechnungstakt

Der Takt ist die Dauer der kleinsten Abrechnungseinheit. Bei einer 60 Sekunden Taktung, zahlt man bei einem 25 Sek.-Gespräch die Minute trotzdem voll. Also je kürzer der Takt, desto genauer wird die Abrechnung.

Airtime

ist die Zeit, in der ein Kunde ein Mobilfunkgespräch führt, egal ob er angerufen wurde oder selber anruft. Airtime ist die Abrechnungsgrundlage zwischen allen beteiligten Geschäftspartnern beim Mobilfunk.

Akku

ist eine wiederaufladbare Batterie, über die Ihr Handy seine Energie bezieht. Bei Akkus gibt es jedoch Unterschiede bezüglich der Ladezeiten, der Stand-by-Zeiten und des Gewichtes. LG verwendet grundsätzlich Li-Ionen Akkus.

Aktivklappe

schützt nicht nur die Tastatur des Handys sondern es ist durch Öffnen bzw. Schließen der Klappe

möglich einen Anruf entgegenzunehmen bzw. zu beenden.

ALS

Alternative Line Selection kann man mit einer Karte unter zwei Rufnummern erreichbar sein. Für nähere Informationen fragen Sie bitte Ihrem Service Provider.

AMPS

(Advanced Mobile Phone Service) ist ein Standard für ein analoges Mobilfunknetz im Frequenzbereich von 800MHz. Mit einem Triband-Handy, das D-AMPS und GSM-Standards verbindet, ist man fast überall auf der Welt erreichbar.

Anklopfen

ist eine sogenannte Gesprächsmanagementfunktion. Wenn während eines Telefonats ein weiterer Gesprächspartner anklopft, hört man einen Anrufsignalton. Der neue Anruf kann wahlweise angenommen oder abgewiesen werden, während das aktuelle Telefongespräch geparkt oder weitergeführt wird.

Basisstation

ist die Sende- und Empfangszentrale für Ihr Handy. Die Basisstationen sind ausschlaggebend für die flächendeckende Netzbereitschaft der einzelnen Netzanbieter: T-Mobile, Vodafone, o2 und E-Plus.

Bedienführung

(Menü) ist eine elektronische Anleitung, die den Anwender Schritt für Schritt zu den gewünschten Funktionen des Handys führt.

Betreiberlogo

ist der Schriftzug Ihres Netzbetreibers. Es kann grundsätzlich nur ein Betreiberlogo im Gerät gespeichert werden.

Bildmitteilungen

sind Grafiken, die sich zusammen mit Text an andere Handys versenden lassen (allerdings sind nicht alle Mobilfunkgeräte damit ausgerüstet). Sie können auf diese Weise Ihrer SMS eine persönliche Note verleihen.

Callback

ist ein Rufnummernsystem zum kostengünstigen Telefonieren. Der Telefonierer ruft über eine spezielle Nummer, die er durch einen Callback-Anbieter erhält, einen Zentralcomputer an. Der Zentralcomputer ruft den Anrufer umgehend zurück und stellt somit eine kostengünstige Amtsleitung zur Verfügung.

CLIP

Calling Line Identification Presentation Sofern vom Service Provider unterstützt (Regelfall), kann der Teilnehmer im Display seines Handys die Rufnummer des Anrufers sehen, falls dieser die Rufnummernübermittlungsfunktion CLIP eingeschaltet hat. Meist wird die übermittelte Rufnummer direkt mit den im Handy-Telefonbuch abgespeicherten Daten verglichen. Wird ein passender Name zu der Nummer gefunden, erscheint dieser im Display.

CLIR

Calling Line Identification Restriction übermittelt die Rufnummer des Anrufers an die Gegenstelle. Die Rufnummer wird allerdings nur dann bei der Gegenstelle angezeigt, wenn bei dieser die Rufnummernanzeigefunktion CLIP aktiviert ist. Die Übermittlung der eigenen Rufnummer kann auch unterdrückt werden.

C-Netz

ist ein älteres Funknetz auf analoger Basis, das nicht mehr genutzt wird.

Compenser

“Ausgleicher” reguliert die Defizite und gewährleistet die vorgesehene Sendeleistung des Handys z.B. können bei der Nutzung eines Handys im Auto (über eine Freisprecheinrichtung mit Aussenantennenanschluss) Leistungsverluste auftreten die von einem Compenser eingeglichen werden.

Dämpfung

ist das Maß für den Leistungsverlust bei der Übertragung elektrischer oder optischer Signale. Je geringer die Dämpfung eines Übertragungsmediums (Leitung, Funkkanal) ist, desto höher sind Reichweite und Qualität der Übertragung.

Datenfunk

ist eine digitale Datenübertragung in Mobilfunk- und Satellitennetzen. Neben den Fax- und Datenmodi der D-Netze und des E-Netzes gibt es auch eigene Datenfunk-Netze wie Modacom, Mobitex oder Inmarsat.

DCS

Digital Cellular System der Übertragungsstandard bildet die technische Grundlage für das E-Netz. Die Übermittlung erfolgt ebenso wie beim GSM (Technik der D-Netze), aber auf der höheren Frequenz 1800 Megahertz.

DECT

Digital Enhanced Cordless Telecommunications ist eigentlich ein digitaler Funkübertragungsstandard für schnurlose Festnetztelefone, aber seit neuestem auch für schnurlose Netzwerkkarten. Standardmäßig schnurlose Geräte senden um die 100m. Auf freier Fläche kann man eine Entfernung bis zu 300m erreichen.

Direktruf (Kurzwahl)

vereinfacht das Telefonieren mit häufig gewählten Nummern. Die Nummern werden auf dem Handy fest gespeichert, und meist durch Kurzwahltasten einfach und bequem aufgerufen.

Display

ist das Anzeigenfeld des Handys. Es gibt eine große Auswahl verschiedener Displays mit unterschiedlichen Größen, Graustufen und Farbe. Farbdisplays bspw. haben eine bessere Bildqualität, verbrauchen aber mehr Energie.

D-Netz

ist das digitale Funknetz der beiden konkurrierenden Netzanbieter T-Mobile (D1-Netz) und Vodafone (D2-Netz).

DTX

Discontinuous Transmission Exchange zu deutsch: "Übertragung mit Unterbrechungen". DTX ist ein Stromsparmodus, mit dem die Sendeleistung angepaßt wird an das zu übermittelnde Gespräch. Normalerweise werden zwischen dem Telefon und dem Netz innerhalb einer bestimmten Zeit eine bestimmte Menge Datenpakete, sogenannte Frames, ausgetauscht. Wenn diese Frames alle gesendet werden, spricht man von "continuous transmission". Ist die Übertragung aller Frames nicht gewünscht (etwa aus Gründen der Energieersparnis) und werden daher Frames ausgelassen, so spricht man von "discontinuous transmission".

Dualband-Handy

ist in der Lage, in unterschiedlichen Frequenzen zu senden und zu empfangen. Somit kann es in verschiedenen Netzen arbeiten z. B. im D-Netz 900 MHz, im E-Netz 1800 MHz und in dem amerikanischen Netzen auf 1900 MHz Basis.

Dual Mode

ist die Bezeichnung für ein Mobiltelefon, das sowohl als schnurloses Telefon für den privaten Bereich, als auch zum Mobiltelefonieren für unterwegs nutzbar ist.

Dual Rate

Durch die steigende Zahl von Mobiltelefonierern in den einzelnen Netzen kann es zu Engpässen oder Überlastungen kommen. Dual Rate als technisches Verfahren soll die Überlastungsprobleme dadurch beheben, dass es mehreren Teilnehmern gleichzeitig gestattet, bei optimaler Gesprächsqualität auf der gleichen Frequenz zu telefonieren.

ECS

European Communications Satellite System ist ein von der europäischen Raumfahrtbehörde ESA geplantes Satellitensystem für Kommunikationsanwendungen. Das ECS-Projekt steht unter Leitung des Eutelsat-Konsortiums. Wichtigste Mitglieder sind France Télécom, British Telecom, Deutsche Telekom und Telefonica Spanien.

EDGE

Enhanced Data for GSM Evolution ist vom European Telecommunications Institute standardisiert und wird die endgültige Version für Datenkommunikation im GSM-Netz sein. Daten können mit einer Geschwindigkeit von bis zu 384 KBit/s übertragen werden, und bietet eine Alternative für Netzbetreiber dar, die keine Lizenz für das neue UMTS-Netz bekommen haben.

EFR

Enhanced Full Rate ist ein Sprachübertragungsstandard, der momentan die beste Sprachübertragung liefert. Bei EFR werden

Hintergrundgeräusche eines Gespräches automatisch vom Handy herausgefiltert.

EMS

Enhanced Message Service ist der multimediale Nachfolger von SMS im GSM Netz. Mit EMS koennen Texte "fett, kursiv, unterstrichen, links- und rechtsbueendig, zentriert und in drei verschiedenen Schriftgroessen dargestellt werden. Zusaezlich kann die SMS kleine Grafiken und Toene enthalten. Die meisten LG Gerate unterstuetzen die EMS Funktion

E-Netz

ist das seit 1994 bestehende Mobilfunknetz auf digitaler Basis. Durch die hohe Dichte der Basisstationen kommt das ausschliesslich fuer Handys entwickelte Netz mit geringeren Sendeleistungen im Bereich von 0,25-1 Watt aus. Anbieter im E-Netz sind bisher die E-Plus Mobilfunk GmbH und o2.

Einbuchen

ist das "Sich-Anmelden" bei der Funknetzstelle. Somit sind Sie als Mobiltelefonierer anwesend und koennen mit Ihrem Gerate sowohl senden als auch

empfangen. Meist geschieht das Einbuchen durch blosses Einschalten Ihres Gerates und Eingeben Ihrer PIN-Nummer. Sie werden als erreichbar registriert und sind absofort erreichbar.

EIR

Equipment Identity Register – Register zur Identifikation von Mobiltelefonen. Vergleicht die Seriennummer "IMEI Nummer" eines sich einbuchenden Handys mit grauer und schwarzer Liste. Ist das Handy gesperrt, so wird es nicht zum Netz zugelassen.

E-mail

per Handy ist das automatische Weiterleiten von E-mails per SMS indirekt ins Internet. Zum Verschicken von E-mails muessen Sie sich diese Option bei Ihrem Netzanbieter ueber Ihr Handy freischalten (kostenlos). Weitere Infos erhalten Sie von Ihrem Netzanbieter.

FDMA

Frequency Division Multiple Access zu deutsch – Frequenzmultiplexverfahren. Technisches

Grundprinzip aller heute angebotenen Mobilfunknetze. Die zur Verfügung stehenden Frequenzen werden in Teilbereiche für die Verbindung vom Mobiltelefon zur Basisstation und umgekehrt aufgeteilt. In beiden Frequenzbereichen stehen gleichzeitig mehrere Übertragungskanäle (Funkkanäle) zur Verfügung.

Festnetz

ist das bestehende Netz der immobilien, fest installierten Telefone. Zur Zeit wird versucht, das Festnetz und das Mobilfunknetz in einem gemeinsamen Netz zu koppeln. Erste Schritte in diese Richtung zeichnen sich beim Dual Mode System ab, wo das Portable auch als Handy funktionieren kann. Erster Anbieter Viag Interkom.

Flächendeckung

bezeichnet die Erreichbarkeit und Gesprächsqualität eines Mobilfunknetzes, mit der in verschiedenen Regionen telefoniert werden kann. Je besser die Flächendeckung, desto geringer die Wahrscheinlichkeit eines Funklochs und desto höher die Gesprächsqualität.

Freischaltung

zum Telefonieren wird eine SIM-Karte benötigt, diese wird bei Vertragsabschluß freigeschaltet. Dem Netz wird dann ein neuer Anschluß / Teilnehmer bekanntgegeben.

EIR

Equipment Identity Register – Register zur Identifikation von Mobiltelefonen. Vergleicht die Seriennummer "IMEINummer" eines sich einbuchenden Handys mit grauer und schwarzer Liste. Ist das Handy gesperrt, so wird es nicht zum Netz zugelassen.

Elektronische Akkuladesteuerung

reguliert die Wiederaufladung Ihres Handyakkus. Durch die elektronische Akkuladesteuerung wird das schonende und optimale Wiederaufladen Ihres Handys gewährleistet.

Elektrosmog

bezeichnet man elektromagnetische Wellen, die bei jedem elektrischen Gerät auftreten und die bei

starken Konzentrationen der Wellen möglicherweise Gesundheitsschäden verursachen. Der ursprüngliche geäußerte Verdacht, dass die Handynutzung schädlich ist, konnte bislang nicht offiziell bestätigt werden.

E-mail

per Handy ist das automatische Weiterleiten von E-mails per SMS indirekt ins Internet. Zum Verschicken von E-Mails müssen Sie sich diese Option bei Ihrem Netzanbieter über Ihr Handy freischalten (kostenlos). Weitere Infos erhalten Sie von Ihrem Netzanbieter.

FDMA

Frequency Division Multiple Access zu deutsch – Frequenzmultiplexverfahren. Technisches Grundprinzip aller heute angebotenen Mobilfunknetze. Die zur Verfügung stehenden Frequenzen werden in Teilbereiche für die Verbindung vom Mobiltelefon zur Basisstation und umgekehrt aufgeteilt. In beiden Frequenzbereichen stehen gleichzeitig mehrere Übertragungskanäle (Funkkanäle) zur Verfügung.

Festnetz

ist das bestehende Netz der immobilen, fest installierten Telefone. Zur Zeit wird versucht, das Festnetz und das Mobilfunknetz in einem gemeinsamen Netz zu koppeln. Erste Schritte in diese Richtung zeichnen sich beim Dual Mode System ab, wo das Portable auch als Handy funktionieren kann. Erster Anbieter Viag Interkom.

Flächendeckung

bezeichnet die Erreichbarkeit und Gesprächsqualität eines Mobilfunknetzes, mit der in verschiedenen Regionen telefoniert werden kann. Je besser die Flächendeckung, desto geringer die Wahrscheinlichkeit eines Funklochs und desto höher die Gesprächsqualität.

Freischaltung

zum Telefonieren wird eine SIM-Karte benötigt, diese wird bei Vertragsabschluß freigeschaltet. Dem Netz wird dann ein neuer Anschluß / Teilnehmer bekanntgegeben.

Freisprecheinrichtung

FSE ermöglicht das telefonieren, ohne das Mobiltelefon in der Hand zu halten (z. B. im Auto). Man sollte darauf achten das die FSE eine e1 Genehmigung und CE-Zulassung hat. Diese beinhalten das keine elektrischen Störungen mit anderen elektronischen Bauteilen im Kfz auftreten. Beim Festeinbau erfolgt der Anschluss über die Fahrzeugelektronik und bei Plug&Play erfolgt der Anschluss über den Zigarettenanschluß.

Funkloch

bezeichnet man eine Region oder ein Gebiet, in dem das Handy keinen Empfang hat. Gründe hierfür können ungeeignetes Gelände, Abschirmungen im Gebäude oder eine zu große Entfernung zum nächsten Sender sein.

Funkruf

Der heutige Mobilfunk baut auf der Technik des Funkrufs auf. Funkruf (auch Paging-Dienst genannt) ermöglicht es, mit einem kleinen Gerät (Pager) einen anderen Teilnehmer durch ein akustisches Signal zu benachrichtigen.

Funkschatten

können in den Bergen, Gebäuden oder ähnlichem den Empfang eines Funksenders verhindern (abschatten).

Gesprächszeit

ist die Zeit der Akkubereitschaft beim Telefonieren.

GPRS

General Packet Radio Service ist eine Erweiterung von GSM. Daten können paketweise mit maximal 53,6 KBit/s verschickt werden. Wegen der knappen Netzkapazität liegt zur Zeit die durchschnittliche Datenrate bei maximal 20 KBit/s. Abrechnung erfolgt pro übertragenen Datenmenge.

GPS

Global Positioning System wurde vom US-Militär entwickelt. Mit diesem System kann der eigene Standort weltweit auf weniger als zehn Meter genau bestimmen werden. Zur Ortung dienen 24 Satelliten. Seit einiger Zeit können auch zivile Anwender ihre Position mit GPS exakt bestimmen lassen.

Grundgebühr

ist das monatliche Entgelt, das unabhängig von der tatsächlichen Nutzung des Handys in Rechnung gestellt wird.

GSM

Global System for Mobile Communication ist der digitale Standard für das Telefonieren in Europa. In den USA und Kanada wird überwiegend das analoge System **AMPS Advanced Mobile Phone System** benutzt.

Handover

(Übergabe/ oder Zellenwechsel). Verlässt ein Mobilfunkteilnehmer z.B. mit dem Auto eine Funkzelle und wechselt in eine benachbarte Zelle, muß ein Gespräch von einer Basisstation zur nächsten übergeben werden. Diesen Übergabevorgang, bei dem das Gespräch nicht unterbrochen wird, nennt man Handover.

HLR

Home Location Register ist eine zentrale Teilnehmer-Datenbank eines Mobilfunknetzes, in der alle

Benutzerdaten wie **MS-ISDN (GSM-Zielnummer)**, **IMSI**, **Dienste**, **Benutzername** etc. gespeichert werden. Hier ruft das Netz alle wichtigen Infos zum Teilnehmer ab.

HLR

Home Location Register ist eine zentrale Teilnehmer-Datenbank eines Mobilfunknetzes, in der alle Benutzerdaten wie **MS-ISDN (GSM-Zielnummer)**, **IMSI**, **Dienste**, **Benutzername** etc. gespeichert werden. Hier ruft das Netz alle wichtigen Infos zum Teilnehmer ab.

HR

Half Rate ist ebenso wie **EFR** und **FR** ein Sprachübertragungsstandard. Die Sprachübertragung ist hier am schlechtesten. Bei **Half Rate** werden nur Teile eines Gespräches vermittelt. Auf diese Weise spart das Handy Strom.

HSCSD

High Speed Circuit Switched Data Diese Technologie ermöglicht eine hohe Datenübertragungsrate mit maximal 57,6 KBit/s im GSM-Netz, indem zwei oder mehr Sprachkanäle gebündelt werden.

IMEI

International **M**obile **E**quipment **I**dentification ist eine 15- stellige Seriennummer, mit der jedes Handy eindeutig identifiziert werden kann. Mit *#06# kann man sich die IMEI Nummer bei jedem Handy anzeigen lassen. Man findet sie aber auch immer auf einem Aufkleber im Gerät (Akku herausnehmen). Mit der IMEI-Nummer kann ein Telefon für ein Netz gesperrt werden. IMEI-Nummern gestohlener Geräte werden im Equipment Identity Register EIR des Mobilfunknetzes gespeichert.

IMSI

Nummer International **M**obile **S**ubscriber **I**dentify dient zur Identifizierung des Teilnehmers (befindet sich im Home Location Register HLR) und auf der SIM-Karte.

IMT-2000

International **M**obile **T**elecommunications Standard 2000 vorgesehene Funktechnik für das zukünftige UMTS. Die Daten gelangen auf der "Downlink-Frequenz" von der Basisstation zum Endgerät, und

in der Gegenrichtung auf der "Uplink-Frequenz" verläuft die Funkübertragung.

IrDA

Infrared **D**igital **A**dapter ist ein Standard, um Daten per Infrarot zu übertragen. Die Höchstgeschwindigkeit liegt in etwa bei 115 Kbps, und kann bis zu 4 Mbps betragen. Der Abstand zwischen den Geräten sollte nicht mehr als 1m betragen. Über Infrarot-Schnittstellen können Daten an den PC oder PDAs ohne Kabel übertragen werden.

Iridium

war ein Satellitenkommunikationsnetzwerk, das Handy-Besitzern die Möglichkeit bot, weltweit unter einer Rufnummer erreichbar zu sein. Die zu hohen Preise für satellitenfähige Handys und zu hohe Minutenpreise für Gespräche ließen das Projekt scheitern.

Kanal

ist eine "Leitung" zur Funkübermittlung. Durch das Zeitschlitzverfahren können mehrere Gespräche gleichzeitig auf einer Funkfrequenz übertragen werden.

Kinder-Handys

sind speziell für 6 bis 12 jährige Kinder entwickelte Geräte mit bis zu sechs gespeicherten Rufnummern. Das Telefonieren mit den eingespeicherten Nummern erfolgt über das Drücken von farbigen Tasten.

Klingeltöne (Ruftöne)

sind akustische Signale, die ertönen, wenn ein Anruf auf dem Handy eingeht. Der Anwender kann je nach Gerät zwischen unterschiedlich vielen Alarmringtönen oder Melodien waehlen. Über bestimmte Content Anbieter wie z.B .
www.wowlg.com kann man sich neue Klingeltöne oder Hintergrundbilder schicken lassen.

Konferenzschaltung

Bei einem eingehendem Anruf, während eines laufenden Gespräches, kann die Funktion Konferenzschaltung aktiviert werden. So können 3 oder mehr Teilnehmer gleichzeitig miteinander telefonieren.

Li-Ion

(Lithium-Ionen) – Akku ist eine moderne Bauart für

Stromspeicher. Diese Akkus koennen dreimal mehr Energie pro Gewicht und zweimal mehr Energie pro Volumen speichern als konventionelle Nickel-Cadmium- Akkus. Die positive Elektrode eines Li-Ion-Akkus ist aus Lithiummetalloxyd gefertigt, die negative aus speziellem Kohlenstoff. Li-Ion-Akkus benoetigen eine spezielle Ladetechnik und sind teurer als NiCd- oder NiMH-Akkus.

Li-Poly

(Lithium-Polymer) – Akku ist die derzeit modernste Art von Akkus. Polymerakkus entsprechen in der Leistung ungefaehr den Lithium-Ionen- Akkus, sind aber deutlich leichter und daher auch sehr teuer.

Location

Update dabei werden die Verwaltungsdaten in einem Mobilfunknetz aktualisiert, beim Wechsel des Gespraechs von einer Basisstation zu einer benachbarten Basisstation. Die Daten werden im Home Location Register (HLR) und im Visitor Location Register (VLR) des Funknetzes aktualisiert.

GLOSSAR

Mailbox

kann der Nutzer den ankommenden Anruf nicht entgegen nehmen, kann mittels der Mailbox dennoch eine Nachricht hinterlassen werden. Sollte der Teilnehmer seinen elektronischen Anrufbeantworter laengere Zeit nicht abhoeren, meldet sich die Mailbox bei vielen Geraeten automatisch mit der Mitteilung, dass eine neue Nachricht vorliegt.

Makeln

bezeichnet man das hin- und herwechseln zwischen ankommenden Anrufen. Im Gegensatz zur Konferenzschaltung, kann hier nur mit jeweils einem Teilnehmer gleichzeitig telefoniert werden.

Memory-Effekt

tritt bei Akkus auf, wenn vor der vollständigen Entladung bereits wieder aufgeladen wird. Die Speicherkapazität der Batterie kann dadurch deutlich an Leistung verlieren. Neuere Akkus haben diesen Effekt nicht mehr.

MeXe

Mobile Execution Environment ist eine Erweiterung von WAP und basiert auf der Java-Technologie. MeXe wird WAP-Geräte mit einer Reihe von neuen Features ausstatten, die die Sicherheit und Flexibilität von WAPAnwendungen wesentlich verbessern werden. Ausserdem werden sämtliche bestehenden Telefonfunktionen bedeutend erweitern.

Mobilfunkbetreiber

GSM-Netz ist wabenförmig in einzelne Funkzellen aufgeteilt. In jeder Funkzelle kann eine begrenzte Anzahl von Nutzern gleichzeitig telefonieren. Um größere Kapazitäten in Ballungsgebieten zu schaffen, arbeiten die Netze vieler Mobilfunkbetreiber mit der sogenannten Kleinzellen-Struktur, d. h. eine Funkzelle ist in kleinere eigenständige Zellen unterteilt. Die mittlere Ausführung einer Funkzelle heißt Mikrozelle, noch kleiner sind die sogenannten Picozellen. Mit einem Durchmesser von ein bis zwei Kilometern ist eine Mikrozelle viel kleiner als auf dem flachen Land

(Durchmesser etwa 20 Kilometer). So können auf demselben Raum wesentlich mehr Teilnehmer telefonieren.

Microbrowser

ist eine Anwendung für mobile Endgeräte, die es erlaubt, mobil im Internet zu surfen. Der Microbrowser ist mit den gängigen Internetbrowsern vergleichbar und dient zur Darstellung der empfangenen Informationen.

Mobile Büro

ist die Zukunftsperspektive zum herkömmlichen, immobilen Büro. Der Nutzer ist ausgestattet mit tragbarem Computer und Handy. Durch die entsprechende Modemkarte stehen ihm zusätzlich alle Online-Dienste (T-Online, Internet) zur Verfügung.

Modem

Modulator Demodulator ist ein Gerät, mit dem sich Daten per Telefonleitung bzw. Funkleitung übertragen lassen. Ein Modem wird auch benötigt, wenn man per Handy ins Internet möchte – ausser man nutzt WAP.

Multilink

Werden mehrere schnurlose Telefone (Portables) mit der Basisstation gekoppelt, spricht man von einem Multilink.

OMC

Operation and Maintenance Center ist ein Terminal das für die Wartung des Netzes zuständig ist. Es fährt abgestürzte Sender wieder hoch, macht Softwareupdates für Basisstationen und ähnliches.

PDA's

Personal Digital Assistant Organizer ist ein Minicomputer. Unter dem Oberbegriff "Organizer" werden verschiedene PDA's (Personal Digital Assistant) und HPC's (Handheld PC) zusammengefasst.

PCMCIA

Modemkarte ist ein auswechselbarer Adapter, der bei entsprechender Schnittstelle ein Handy mit einem Notebook koppeln kann. E-mails oder Faxe können so problemlos von unterwegs gesendet und empfangen werden.

Picozelle

ist die kleinste Ausführung von Mobilfunkzellen. Picozellen haben einen Durchmesser von wenigen 100 Meter und kommen nur in ausgewiesenen Kleinzellen-Netzen vor. Diese Netzstruktur verwenden die Mobilfunkbetreiber in Städten und dicht besiedelten Gebieten mit hohem Gesprächsaufkommen. Da auf gleicher Fläche mehr Zellen untergebracht werden, lässt sich die Kapazität eines Mobilfunknetzes durch den Einsatz von Picozellen leicht erweitern.

PIN

Personal Identification Number ist der Zugangscode für Ihre SIM-Karte. Der PIN muss nach jedem Einschalten des Gerätes wieder neu eingegeben werden, damit das Telefon vor Missbrauch geschützt ist. Nach dreimaligem falschen Eingeben der PIN-Nummer kann der Nutzer sein Gerät durch die PUK (Personal Unblocking Key) oder Super-PIN wieder freischalten.

Prepaid-Karten

Auf sogenannten Prepaid-Karten befindet sich ein vorher eingezahlter Betrag, wie bei einer

Telefonkarte, den der Benutzer abtelefoniert. Die Vorteile sind die überschaubaren Kosten und die Unabhängigkeit von einem Kartenvertrag.

Roaming

“Umherstreifen“, ist die Möglichkeit, mit der SIM-Karte bzw. dem Handy auch in anderen Netzen telefonieren zu können. So kann man sich im Ausland bei fremden Netzanbieter einwählen.

Rufumleitung

(Rufweiterleitung/Call Forwarding) ermöglicht es, einen auf dem Mobiltelefon eingehenden Anruf an eine andere Rufnummer weiterzuleiten. Die Weiterleitung geht meistens zur Mailbox, kann aber auch an jede andere Nummer gehen.

Service Provider

vermarkten in erster Linie Mobilfunkkarten. Sie kaufen Sprechzeit von den Mobilfunk-Netzbetreibern, sind in ihrer Tarifgestaltung jedoch völlig frei. Üblicherweise gibt es im Angebot eines Diensteanbieters alle vier deutschen Netze, wobei für jedes Netz mehrere unterschiedliche Tarifvarianten angeboten werden.

Signalisierung

ist eine Information, die das Netz bzw. Handy braucht, um Gespräche auf- und abbauen zu koennen. Die Signalstärkeanzeige am Handy misst die Stärke dieses Signals. Kann das Handy keine Signalisierung mehr empfangen, bucht es sich aus, d.h. man kann nicht telefonieren.

SIM-Karten

“subscriber identification modul” sind das Herzstück eines jeden Handys. Sie identifizieren den Anschluss und speichern Infos wie PIN-Code, eigene Rufnummer und individuelles Telefonbuch. Die meisten Geräte benötigen heutzutage nur noch die winzige Plug-in-Karte, die mit fast jedem Handymodell gekoppelt werden kann. Ein Notruf ist vom Handy aus auch ohne SIM-Karte möglich.

SIM-Lock

Mit einem SIM-Lock kann man ein Handy auf eine bestimmte SIM-Karte festlegen. Das Handy funktioniert somit nur noch mit dieser einen SIM-Karte.

Singleband

bedeutet, daß ein Handy nur auf einer Frequenz funken kann. Dies gilt zum Beispiel für ältere D-Netz- oder ENetz Handys. Heutzutage bekommt man eigentlich nur noch Dual- oder Triband-Handys.

SMS

Short Message Service (Kurzmitteilungsdienst). Gemeint ist der Austausch von Nachrichten zwischen zwei Geräten, deren Inhalt aus bis zu maximal 160 Schriftzeichen bestehen kann. Neuerdings ist es auch möglich SMS & MMS vom Handy auf das Festnetz zuschicken.

Softkeys

Diese speziellen Tasten wechseln Ihre Funktion je nach Situation und erleichtern die Bedienung. Softkey Tasten können eine Doppelbelegung erhalten.

Sprachwahl

Damit ist die Fähigkeit eines Handys gemeint, Telefonbuch-Einträge mit einer Sprachaufzeichnung

GLOSSAR

zu verknüpfen. Sagt der Benutzer dann z.B. Rosi wird die dazugehörige Telefonnummer gewählt.

Sprachmemo

Einige LG Handys lassen sich auch als Diktiergerät für kurze Aufzeichnungen nutzen.

Sprachsteuerung

Auslösen von Funktionen per Stimme.

Stand-by

Die Länge der maximalen Sprechzeit ist abhängig von Gerät, Akku, Umgebung und Netz. Stand-by ist die Zeitspanne, die ein Handy ohne zwischenzeitliches Aufladen betriebs- und empfangsbereit ist. Auch das Netz spielt eine wesentliche Rolle: je nach "Anwesenheitsanfrage" der einzelnen Netze muss der Energieverbrauch gemessen werden.

Stummschaltung

(Mute) ist eine spezielle Funktion im Zusammenhang mit einer Freisprechanlage im Auto. Bei einem ankommenden Anruf oder während des

Telefonierens schaltet sich das Autoradio automatisch ab.

T9

ist eine Software der Firma Tegic, die das Schreiben von Textnachrichten (SMS) mit einem Handy beschleunigen soll. Die Funktionsweise ist eigentlich denkbar einfach: Statt dass man, wie beim normalen Schreiben per Handy, jede Taste so oft drückt, bis man den gewünschten Buchstaben erhält, drückt man nun nur noch jeweils die Taste einmal, die den gewünschten Buchstaben enthält. T9 verfolgt die Eingaben und schlägt Wörter zur Vervollständigung vor. Diese kann man dann auswählen und direkt eintragen lassen. Man erspart sich somit einige Tipparbeit. Ist das Wort in der Datenbank nicht zu finden, so kann man es weiterhin auf die konventionelle Art und Weise eingeben und anschliessend abspeichern.

Tarife

sind die Gebühren pro telefonierter Gesprächszeit. Die einzelnen Provider unterscheiden sich in ihren Gebühren. Meistens sind die Tarife für Gespräche in

der Nebenzeit billiger als in der Hauptzeit. Beachten Sie auch den City und Local Tarif.

TDMA

Time Division Multiple Access Fachbegriff für das in Mobilfunknetzen übliche Zeitschlitz-Verfahren, auch "Zeitmultiplex-Verfahren" genannt. Mit dem TDMA können sich bis zu acht Handys einen gemeinsamen Funkkanal teilen. Jeder Teilnehmer erhält dabei einen bestimmten Anteil oder Zeitschlitz der gesamten Übertragungszeit.

Touchscreen

ist eine hochempfindliche Bildschirmoberfläche bei Organizern, auf die mit einem kleinen Stift (Stylus) die Daten eingegeben werden.

Triple-Band

auch TriBand ausgestattetes Handy kann in drei Netzen bzw. auf drei verschiedenen Frequenzen senden und empfangen, und zwar auf 900 MHz, 1800 MHz und 1900 MHz (1900 MHz ist die Frequenz der amerikanischen Netze).

TRX

(Transceiver) Transceiver-Sende-Empfangseinrichtung einer Basisstation. Die eigentliche Antenne, d.h. der Teil, der Funkstellen zu den Handys sendet und empfängt. Jede TRX arbeitet auf einer bestimmten Frequenz mit bis zu 8 Zeitschlitzten, d.h. pro TRX können maximal 8 Gespräche gleichzeitig abgewickelt werden. Um eine ausreichende Teilnehmerkapazität sicherzustellen, werden oft mehrere TRXen pro Basisstation und Sektor verwendet. Die Anzahl verfügbarer Frequenzen innerhalb des 900- bzw. 1800-MHz-Bandes ist jedoch begrenzt (Funkkanalpaar), so daß an einem Standort nicht beliebig viele TRXen gebaut werden können.

Übertragungs-geschwindigkeit

von Informationen im Telekommunikationsbereich wird in der Einheit bps (bits per second) gemessen. Sie bezeichnet die Anzahl der pro Sekunde übertragenen Zeichen. Je höher die Übertragungsgeschwindigkeit, desto schneller kann die Information aufgebaut, gesendet bzw. empfangen werden.

GLOSSAR

UMTS

United Mobile Telecommunication System steht für eine neue Übertragungstechnologie mit Breitbandfunktechnik, die ab 2002 zum Einsatz kommen soll. Damit soll die bisher auf 9600 kB begrenzte Übertragungsrates gesteigert werden, um beispielsweise Videokonferenzen über Handy abzuhalten.

Uplink

ist der Fachbegriff für die Kontaktaufnahme eines Endgeräts oder Senders mit einem Satelliten. Satelliten-Telefone messen einen Uplink durchführen, um für abgehende oder ankommende Gespräche bereit zu sein.

Vibrationsalarm

(Vibra) ist eine Alternative zum akustischen Signalton. Anstatt des Klingelns vibriert der Akku. Dem Teilnehmer wird so signalisiert, dass ein Anruf eingeht, ohne dass ausstehende Personen gestört werden.

VoiceRecorder

ermöglicht den Mitschnitt eines Gespräches am Mobilfunktelefon und die spätere Wiedergabe während eines weiteren Gesprächs oder "offline". Man benutzt diese Funktion, um genannte Adressen oder Telefonnummern aufzuzeichnen, wenn keine Hand frei ist.

WAP

Wireless Application Protocol ist ein globaler Standard, der u.a. das Surfen im Internet mit dem Handy ermöglicht. WAP-fähige Handys erlauben Anwendungen, wie z.B. E-Mail, Handy-Banking oder Handy-Reiseführer. Allerdings müssen die Internetseiten in einem speziellen Format bereitgestellt werden, um sinnvolle Anwendungen für Handys mit ihrem kleinen Display zu ermöglichen.

Dieses neue Format, WML (Wireless Markup Language), ermöglicht in der ersten Generation lediglich Textdarstellungen sowie einfache Schwarz/Weiß-Graphiken. Dieser neue Standard wird aber kontinuierlich weiterentwickelt, um den

technischen Fortschritt im Handy-Bereich voll auszunutzen.

Das WAP-Gateway ist der Vermittler zwischen dem Internet und dem Mobilfunknetz. Es nimmt die Anfragen des WAP-Handys entgegen und leitet es an den jeweiligen Server im Internet. Dieser liefert eine WML-Datei zurück, die vom WAP-Gateway in binären WML-Code umgewandelt wird. Dann wird dieser binäre Code an das WAP-Handy zurückgefunkt.

WAP-Dienstleitungen wie News, Börsenkurse, Fahrplanauskünfte, Wettervorhersagen, Staumeldungen, Kinokartenreservierungen, Horoskope, Schnaepchenjagd, Schneehöhen usw. sind bereits realisiert und täglich kommen neue Dienste dazu.

WBMP

Wireless Bitmap ist das Bitmap-Grafikformat zur Einbindung von Grafiken in WML-Seiten. WBMP-Grafiken kennen nur die Unterscheidung Schwarz oder Weiss, d. h. sie haben eine 1-Bit-Farbtiefe. Die Tendenz geht aber auch hier zum Farbdisplay.

WCDMA

Wideband Code Division Multiple Access ist das Funkverfahren, mit dem UMTS (Universal Mobile Telecommunications System) in den meisten Ländern auf der Welt arbeiten wird. Während beim GSM-System jede Teilnehmer die volle Sendeleistung der Basisstation zur Verfügung steht, teilen sich bei WCDMA alle Endgeräte die insgesamt verfügbare Ausgangsleistung der Basisstation untereinander auf.

WML

Wireless Markup Language dient zur Darstellung von Texten und Grafiken auf Mobilfunkgeräten, die den WAP-Standard unterstützen. WML ist dem HTML-Standard ähnlich, aber einfacher aufgebaut. WML wird in Zukunft von XML abgelöst, welches eine Mischung aus HTML und WML sein wird. XML wird erst dann sinnvoll, wenn schnellere Übertragungsraten erreicht werden.

GLOSSAR

WTAI

Wireless Telephony Application Interface Public Library. Mit WTAI kann man vom Mobiltelefon direkt aus einer WAP-Anwendung heraus eine Telefonnummer wählen, ohne die WAP-Verbindung zu beenden. So kann man sich beispielsweise über WAP im Internet über ein Restaurant informieren und dann telefonisch direkt einen Tisch reservieren.

STICHWORTVERZEICHNIS

A		B			
Akku	21	Bluetooth	40	Diktiergerät – siehe Sprachaufzeichnung	49
Akkupflege	10	Begrüßung	72	Display Anzeige	71
Alphanumerische Tastatur	25	Bilder	85	DNS-Einstellung	82
Angenommene Anrufe	37	Browser Version	83	E	
Anklopfen	74	C		Effektton-Lautstärke	35
Anrufdauer	38	Cache Einstellungen	82	EIN/AUS Ton-Lautstärke	36
Anrufergruppen	44	CB-Service	57	Eingangsbox	54
Anrufkosten	38	CLIP Funktion – siehe Nummerübertragen	74	Einheitenumrechner	41
Anrufliste	37	Codes ändern	77	Entwurf	51
Anschluß für Ladekabel	17	Cookie Einstellungen	83	Erste Schritte	20
Anzeigeeinstellungen	71	D		Extras	40
APN – siehe Zugangspunkt	81	Datenmenge (GPRS)	39	F	
Ausgangsbox	56	Datum einstellen	71	Foto	63

STICHWORTVERZEICHNIS

G

Gesprächsmenü	30-32
Gewählte Rufnummern	37
GPRS Infos	39
Gebietsnachricht – siehe CBSservice	57

H

Hintergrundbild	65
Hotline – Service Center	113

I

Infodienst – siehe CB-Service	57
Internet	80
Internet Profile	80

J

JAVA	84
JAR	85
JAD	85

K

Kamera	63
Konferenzanruf	31
Kontakte	43
Kontaktfoto – siehe Telefonbuchfoto	64
Kurznachricht – siehe SMS	50
Kurzwahl	45

L

Ladegerät	22
Lautlos (Profile)	35
Lesezeichen	80

M

Mailbox	57
Memo	49
Menüsprache – siehe Sprache	72
Menü-Übersicht	33

Minutensignal	74
MMS	51
MP3 Player	68
Multimedia Nachricht – siehe MMS	51

N

Nachrichten	50
Netzwahl	77
Notruf	5
Nummer übertragen	74

O

Online Zeit (GPRS)	39
Organizer	43

P

PIN Code	75
PIN2 Code	76
Profile	80

PUK	75	Sprache für Menü	72	Z	
PUK2	75	Stummschaltung	31	Zeit einstellen	71
Push-Nachrichten	62	Symbolverzeichnis	19	Zeitplaner – siehe Organizer	43
R		T		Zubehör	87
Rechner	41	T9 Wörterbuch	51	Zugangscode	75
Rufsperr	76	Tastenton	35	Zugangspunkt bei GPRS	80
Rufton	35	Technische Daten	112	Zustellbericht	59
S		Termin	48		
Service Center	113	Terminplaner	47		
Sicherheit	4	Textnachricht – siehe SMS	50		
Sicherheitscode	78	Textvorlagen	50		
Signatur	50	W			
SIM – Dienste	47	Wahlwiederholung	75		
SMS	50	WAP – siehe Internet	80		
SMS Zentrale	59	Wartung und Pflege	7		
Spiele	84	Weltzeit	42		
Sprachaufzeichnung	49				

TECHNISCHE DATEN

Allgemein

Produktname: F3000

System: Triband (900/ 1800/ 1900MHz)

Display: TFT Farbdisplay, 65.536 Farben

Außendisplay : OLED Farbdisplay, 65.536 Farben

Kamera: 1,3MB Pixel, 1280x960 Pixel

Bluetooth: Headset Profil

Java: MIDP 2 0

GPRS: Klasse 10

WAP: 2 0

MMS: Unterstützt bis 100kB

Klingeltöne: Polyphon (40stimmig), MP3 Songs

Stand- by- Zeit: Bis zu 300 Stunden

Sprechzeit: Bis zu 180 Minuten

Speicher: Ca. 35MB dynamisch im Gerät

Länge x Breite x Höhe: 88mm 44mm 24mm

Gewicht: 90g mit Akku

Umgebungstemperatur

Max: +55°C

Min: -10°C

SERVICE CENTER

Autorisierte LG Electronics Service-Händler und Service-Zentren in anderen EG Staaten werden für Ihre Reklamation die im Land der Instandsetzung üblichen Reparaturbedingungen anwenden. In Problemfällen sind wir gerne bereit, Ihnen Bei Fragen zur Garantie oder der Bedienung Ihres Gerätes zu helfen.

Unsere Adresse ist:

LG Electronics Deutschland GmbH

Kundendienst

Jakob-Kaiser-Str. 12

47877 Willich

Tel. 01805 442639 (0,12 € / Min.)

(0180 LG Handy)

FUN und mehr:

[Http://www.wowlg.com](http://www.wowlg.com)

| F3000 | USER'S MANUAL

WE SHOULD INFORM USER THAT THIS MANUAL CAN HAVE SOME DIFFERENCES FROM PHONE DEPENDING ON PHONE S/W AND SERVICE PROVIDER.

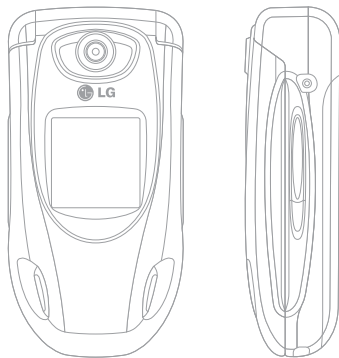

Disposal of your old appliance



1. When this crossed-out wheeled bin symbol is attached to a product it means the product is covered by the European Directive 2002/96/EC.
2. All electrical and electronic products should be disposed of separately from the municipal waste stream via designated collection facilities appointed by the government or the local authorities.
3. The correct disposal of your old appliance will help prevent potential negative consequences for the environment and human health.
4. For more detailed information about disposal of your old appliance, please contact your city office, waste disposal service or the shop where you purchased the product.

INTRODUCTION

Congratulations on your purchase of the advanced and compact F3000 cellular phone, designed to operate with the latest digital mobile communication technology.

This user's guide contains important information on the use and operation of this phone. Please read all the information carefully for optimal performance and to prevent any damage to or misuse of the phone. Any changes or modifications not expressly approved in this user's guide could void your warranty for this equipment.



FOR YOUR SAFETY

Read these simple guidelines. Breaking the rules may be dangerous or illegal. Further detailed information is given in this manual.

Warning

- Mobile Phones must be switched off at all times in an aircraft.
- Do not hold the phone in your hand while driving.
- Do not use your phone near petrol stations, fuel depots, chemical plants or blasting operations.
- For your safety, use ONLY specified ORIGINAL batteries and chargers.
- Do not handle the phone with wet hands while it is being charged. It may cause an electric shock or seriously damage your phone.
- Keep the phone in a safe place out of children's reach. It includes small parts which if detached may cause a choking hazard.

Caution

- Switch off the phone in any area where required by special regulations. For example, do not use your phone in hospitals or it may affect sensitive medical equipment.
- Emergency call may not be available under all cellular networks. Therefore, you should never depend solely on the phone for emergency calls.
- Only use ORIGINAL accessories to avoid damage to your phone.
- All radio transmitters carry risks of interference with electronics in close proximity. Minor interference may affect TVs, radios, PCs, etc.
- Batteries should be disposed of in accordance with relevant legislation.
- Do not dismantle the phone or battery.

GUIDELINES FOR SAFE AND EFFICIENT USE

Radio wave exposure and Specific Absorption Rate (SAR) information

This mobile phone model F3000 has been designed to comply with applicable safety requirement for exposure to radio waves. This requirement is based on scientific guidelines that include safety margins designed to assure this safety of all persons, regardless of age and health.

- The radio wave exposure guidelines employ a unit of measurement known as the Specific Absorption Rate, or SAR. Tests for SAR are conducted using standardized method with the phone transmitting at its highest certified power level in all used frequency bands.
- While there may be differences between the SAR levels of various LG phone models, they are all designed to meet the relevant guidelines for exposure to radio waves.
- The SAR limit recommended by the international Commission on Non-Ionizing Radiation Protection (ICNIRP), which is 2W/kg averaged over ten (10) gram of tissue.

- The highest SAR value for this model phone tested by DASY4 for use at the ear is 0.988 W/kg (10g).
- SAR data information for residents in countries/ regions that have adopted the SAR limit recommended by the Institute of Electrical and Electronics Engineers (IEEE), which is 1.6 W/kg averaged over one (1) gram of tissue.

Product care and maintenance

Warning: Use only batteries, charger and accessories approved for use with this particular phone model. The use of any other types may invalidate any approval or warranty applying to the phone, and may be dangerous.

- Do not disassemble this unit. Take it to a qualified service technician when repair work is required.
- Keep away from electrical appliance such as a TV, radio or personal computer.
- The unit should be kept away from heat sources such as radiators or cookers.

GUIDELINES FOR SAFE AND EFFICIENT USE

- Do not drop.
- Do not subject this unit to mechanical vibration or shock.
- The coating of the phone may be damaged if covered with wrap or vinyl wrapper.
- Do not use harsh chemicals (such as alcohol, benzene, thinners, etc.) or detergents to clean your phone. There is a risk of this causing a fire.
- Do not subject this unit to excessive smoke or dust.
- Do not keep the phone next to credit cards or transport tickets; it can affect the information on the magnetic strips.
- Do not tap the screen with a sharp object; otherwise, it may damage the phone.
- Do not expose the phone to liquid or moisture.
- Use the accessories like an earphone cautiously.
- If you put your phone in a pocket or bag without covering the receptacle of the phone (power plug pin), metallic articles (such as a coin, paperclip or pen) may short-circuit the phone. Always cover the receptacle when not in use.
- Never place your phone in a microwave oven as it will cause the battery to explode.
- Only authorized personnel should service the phone and its accessories. Faulty installation or service may result in accidents and consequently invalidate the warranty.
- Do not use the phone if the antenna is damaged. If a damaged antenna contacts skin, it may cause a slight burn. Please contact an LG Authorized Service Center to replace the damaged antenna.
- The label of the phone contains important information for customer support purposes. Do not remove it.

Efficient phone operation

To enjoy optimum performance with minimum power consumption please:

- Hold the phone as you speak to any other telephone. While speaking directly into the microphone, angle the antenna in a direction up and over your shoulder. If the antenna is extendable/retractable, it should be extended during a call.
- Do not hold the antenna when the phone is in use. If you hold it, it can affect call quality, it also may cause the phone to operate as a higher power level than needed and shorten talk and standby times.
- If your mobile phone supports infrared, never direct the infrared ray at anyone's eye.

Electronics devices

All mobile phones may get interference, which could affect performance.

- Do not use your mobile phone near medical equipment without requesting permission. Avoid placing the phone over the pacemaker, i.e. in your breast pocket.
- Some hearing aids might be disturbed by mobile phones.
- Minor interference may affect TVs, radios, PCs, etc.
- Do not bend, scratch, or expose to static electricity.

GUIDELINES FOR SAFE AND EFFICIENT USE

Road safety

Check the laws and regulations on the use of mobile phones in the areas when you drive.

- Do not use a hand-held phone while driving.
- Give full attention to driving.
- Use a hands-free kit, if available.
- Pull off the road and park before making or answering a call if driving conditions so require.
- RF energy may affect some electronic systems in your motor vehicle such as car stereo, safety equipment.
- When riding in a car, do not leave your phone or set up the hands-free kit near to the air bag. If wireless equipment is improperly installed and the air bag is activated, you may be seriously injured.

Blasting area

Do not use the phone where blasting is in progress. Observe restrictions, and follow any regulations or rules.

Potentially explosive atmospheres

- Do not use the phone at a refueling point. Don't use near fuel or chemicals.
- Do not transport or store flammable gas, liquid, or explosives in the compartment of your vehicle, which contains your mobile phone and accessories.

In aircraft

Wireless devices can cause interference in aircraft.

- Turn off your mobile phone before boarding any aircraft.
- Do not use it on the ground without crew permission.

Battery information and care

- You do not need to completely discharge the battery before recharging. Unlike other battery systems, there is no memory effect that could compromise the battery's performance.
- Use only LG batteries and chargers. LG chargers are designed to maximize the battery life.
- Do not disassemble or short-circuit the battery pack.
- Keep the metal contacts of the battery pack clean.
- Replace the battery when it no longer provides acceptable performance. The battery pack may be recharged hundreds of times until it needs replacing.
- Recharge the battery if it has not been used for a long time to maximize usability.
- Do not expose the battery charger to direct sunlight or use it in high humidity, such as the bathroom.
- Do not leave the battery in hot or cold places, this may deteriorate the battery performance.

Network service

- Some services and functions described in this user's guide are dependent on network or subscription. Therefore, all menus may not be available in your phone. Please consult network operator for more information about your subscription.

TABLE OF CONTENTS

F3000 FEATURES 12

Part of the phone	12
Display Information	16
On-Screen Icons	16

GETTING STARTED 18

Installing the SIM card and the handset battery	18
Charging the Battery	19
Disconnecting the charger	20

GENERAL FUNCTIONS 21

Making a Call	21
Adjusting the Volume	22
Answering a Call	22
Entering Text	23

SELECTING FUNCTIONS AND OPTIONS 26

IN-CALL MENU 27

During a Call	27
Conference Calls	28

MENU TREE 30

PROFILES 32

General	32
Vibrate only	32
Silent	32
Outdoor	32
Headset	32

CALL REGISTER 34

Missed calls	34
Received calls	34
Dialled calls	34
Delete recent calls	35
Call charges	35
GPRS information	36

TOOLS 37

Favorite	37
Alarm clock	37
Bluetooth	37
Calculator	38
Unit converter	39
World time	39

ORGANISER	40	SETTINGS	64
Contacts	40	Date & Time	64
Scheduler	44	Phone settings	64
Memo	45	Call settings	65
MESSAGES	46	Security settings	67
Write text message	46	Network settings	69
Write multimedia message	47	GPRS setting	70
Write e-mail message	49	Reset settings	70
Mailbox	49	Memory status	70
Inbox	50	SERVICE	71
Outbox	51	Internet	72
Drafts	51	DOWNLOADS	76
Listen to voice mail	52	Games & more	76
Info message	52	Pictures	77
Templates	53	Sounds	77
Settings	54	ACCESSORIES	78
MULTIMEDIA	57	TECHNICAL DATA	79
Camera	57		
Voice recorder	60		
MP3	60		
Memory status	63		

F3000 FEATURES

Part of the phone

1. Earpiece





2. Main LCD

- **Top:** Signal strength, battery level and various function
- **Bottom:** Soft key indications

3. Alpha numeric keys

- **In standby mode:** Input numbers to dial

Hold down:

-  – International calls
-  – Activate Voice mail centre menu
-  to  – Speed dials
-  – Activate Timer in Take picture mode

- **In editing mode:** Enter numbers & characters

4. Microphone



5. Sub LCD

6. Left side keys

- In standby mode (opened): Volume of key tone
- In standby mode (closed): Change the wallpaper of the sub-LCD (hold down)
- In menu: scroll up & down
- During a call: volume of the earpiece

7. MP3 key

8. Camera lens

9. Flash

10. Right side keys

11. Side camera key

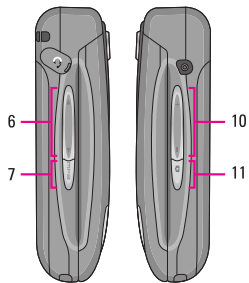
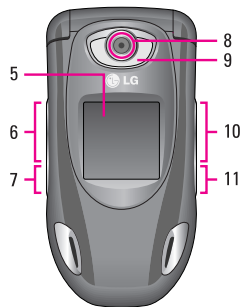

F3000 FEATURES

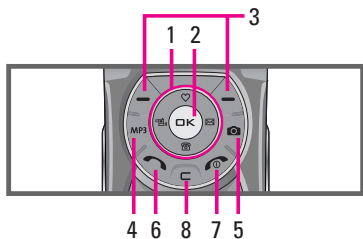

1. Navigation key

- **In standby mode:**

- ▷ (Briefly): List of Favorites

- ☎ (Briefly): List of Names

- ✉ (Briefly): List of Messages

- ☎ (Briefly): List of Profiles

- Hold down: Activate/Deactivate Vibrate mode

- **In menu:** scroll up & down

2. Confirm key

3. Soft keys

- These keys perform the function Indicated in the bottom of the display.

4. MP3 hot key

- Activate the MP3 Player menu directly.

5. Camera hot key

- Activates Camera menu directly.

6. Send key

- Dial a phone number and answer a call.
- In standby mode: shows recently dialed, received and missed call.

7. End key

- Switched on/off (hold down)
- End or reject a call.

8. Clear key

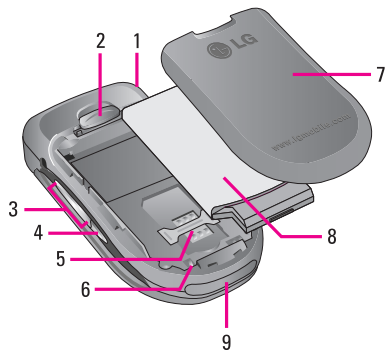

1. Handstrap Hole
2. Battery cover Lock
3. Right side keys
4. Side Camera key
5. SIM Card Socket
6. Battery Terminals
7. Battery cover
8. Battery
9. Cable Connector /
Battery Charging Connector

F3000 FEATURES

Display Information

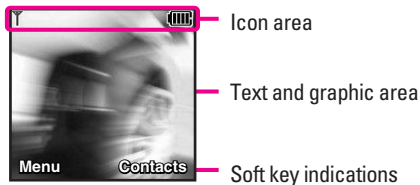









Area	Description
First line	Displays various icons. See page 17.
Middle lines	Display messages, instructions and any information that you enter, such as number to be dialled.
Last line	Shows the functions currently assigned to the two soft keys.









The screen displays several icons. These are described below.

On-Screen Icons

Icon	Description
	Tells you the strength of the network signal. *

* The quality of the conversation may change depending on network coverage. When the signal strength is below 2 bars, you may experience muting, call drop and bad audio. Please take the network bars as indicator for your calls. When there are no bars, that means that there is no network coverage: in this case, you won't be able to access the network for any service (call, messages and so on).

Icon	Description
	Call is connected.
	You can use GPRS service.
	Shows that you are using a roaming service.
	The alarm has been set and is on.
	Tells you the status of the battery.
	You have received a text message.
	You have received a voice message.
	You can view your schedule.

Icon	Description
	Vibrate only menu in profile.
	General menu in profile.
	Loud menu in profile.
	Silent menu in profile.
	Headset menu in profile.
	You can divert a call.
	Indicates that the phone is accessing the WAP.
	Indicates that you are using GPRS.
	Bluetooth enabled.

GETTING STARTED

Installing the SIM card and the handset battery

Make sure the power is off before you remove the battery.

1. Remove the battery cover.

Press the battery release latch and slide the battery cover toward the bottom of the phone. And remove the battery cover.

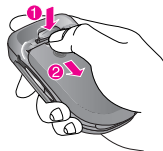

Note

Removing the battery from the phone when the power is on may cause the phone to malfunction.

2. Remove the battery.

Hold the top edge of the battery and lift the battery from the battery compartment.

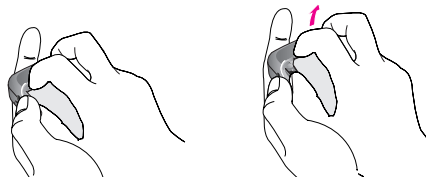

3. Install the SIM card.

Insert the SIM card into the holder. Slide the SIM card into the SIM card holder. Make sure that the SIM card is inserted properly and that the gold contact area on the card is facing downwards. To remove the SIM card, press down lightly and pull it in the reverse direction.

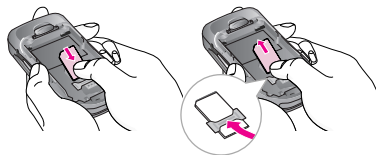

To insert the SIM card

To remove the SIM card

Note

The metal contact of the SIM card can be easily damaged by scratches. Pay special attention to the SIM card while handling. Follow the instructions supplied with the SIM card.

4. Install the battery.

Insert the bottom of the battery first into the bottom edge of the battery compartment. Push down the top of the battery until it snaps into space.

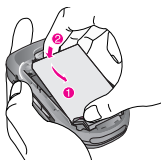

5. Replace the battery cover.

Lay the battery cover in place of the phone and slide it until the latch clicks.

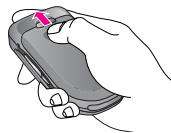

Charging the Battery

To connect the travel adapter to the phone, you must have installed the battery.

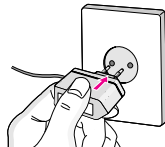
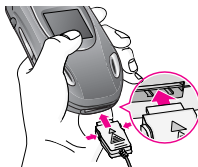

1. Ensure the battery is fully charged before using the phone.

GETTING STARTED

2. With the arrow facing you as shown in the diagram push the plug on the battery adapter into the socket on the bottom of the phone until it clicks into place.
3. Connect the other end of the travel adapter to the mains socket. Use only the included packing charger.
4. The moving bars of battery icon will stop after charging is complete.

Caution

- Do not force the connector as this may damage the phone and/or the travel adapter.
- Insert the battery pack charger vertically to wall power outlet.
- If you use the battery pack charger out of your own country, use an attachment plug adaptor for the proper configuration.
- Do not remove your battery or the SIM card while charging.

Warning

- Unplug the power cord and charger during lightning storms to avoid electric shock or fire.
- Make sure that no sharp-edged items such as animal teeth, nails, come into contact with the battery. There is a risk of this causing a fire.
- Do not place or answer calls while charging the phone as it may short-circuit the phone and/or cause electric shock or fire.



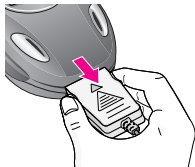

Disconnecting the charger

Disconnect the travel adapter from the phone by pressing its side buttons as shown in the diagram.





GENERAL FUNCTIONS



Making a Call

1. Make sure your phone is powered on.
2. Enter a phone number including the area code.
To edit a number on the display screen, simply press the  key to erase one digit at a time.
 - Press and hold the  key to erase the entire number.
3. Press the  key to call the number.
4. When finished, press the  key.

Making a Call by Send Key

1. Press the  key, and the most recent incoming, outgoing and missed phone numbers will be displayed.
2. Select the desired number by using the navigation key.
3. Press the  key.

Making International Calls

1. Press and hold the  key for the international prefix. The '+' character can be replaced with the international access code.
2. Enter the country code, area code, and the phone number.
3. Press the  key.

Ending a Call

When you have finished a call, press the  key.

Making a Call From the Contact list

You can store names and phone numbers dialed frequently in the SIM card as well as the phone memory known as the Contact list. You can dial a number by simply looking up a name in the contact list. For more details on the Contacts feature, please refer to page 40.

GENERAL FUNCTIONS



Adjusting the Volume

During a call, if you want to adjust the earpiece volume, use the side keys of the phone.

In idle mode, you can adjust the key volume using the side keys.

Answering a Call

When you receive a call, the phone rings and the flashing phone icon appears on the screen. If the caller can be identified, the caller's phone number (or name if stored in your Address Book) is displayed.

1. Open the folder and press the  key or the left soft key to answer an incoming call. If the Any Key menu option (Menu 7.3.2) has been set to , any key press will answer a call except for the  key or the right soft key.

Notice

To reject an incoming call, press and hold the side keys on the left side of the phone.

2. End the call by closing the phone or pressing the  key.

Notice

You can answer a call while using the Address Book or other menu features.

Vibrate Mode (Quick)

Vibrate Mode can be activated by pressing and holding the left key of navigation.

Signal Strength

If you are inside a building, being near a window may give you better reception. You can see the strength of your signal by the signal indicator () on your phone's display screen.

Entering Text

You can enter alphanumeric characters by using the phone's keypad. For example, storing names in the Address Book, writing a message, creating scheduling events in the calendar all require entering text.

The following text input methods are available in the phone.

Note

Some fields may allow only one text input mode (e.g. telephone number in address book fields).

T9 Mode

This mode allows you to enter words with only one keystroke per letter. Each key on the keypad has more than one letter. The T9 mode automatically compares your keystrokes with an internal linguistic dictionary to determine the correct word, thus requiring far fewer keystrokes than the traditional ABC mode.

ABC Mode

This mode allows you to enter letters by pressing the key labeled with the required letter once, twice, three or four times until the letter is displayed.

123 Mode (Numbers Mode)

Type numbers using one keystroke per number. To change to 123 mode in a text entry field, press  key until 123 mode is displayed.

Symbolic Mode

This mode allows you to enter special characters.

Changing the Text Input Mode

1. When you are in a field that allows characters to be entered, you will notice the text input mode indicator in the upper right corner of the display.
2. If you want to change modes, press .
The available modes are changed.



GENERAL FUNCTIONS

Using the T9 Mode





The T9 predictive text input mode allows you to enter words easily with a minimum number of key presses. As you press each key, the phone begins to display the characters that it thinks you are typing based on a built-in dictionary. As new letters are added, the word changes to reflect the most likely candidate from the dictionary.

Notice

You can select a different T9 language from the menu option or press hold down the key . The default setting on the phone is T9 disabled mode.

1. When you are in the T9 predictive text input mode, start entering a word by pressing keys  to . Press one key per letter.
 - The word changes as letters are typed – ignore what's on the screen until the word is typed completely.
 - If the word is still incorrect after typing completely, press the down navigation key once or more to cycle through the other word options.

Example: Press     to type Good.
Press     [down navigation key] to type Home.

2. Enter the whole word before editing or deleting any keystrokes.
 3. Complete each word with a space by pressing the  key or  key.
- To delete letters, press . Press and hold down  to erase the letters continuously.



Notice

To exit the text input mode without saving your input, press . The phone returns to the idle screen.

Using the ABC Mode











Use the  to  keys to enter your text.

1. Press the key labeled with the required letter:
 - Once for the first letter.
 - Twice for the second letter.
 - And so on.

2. To insert a space, press the  key once.
To delete letters, press the  key. Press and hold down the  key to erase the letters continuously.

Notice

Refer to the table below for more information on the characters available using the keys.

Key	Characters in the order display	
	Upper Case	Lower Case
	., / ? ! - : ' " 1	., / ? ! - : ' " 1
	A B C 2 Å Ä Å Ã Ä Æ Ç	a b c 2 ä å ä å Æ ç
	D E F 3 È É Ê Ë	d e f 3 è é ê ë
	G H I 4 Ì Í Î Ï Ğ	g h i 4 ì í î ï ğ
	J K L 5	j k l 5
	M N O 6 Ñ Ò Ó Ô Õ Ö Æ	m n o 6 ñ ò ó ô õ ö ø æ
	P Q R S 7 ß Š	p q r s 7 ß š
	T U V 8 Û Ü Ú Û	t u v 8 û ü ú û
	W X Y Z 9	w x y z 9
	Space 0	Space 0

Using the 123 (Numbers) Mode

The 123 Mode enables you to enter numbers in a text message (a telephone number, for example).



Press the keys corresponding to the required digits before manually switching back to the appropriate text entry mode.

Using the Symbol Mode

The Symbol Mode enables you to enter various symbols or special characters.

To enter a symbol, press the  key. Use the navigation keys to select the desired symbol and press the [OK] key.

SELECTING FUNCTIONS AND OPTIONS

Your phone offers a set of functions that allow you to customize the phone. These functions are arranged in menus and sub-menus, accessed via the two soft keys marked  and .

Each menu and sub-menu allows you to view and alter the settings of a particular function.

The roles of the soft keys vary according to the current context; the label on the bottom line of the display just above each key indicates its current role.

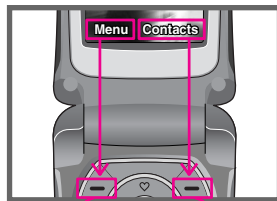

Press the left soft key to access the available Menu.

Press the right soft key to access the available Names.

IN-CALL MENU

Your phone provides a number of control functions that you can use during a call. To access these functions during a call, press the left soft key [Options].

During a Call

The menu displayed on the handset screen during a call is different than the default main menu displayed when in idle screen, and the options are described below.

Making a Second Call (Network Dependent)

You can get a number you wish to dial from the Address Book to make a second call. Press the Right soft key then select Contacts.

Swapping Between Two Calls

To switch between two calls, press  key or the left soft key, and then select **Swap**.

Answering an Incoming Call

To answer an incoming call when the handset is ringing, simply press the  key. The handset is also able to warn you of an incoming call while you are already on a call. A tone sounds in the earpiece, and the display will show that a second call is waiting. This feature, known as **Call Waiting**, is only available if your network supports it. For details of how to activate and deactivate it see **Call Waiting** (Menu 7.3.4).

If Call Waiting is on, you can put the first call on hold and answer the second, by pressing .

Rejecting an Incoming Call

You can reject an incoming call without answering by simply pressing the  key.

During a call, you can reject an incoming call by pressing the  key.

IN-CALL MENU

Muting the Microphone

You can mute the microphone during a call by pressing the [Options] key then selecting [Mute]. The handset can be unmuted by pressing the [Unmute]. When the handset is muted, the caller cannot hear you, but you can still hear them.

DTMF tones while calling



To switch on DTMF tones while calling (e.g. to use the phone with an automatic switchboard) press the key [Options] followed by Send DTMF – DTMF on. Select DTMF off to disable DTMF tones. DTMF tones are normally on.

Conference Calls

The conference service provides you with the ability to have a simultaneous conversation with more than one caller, if your network service provider supports this feature. A conference call can only be set up when you have one active call and one call on hold, both calls having been answered.

Once a conference call is set up, calls may be added, disconnected or separated (that is, removed from the conference call but still connected to you) by the person who set up the conference call. These options are all available from the In-Call menu. The maximum callers in a conference call are five. Once started, you are in control of the conference call, and only you can add calls to the conference call.

Making a Second Call

You can make a second call while currently on a call. Enter the second number and press the  key. When the second call is connected, the first call is automatically placed on hold. You can swap between calls, by pressing the  key.

Setting Up a Conference Call

To set up a conference call, place one call on hold and while the active call is on, press the left soft key and then select the Join menu of Conference call.

Activate the Conference Call on Hold

To activate a conference call on hold, press the  key. Alternatively press the left soft key [Options] and select Conference/Hold all calls.

Other users on hold will stay connected. To return to conference call mode, press the left soft key [Options] followed by Conference call.

Adding Calls to the Conference Call

To add a call to an existing conference call, press the left soft key, and then select the Join menu of Conference call.

Private Call in a Conference Call

To have a private call with one caller from a conference call, display the number of the caller you wish to talk to on the screen, then press the left soft key. Select the Private menu of Conference call to put all the other callers on hold.

Ending a Conference Call

Currently displayed caller from a conference call can be disconnected by pressing the  key.

Speakerphone

You can activate the speakerphone function when you use handsfree option in a car. If you activate this function, you can receive or make a call without holding a phone.

The speakerphone icon will be appeared during a call. If you press OK key, you can activate or cancel this function.

MENU TREE



1 PROFILES

- 1 Vibrate only
- 2 Silent
- 3 General
- 4 Loud
- 5 Headset



2 CALL REGISTER

- 1 Missed calls
- 2 Received calls
- 3 Dialed calls
- 4 Delete recent calls
- 5 Call charges
- 6 GPRS information



3 TOOLS

- 1 Favorite
- 2 Alarm clock
- 3 Bluetooth
- 4 Calculator
- 5 Unit converter
- 6 World time



4 ORGANISER

- 1 Contacts
- 2 Scheduler
- 3 Memo



5 MESSAGES

- 1 Write text message
- 2 Write multimedia message
- 3 Write e-mail message
- 4 Mailbox
- 5 Inbox
- 6 Outbox
- 7 Drafts
- 8 Listen to voice mail
- 9 Info message
- 0 Templates
- * Settings



6 MULTIMEDIA

- 1 Camera
- 2 Voice recorder
- 3 MP3
- 4 Memory status



7 SETTINGS

- 1 Date & Time
- 2 Phone settings
- 3 Call settings
- 4 Security settings
- 5 Network settings
- 6 GPRS setting
- 7 Reset settings
- 8 Memory status



8 SERVICE

- 1 Internet



9 DOWNLOADS

- 1 Games & more
- 2 Pictures
- 3 Sounds

PROFILES

In Profiles, you can adjust and customise the phone tones for different events, environments, or caller groups.

There are five preset profiles: **Vibrate only**, **Silent**, **General**, **Loud** and **Headset**. Each profile can be personalised.

Press the left soft key [Menu] and select **Profiles** using up/down navigation keys.

Activate

Menu 1.x.1

1. A list of profiles is displayed.
2. In the **Profiles** list, scroll to the profile you want to activate and press the left soft key  [Select] or OK key.
3. Then, select **Activate**.

Personalise

Menu 1.x.2

Scroll to the desired profile in the Profile list. After pressing the left soft key  or the OK key, select **Personalise**. This menu is only available for General, Loud, and Headset.

- **Call alert type:** Set the alert type for incoming calls.
- **Ring tone:** Select the desired ring tone from the list.
- **Ring volume:** Set the volume of the ringing tone.
- **Message alert type:** Set the alert type for messages.
- **Message tone:** Select the alert tone for messages.
- **Keypad tone:** Select the desired keypad tone.
- **Keypad volume:** Set the volume of keypad tone.
- **Flip tone:** Allows to set the flip tone for adjusting environment.
- **Effect sound volume:** Set the volume of effect sound.
- **Power on/off volume:** Set the volume of the ringing tone when switching the phone on/off.
- **Auto answer:** This function will be activated only when your phone is connected to the headset.

- **Off:** The phone will not answer automatically.
- **After 5 secs:** After 5 seconds, the phone will answer automatically.
- **After 10 secs:** After 10 seconds, the phone will answer automatically.



Rename

Menu 1.x.3

You can rename a profile and give it any name you want.

Notice

Vibrate only, Silent and **Headset** profiles cannot be renamed.

1. To change the name of a profile, scroll to the profile in the profile list and after pressing the left soft key  or the OK key, select **Rename**.
2. Key in the desired name and press the OK key or the left soft key  [OK].

CALL REGISTER

You can check the record of missed, received, and dialled calls only if the network supports the Calling Line Identification (CLI) within the service area.

The number and name (if available) are displayed together with the date and time at which the call was made. You can also view call times.

Missed calls

Menu 2.1

This option lets you view the last 10 unanswered calls. You can also:

- View the number if available and call it, or save it in the Address Book
- Enter a new name for the number and save both in the Address Book
- Send a message by this number
- Delete the call from the list

Received calls

Menu 2.2

This option lets you view the last 10 incoming calls. You can also:

- View the number if available and call it, or save it in the Address Book
- Enter a new name for the number and save both in the Address Book
- Send a message by this number
- Delete the call from the list

Dialled calls

Menu 2.3

This option lets you view the last 20 outgoing calls (called or attempted).

You can also:

- View the number if available and call it or save it in the Address Book
- Enter new name for the number and save both in the Address Book
- Send a message by this number
- Delete the call from the list

Delete recent calls Menu 2.4

Allows you to delete **Missed calls** and **Received calls** lists. You can delete **Dialled calls** and **All calls** lists at one time.

Call charges Menu 2.5

Call duration Menu 2.5.1

Allows you to view the duration of your incoming and outgoing calls. You can also reset the call times. The following timers are available:

- **Last call:** Length of the last call.
- **All calls:** Total length of all calls made and incoming calls since the timer was last reset.
- **Received calls:** Length of the incoming calls.
- **Dialled calls:** Length of the outgoing calls.
- **Reset all:** Allows you to clear the length of all calls by pressing the left soft key  [Yes].

Call costs Menu 2.5.2

Allows you to check the cost of your last call, all calls, remaining and reset the cost. To reset the cost, you need to PIN2 code.

Settings (SIM Dependent) Menu 2.5.3

- **Set tariff:** You can set the currency type and the unit price. Contact your service providers to obtain charging unit prices. To select the currency or unit in this menu, you need the PIN2 code.
- **Set credit:** This network allows you to limit the cost of your calls by selected charging units. If you select **Read**, the number of remaining unit is shown. If you select **Change**, you can change your change limit.
- **Auto display:** This network service allows you to see automatically the cost of your last calls. If set to **On**, you can see the last cost when the call is released.

CALL REGISTER

GPRS information

Menu 2.6

You can check the amount of data transferred over the network through the GPRS information option. In addition, you can also view how much time you are online.

Call duration

Menu 2.6.1

You can check the duration of **Last call** and **All calls**. You can also reset the call timers.

Data volumes

Menu 2.6.2

You can check The **Sent**, **Received** or **All** data volumes and **Reset all**.

Favorite



Menu 3.1

This option allows you to add your own favourites to the list already provided. Once you create your own menu, you can access the desired function quickly in the idle screen by pressing the up navigation key.

Alarm clock

Menu 3.2

You can set up to 5 alarm clocks to go off at a specified time.

1. Select **On** and enter the alarm time you want.
2. Select the repeat period: **Once, Mon~Fri, Mon~Sat, Everyday.**
3. Select the alarm tone you want and press  [OK].
4. Edit the alarm name and press  [OK].

Bluetooth

Menu 3.3

Bluetooth enables compatible mobile devices, peripherals and computers that are in close proximity to communicate directly with each other without wires.

This handset supports built-in Bluetooth connectivity, which makes it possible to connect them with compatible Bluetooth headsets, computer applications and so on.

Note

Supported Bluetooth software (Bluetooth stacks) for DUN: WIDCOMM Bluetooth for Windows 1.4 and 3.0

Paired devices

Menu 3.3.1

You can view all devices which are compatible with bluetooth phone.

Handsfree devices

Menu 3.3.2

You can view the list of handsfree devices which is compatible with bluetooth phone.

If you enter My devices or Handsfree devices menu, you access the options as follow.

- **Connect/Disconnect:** Allows to connect the other bluetooth devices.
- **Add new:** Allows to search new bluetooth device.
- **Assign name:** Allows to change the name of bluetooth.

TOOLS

- **Set as authorised/Set as unauthorised:** Allows to set the authorised connection between each bluetooth devices.
- **All services:** Allows to view all services which are supported by bluetooth device.
- **Delete:** Allows to delete the bluetooth device.
- **Delete all:** Allows to delete all bluetooth devices.

Settings

Menu 3.3.3



You can register new device which is compatible with bluetooth. If you already have added the device, you can search it after entering a password.

- **Set bluetooth:** You can activate or cancel bluetooth function.
- **My phone's visibility:** You can set the function that your phone is shown on the other bluetooth devices.
- **My phone's name:** You can set the name of bluetooth device. The default name is F3000.



Calculator

Menu 3.4

This contains the standard functions such as +, -, ×, ÷ : **Addition, Subtraction, Multiplication, and Division.**

1. Input the numbers by pressing numeric keys.
2. Use a navigation key to select a sign for calculation.
3. Then input the numbers.
4. Press the left soft key  [Result] to view the result.
5. Press the left soft key  [Reset] or enter numbers to repeat the procedure above.
6. To end **Calculator**, press the right soft key  [Back].







Note

Use key to erase any numbers or signs. If you press key , you can input a minus number. In addition, press key , you can input a decimal number.

Unit converter

Menu 3.5



This converts any measurement into a unit you want. There are 4 types that can be converted into units: **Length**, **Area**, **Weight**, and **Volume**.

1. You can select one of four unit types by pressing  [Unit] key.
2. Select the standard value by using  (,) .
3. Select the unit you want to convert by pressing  and .
4. You can check the converted value for the unit you want. Also, you can input a decimal number by pressing .

World time

Menu 3.6

You can view clocks of the world's major cities.

1. Select the city belonged to the time zone by pressing  (,)  key.
2. You can set the current time to the city time you select by pressing the left soft key  [Set].

ORGANISER

Contacts



Menu 4.1

Note

In standby mode, press right soft key  [Contacts] to access directly.

Search (Calling from phonebook)

Menu 4.1.1

1. Select **Search** by press the left soft key  [Select] or [OK].
2. Enter the name that you want to search or select left soft key  [List] to view all the phonebook list.

Note

Instant searching is available by inputting the initial letter of the name or number you want to search.













3. If you want to edit, delete, copy an entry, or to add the voice to one, select left soft key  [Options]. The following menu will be displayed.
 - **Edit:** You can edit the name, number, group, character and picture by using the navigation key.
 - **Write text/multimedia message:** After you have found the number you want, you can send a text/multimedia message to the selected number.
 - **Write e-mail message:** You can send e-mail.
 - **Send via Bluetooth:** This menu allows to send your list of contacts by bluetooth.
 - **Copy:** You can copy an entry from SIM to phone or from phone to SIM.
 - **Main number:** You can select the one out of mobile, home, office that you often use. After you set this, the main number will be displayed first, when you search.
 - **Delete:** You can delete an entry.

Add new

Menu 4.1.2

You can add phonebook entry by using this function. Phone memory capacity is 1000 entries. SIM card memory capacity depends on the cellular service provider.

You can also save 20 characters of name in The Phone memory, and save characters in the SIM card. The number of character is SIM dependent feature.

1. Select **Add new** by press left soft key  [Select] or [OK].
2. Select the memory you want to save: **SIM** or **Phone**. If you set to Phone, you need to select which number you want as Main number.
 - a. Press  [OK] to input a name.
 - b. Press  [OK], then you can input a number.
 - c. Press  [OK].
 - d. You can set a group for the entry by pressing , , .
 - e. You can set a character and a picture for the entry by pressing , , , , .

Caller groups

Menu 4.1.3



You can list up to 20 members per one group. There are 7 groups you can make lists to.

- **Member list:** Shows the group members you have selected.
- **Group ring tone:** Allows you to specify ring tone for the group members' call.
- **Group icon:** Allows you to select the icon dependent on Group.
- **Add member:** You can add group members. Each group member shouldn't be exceeded 20.
- **Remove member:** You can remove the member from the Group member list. But the name and the number still remain in phonebook.
- **Rename:** You can change a group name.



ORGANISER

Speed dial

Menu 4.1.4



You can assign any of the keys,  to  with a Name list entry.



You can call directly by pressing this key.

1. Open the phonebook first by pressing the Right soft key  [Contacts] in standby mode.
2. Scroll to **Speed dial**, then press the left soft key  [Select].
3. If you want to add Speed dial, select (**empty**). Then, you can search the name in phonebook.
4. Select allocated a name by speed dial, and choose **Change** or **Delete** to edit the name.

Settings

Menu 4.1.5



1. Press the right soft key  [Contacts] in standby mode.
2. Scroll to **Settings**, then press the left soft key  [Select].

- **Set memory:** Scroll to highlight **Set memory**, and then press the left soft key  [Select].
 - If you select **Variable**, when adding entry, the phone will ask where to store.
 - If you select **SIM** or **Phone**, the phone will store an entry to SIM or phone.
- **Search by:** Scroll to highlight **Search by**, then press the left soft key  [Select].
 - If you select **Variable**, the phone will ask how to search.
 - If you select **Name** or **Number**, the phone will search an entry by Name or Number.
- **View options:** Scroll to highlight **View options**, and then press the left soft key [Select].
 - **Name only:** Set the phonebook list with displaying only name.
 - **With pictures:** Set the phonebook list with the information of character and picture.
 - **Name & number:** Set the phonebook list with displaying name and number.

Copy all

Menu 4.1.6





You can copy/move entries from SIM card memory to Phone memory and vice versa.

1. Open the Phonebook first by pressing the right soft key  [Contacts] in standby mode.
2. Scroll to **Copy all**, and then press the left soft key  [Select] to enter this menu.
 - **SIM to Phone:** You can copy the entry from SIM Card to Phone memory.
 - **Phone to SIM:** You can copy the entry from Phone memory to SIM Card.
3. You can see the following submenus.
 - **Keep original:** When copying, Original Dial Number is kept.
 - **Delete original:** When copying, Original Dial Number will be erased.

Delete all

Menu 4.1.7

You can delete all entries in SIM and Phone. This function requires Security code.





1. Press the right soft key  [Contacts] in standby mode and select Delete all, press  [Select].
2. Then select a memory to erase.
3. Enter security code and Press the left soft key  [OK] or the right soft key  [Back].

Information

Menu 4.1.8

• Service dial number



Use this function to access a particular list of services provided by your network operator (if supported by the SIM card).

1. Open the phonebook first by pressing the right soft key  [Contacts] in standby mode and select **Information**.
2. Scroll to **Service dial number**, then press the left soft key  [Select] to enter.
3. The names of the available services will be shown.
4. Use  and  to select a service. Press  [Send].

ORGANISER

- **Memory status**

This feature allows you to see how many free and in-use are in your phonebook.

1. Open the phonebook first by pressing the right soft key  [Contacts] in standby mode. Select **Information** by pressing the left soft key  [Select].
2. Scroll to **Memory status**, then press the left soft key  [OK].

- **Own number (SIM dependent)**

You can save and check your own number in SIM card.





Scheduler

Menu 4.2

When you enter this menu a Calendar will show up. On top of the screen there are sections for date. Whenever you change the date, the calendar will be updated according to the date. And square cursor will be used to locate the certain day. If you see under bar on the calendar, it means that there is a schedule or memo that day. This function helps to

remind you of your schedule and memo. The phone will sound an alarm tone if you set this for the note.

To change the day, month, and year.

Key	Description
	Yearly
	Monthly
	Weekly
	Daily

In the scheduler mode, press left soft key  [Options] as follows;

Add new



Menu 4.2.1



Allows you to add new schedule and memo for the chosen day. You can store up to 20 notes.

Input the subject and then press left soft key  [OK]. You enter the appropriate information in the follow section; **Time**, **Repeat** and **Alarm**.

View



Menu 4.2.2

View all schedules and memo for the chosen day. Use ,  to browse through the note lists. If you set alarm for the note, the alarm icon is displayed.

If you want to view the note in detail, press left soft key  [Select]. Press left soft key  [Options] to delete, edit the note you selected.

View all

Menu 4.2.3

Shows the notes that are set for all days. Use ,  to browse through the note lists. If you want to view the note in detail, press left soft key [Select].

Delete past

Menu 4.2.4

You can delete the past schedule that has been already notified you.



Delete all

Menu 4.2.5

You can delete for the all notes.

Memo

Menu 4.3

1. Select the Memo by pressing the left soft key  [Select].
2. If being empty, Add new by pressing the left soft key  [Add].
3. Input the memo and then press left soft key  [OK].

Note



If you want to change the text input mode, press the  in order.

MESSAGES

This menu includes functions related to SMS (Short Message Service), MMS (Multimedia Message Service), voice mail, as well as the network's service messages.

Write text message Menu 5.1

You can write and edit text message, checking the number of message pages.

1. Enter the **Messages** menu by pressing the left soft key  [Select].
2. If you want to write a new message, select **Write text message**.
3. To make text input easier, use T9.
4. Press [Insert] to attach the followings.
5. If you want to set option for your text, or to finish your writing, press the left soft key  [Options].

Note

The phone which supports EMS release 5 is available to send colour pictures, sounds, text styles, etc.. The other party may not receive pictures, sounds or text styles you sent properly if the phone does not support such options.

Insert

- **Symbol:** You can add special characters.
- **Picture:** You can insert the Default graphics or graphics in My pictures that are available for short messages.
- **Sound:** You can insert sounds that are available for short messages.
- **Text templates:** You can use Text templates already set in the phone.
- **Contacts:** You can add phone numbers or e-mail addresses in address book.

- **Business card:** You can add your business card to the message.

Options

- **Send:** Sends text messages.
 1. Enter numbers of recipient.
 2. Press  key to add more recipients.
 3. You can add phone numbers in the address book.
 4. Press the left soft key  after entering numbers.All messages will be automatically saved in the outbox folder, even after a sending failure.
- **Save:** Stores messages in Drafts.
- **Font:** You can select **Size** and **Style** of fonts.
- **Colour:** You can select **Colour** of foreground and background.
- **Alignment:** You can make the message contents aligned **Left**, **Center** or **Right**.

- **Add T9 dictionary:** You can add your own word. This menu can be shown only when edit mode is **Predictive (T9Abc/T9abc/T9ABC)**.
- **T9 languages:** Select a T9 input mode.
- **Exit:** If you press **Exit** while writing a message, you can end the writing message and back to the Message menu. The message you have written is not saved.

Write multimedia message Menu 5.2

You can write and edit multimedia messages, checking message size.

1. Enter the **Message** menu by pressing the left soft key  [Select].
2. If you want to write a new message, select **Write multimedia message**.
3. You can create a new message or choose one of the multimedia message templates already made.
4. Press **Insert** to add **Symbol**, **Photo**, **Take photo**, **Picture**, **Sound**, **Voice memo**, **Text templates**, **Contacts**, and **Signature**.

MESSAGES

Options

- **Send:** You can send multimedia messages to multiple recipients, priorities your message, and make it sent later as well.

Note

- All messages will be automatically saved in the outbox folder, even after a sending failure.
- Check with your service provider if the Priority service is available.

- **Preview:** You can preview multimedia messages you wrote.
- **Save:** You can save multimedia messages **In drafts** or **As template**.
- **Add slide:** You can add a slide before or after current slide.
- **Move to slide:** You can move to previous or next slide.
- **Delete slide:** You can delete current slides.

- **Set slide format**

- **Set timer:** You can set timer for slide, text, picture and sound.

- **Remove media:** You can remove picture, sound or video in the slide.

Note

This option can be shown only when any media exists.

- **Add T9 dictionary:** You can add your own word. This menu can be shown only when edit mode is Predictive (T9Abc/T9abc /T9ABC).
- **T9 languages:** Select a T9 input mode.
- **Exit:** You can back to the Message menu.

Note

If you select the picture (15K) on writing multimedia message, loading duration will take around 15 seconds at least. Furthermore, you can't activate any key during loading time. After 15 seconds, it is available to write multimedia message.

Write e-mail message Menu 5.3

To send/receive an email, you should set up the email account. Refer to **Email** on page 55 first.

1. You can input up to 20 email addresses including of To and Cc field.

Tip

To input "@", press the  and select "@".

2. Key in the subject of the mail and press OK.
3. After writing an email message, press the left soft key  [Options]. You can access the following option menus.
 - **Send:** Sends the email message.
 - **Insert:** You can insert text template, phone number, symbol and signature.
 - **Edit subject:** You can edit the subject.
 - **Edit To:** You can edit recipients.
 - **Save:** Select this to save the message in Drafts.

- **T9 languages:** Select the language for T9 input mode. You can also deactivate the T9 input mode by selecting 'T9 off'.
- **Exit:** If you select this while writing the message, you can exit from writing message and go back to the previous screen. The message you have written is not stored.

4. You can attach files by pressing the right soft key  [Attach].

Mailbox Menu 5.4

When you access this menu, you can either connect to your remote mailbox to retrieve your new email messages, or you can view the previously retrieved email messages without logging in to the email server.

You can check the saved emails, drafts, outbox, and sent emails. In the Inbox, up to 20 emails are stored.







MESSAGES

Inbox

Menu 5.5

You will be alerted when you have received messages. They will be stored in Inbox.

In Inbox, you can identify each message by icons. For detail, see the icon directive.

Icon	Icon directive
	Multimedia message
	Short message
	SIM message
	Read multimedia message
	Read text message
	Push message
	Notified multimedia message

If the phone shows 'No space for SIM message', you have to delete only SIM messages from Inbox. If the phone displays 'No space for message', you can make space of each repository as deleting messages, media and applications.

• SIM message

SIM message means the message exceptionally stored in SIM card. You can move this message to the phone.

For notified multimedia message, you have to wait for downloading and processing of the message.







To read a message, select one of the messages by pressing the left soft key .

- **View:** You can view the received messages.
- **Reply:** You can reply to the sender.
- **Forward:** You can forward the selected message to another party.
- **Return call:** You can call back to the sender.
- **Delete:** You can delete the current message.
- **View information:** You can view information about received messages; Sender's address, Subject (only for Multimedia message), Message date & time, Message type, Message size.
- **Delete all:** You can delete all messages.

Outbox

Menu 5.6

You can see sent and unsent messages here. For sent message, you can see the delivery status. The browsing is same as that for the inbox message.

Icon	Icon directive
	MMS sent
	MMS unsent
	MMS delivery confirmed
	SMS sent
	SMS unsent
	SMS delivery confirmed

When you already sent the message:

- **View:** You can view the sent messages.
- **Forward:** You can forward the current message to other recipients.
- **Delete:** You can delete the current message.

- **View Information:** You can view information about outbox messages; Recipient's address, Subject (only for Multimedia message), Message date & time, Message type, Message size, To, Delivery report.
- **Delete all:** You can delete all messages didn't send.

Drafts

Menu 5.7

Using this menu, you can preset up to five multimedia messages that you use most frequently. This menu shows the preset multimedia message list.



The following options are available.

- **View:** You can see the multimedia messages.
- **Edit:** Modifies the message you choose.
- **Delete:** Deletes the message you choose.
- **View information:** To view the information of the message.
- **Delete All:** Deletes all of the messages in the folder.

MESSAGES

Listen to voice mail

Menu 5.8

Once this menu has been selected, simply press the left soft key  [OK] to listen to voice mail. You can also hold down  the key in standby mode to listen to voice mail.

Note

When you receive a voice mail, your phone displays the icon and you hear an alert. Please check with your network provider for details of their service in order to configure the handset correctly.

Info message

Menu 5.9



(Dependent to network and subscription)

Info service messages are text messages delivered by the network to GSM. They provide general information such as weather reports, traffic news, taxis, pharmacies, and stock prices. Each type of has the number; therefore, you can contact service

provider as long as you have input the certain number for the information. When you have received an info service message, you can see the popup message to show you that you have received a message or the info service message is directly displayed. To view the message again or not in standby mode, follow the sequence shown below;

Read

Menu 5.9.1

1. When you have received an info service message and select **Read** to view the message, it will be displayed on the screen. You can read another message by scrolling  (,) or  [Next].
2. The message will be shown until another message is reached.

Topics

Menu 5.9.2

(Dependent to network and subscription)

- **Add new:** You can add Info service message numbers in the Phone memory with its nickname.

- **View list:** You can see Info service message numbers which you added. If you press  [Options], you can edit and delete info message category which you added.
- **Active list:** You can select info service message numbers in the active list. if you activate an info service number, you can receive messages sent from the number.

Templates

Menu 5.0

Text templates

Menu 5.0.1

You have 6 text templates as below;

- Please call me back
- I'm late. I will be there at
- Where are you now?
- I am on the way.
- Top urgent. Please contact.
- I love you.

Multimedia templates

Menu 5.0.2

You can use the following options.

- **View:** You can see multimedia templates.
- **Edit:** You can edit multimedia templates.
- **Add new:** Allows you to add new multimedia templates.
- **Write messages:** You can write and send multimedia messages.
- **Delete:** You can delete multimedia templates.
- **Delete All:** Allows you to delete all multimedia messages.

Business card

Menu 5.0.3

You can make your Business card to the message.

MESSAGES

Settings

Menu 5.*

Text message

Menu 5.*.1

- **Message types:** Text, Voice, Fax, Natl. paging, X.400, E-mail, ERMES
Usually, the type of message is set to **Text**. You can convert your text into alternative formats. Contact your service provider for the availability of this function.
- **Validity period:** This network service allows you to set how long your text messages will be stored at the message centre.
- **Delivery report:** If you set to **Yes**, you can check whether your message is sent successfully.
- **Reply via same service centre:** When a message is sent, it allows the recipients to reply and charge the cost of the reply to your telephone bill.
- **SMS centre:** If you want to send the text message, you can receive the address of SMS centre through this menu.

Multimedia message

Menu 5.*.2

- **Priority:** You can set the priority of the message you choose.
- **Validity period:** This network service allows you to set how long your text messages will be stored at the message centre.
- **Delivery report:** If it is set to **Yes** in this menu, you can check whether your message is sent successfully.
- **Auto download:** If you select **On**, you receive multimedia messages automatically. If you select **Off**, you receive only notification message in the inbox and then you can check this notification. If you select **Home network only**, you receive multimedia messages depends on Homenetwork.
- **Network settings:** If you select multimedia message server, you can set URL for multimedia message server.

- **Permitted types**

Personal: Personal message.

Advertisements: Commercial message.

Information: Necessary information.

E-mail

Menu 5.*.3

This menu allows you to edit, delete or add an email account.

- **Account**

You can set up to 3 email accounts by selecting Add new. By using Edit menu, you can set the following values.

- **Set as default**

- **Edit**

User Name: Account name.

E-mail Address: Enter the email address given to you by your service provider.

Incoming server: Enter the POP3 address and Port number of the that receives your email.

Incoming ID/PWD: Allows you to set ID and password to receive e-mail.

Outgoing server: Enter the SMTP address and Port number of computer that sends your email.

Outgoing ID/PWD: Enter the ID and password for sending your email.

Access point: Allow you to select the access point from the list.

Options: This menu allows to leave the message on server when you can't receive it. Or you can insert signature, which can edit in Messages, Templates, Business card.

- **Rename**

Allows to change the name.

- **Delete**

Deletes the selected account from the list.

- **Access Point**

You can edit the access points. There are default access points for some operators, stored in phone memory. If you select this menu, you can view each Access point. Select Access point which you want.

- **Edit name:** Access point name.

- **APN:** Input the APN of Access point.

MESSAGES

- **User ID:** Enter the User ID of your access point.
- **Password:** Enter the Password of your access point.
- **DNS address:** Set DNS address.

Voice mail centre

Menu 5.*.4

You can receive the voicemail if your network service provider supports this feature. When a new voicemail is arrived, the symbol will be displayed on the screen. Please check with your network service provider for details of their service in order to configure the phone accordingly.

- **Home:** You can listen to voice mails by selecting Home.
- **Roaming:** Even when you are in abroad, you can listen to voice mails if roaming service is supported.

Info message

Menu 5.*.5

- **Receive**

Yes: If you select this menu, your phone will receive Info service messages.

No: If you select this menu, your phone will not receive Info service messages any more.

- **Alert**

Yes: Your phone will beep when you have received Info service message numbers.

No: Your phone will not beep even though you have received info service messages.

- **Languages**

You can select the language you want by pressing [On/Off]. Then, the info service message will be shown in the language that you selected.

Push messages

Menu 5.*.6

You can set the option whether you will receive the message or not.

Camera

Menu 6.1

With the camera you can take pictures of people and events while on the move.

Take picture

Menu 6.1.1

To take a picture with Folder opened

1. Select Take picture, and then press . If you want to reach this menu directly, press for a long time.
2. Focus on the subject to capture the image, and then press the key.
3. If you want to save it, press the left soft key or the key.

Note

You can control the image size, brightness, colour and zooming by pressing the navigation key. (or).

- **Zoom** []: Allows you to set the zooming value from x1 to x5 depends on resolution.
- **Colour** []: 3 settings are available: Color, Sepia, Black/White
- **Brightness** []: Use the right/left navigation keys to adjust lighting. 5 lighting levels are available: -2, -1, 0, +1, +2.
- **Autoshot** []: Allows you to select the delay time (off, 3 Seconds and 5 Seconds). Then the phone takes a photo after the specified time.
- **Memory status** []: Check the available memory to take new pictures.
- **Flash** []: Allow you to set the flash when you take a photo in dark place.
- **Resolution** []: Allows you to set the image size to one of 1280x960, 640x480, 320x240, 160x128 and phonebook (48x48).
- **Picture quality** []: Allows you to set the image quality from Basic, Normal and Fine.

MULTIMEDIA



To take a picture with Folder closed

You can see yourself by sub LCD, when you take your self-portrait.

1. Press [] for a long time.
2. Select Take picture highlight with side volume key [], then press [].
3. Focus on the subject to capture the image, and then press []. This time, the picture is saved automatically.

Take in modes

Menu 6.1.2

You can take a picture on the various of backgrounds. Furthermore, you can select a frame by pressing the navigation key ( or ).

Note

In this mode, you can't change the settings of resolution.

Take continuously

Menu 6.1.3

You can take the maximum of 9 pictures subsequently at the same time. After taking a picture, you can view it by pressing the left soft key .

You can also save it by pressing the left soft key .

Note

If you set 320x240 in resolution, you can take only 6 pictures. In case of 128x160, it is available to 9 pictures.

Album

Menu 6.1.4

You can view and send a picture. In addition, you can set the window as a background.

- **All pictures:** You can view all pictures in order.
- **General pictures:** You can view all pictures except of frame and phone book ones.

- **Mode pictures:** You can view all frame pictures.

Options

- **Multi view:** You can view the maximum of 9 thumbnails in a screen.
- **Write multimedia message:** You can send a picture thru MMS.
- **Send via Bluetooth:**
- **Set as wallpaper:** You can set a picture as a wallpaper.
- **Slide show:** This menu allows you to view as a slide show automatically.
- **Delete:** You can delete a picture.
- **Edit title:** You can edit the title of picture.
- **View information:** You can view the information about Title, Size, Date and Time you've taken.
- **Protection:** You can lock the picture for deleting in mistakes in this menu.

- **Phonebook pictures:** You can view all phonebook pictures.

- **Set as wallpaper:** You can set a picture as a wallpaper.
- **Slide show:** This menu allows you to view as a slide show automatically.
- **Delete:** You can delete a picture.
- **Edit title:** You can edit the title of picture.
- **View information:** You can view the information about Title, Size, Date and Time you've taken.
- **Protection:** You can lock the picture for deleting in mistakes in this menu.

Settings

Menu 6.1.5

- **Memory status:** You can check the capacity of photo and free memory.
- **Clear album:** You can delete all pictures which saved in a memory.
- **Auto save:** Automatically saves the pictures taken with the camera.

MULTIMEDIA

Voice recorder



Menu 6.2

The voice memo feature you to record up to 10 voice messages and each memo is up to 15 Seconds.

Record

Menu 6.2.1

You can record voice memo in Voice recorder menu.

1. Once recording is started, the message Recording and the remaining time is displayed.
2. If you want to finish recording, press the left soft key  [Save].
3. Key in Voice memo title, press the left soft key  [OK].

View list

Menu 6.2.2

The phone shows voice memo list. You can Playback and Delete the recorded voice memo.

MP3

Menu 6.3

The F3000 has an integrated MP3 player built-in. You can enjoy listening to MP3 music files on a memory in your phone using a compatible headset or via the internal loudspeaker.

Note

Because of the small dimension of the speaker, in some cases the audio could be distorted, especially at maximum volume and when there are lots of bass sounds. Therefore, we recommend you to use the stereo headset in order to appreciate the high quality of your music.

The music player supports:

- **MPEG-1 Layer III:** Sampling frequency up to 48KHz, Bit rate up to 192Kbps, stereo
- **MPEG-2 Layer III:** Sampling frequency up to 24KHz, Bit rate up to 160Kbps, stereo
- **AAC:** ADIF, ADTS formats (Sampling frequency up to 48KHz)

Note

F3000 doesn't support the variable rate of AAC file. Therefore, you can't change the file from MP3 format to AAC.

You can transfer MP3 files from a compatible PC to the memory in your phone using the LG Contents Bank on the CD-ROM in the sales package.

When you connect the phone to a PC using the USB cable (supplied in the same package), you need to install a driver. For further details, refer to the CD-ROM manual.

Note

- The PC should run Windows 98 SE, Windows ME, Windows 2000, Windows XP operating system.
- Besides downloading the MP3 files to the phone, you can upload the pictures taken on the phone to the PC using the USB cable. And you can also manage the phonebook, scheduler, and Memo on the PC. Consult with

the authorised dealer for availability of accessories.

- To download MP3 file in Windows 2000, you should set folder option in PC as follow: View WEB → Use Windows default folder (I).

MP3 player

Menu 6.3.1

1. Press MP3 menu, and then select MP3 player.
2. Press the left soft key  [Options] to access the following menus.

- **View play list:** You can view the play list on listening to the music.
- **Settings**
 - **Equalizer:** This menu helps you to adjust various of environment on listening to the music. This phone supports four preset menus. When you enter this menu, you can view current value of equalizer.
 - **Playmode:** This menu allows to set the play mode: Play all, Repeat all, Random all, Play one and Repeat one.

MULTIMEDIA

- **Set shuffle:** If you select On, you can listen to the music at random.
- **Player skin:** This menu allows to change the background of main LCD on playing MP3 file.
- **Flip setting:**
 - Continue playing: Although you close the flip on playing, the play mode is continued without a pause.
 - Stop playing: When you close the flip, you can stop the play mode.
- **Set as ring tone:** This menu allows to set the MP3 file as a ring tone. You can also set it as a ring tone in Profile.

Play list

Menu 6.3.2

This menu allows to view the whole play list. You can move the track by pressing the navigation key. In addition, if you select option menu, you can delete the file or view its information.

Settings

Menu 6.3.3

• Equalizer

This menu helps you to adjust various of environment on listening to the music. This phone supports four preset menus. When you enter this menu, you can view current value of equalizer, and change the equalizer here. We support some equalizers like General, Classic, Jazz, Pop, Rock, and Bass.

• Playmode

This menu allows to set the play mode: Play all, Repeat all, Repeat one.

• Set shuffle

If you select On, you can listen to the music at random.

• Player skin

You can select the visual effect menus: Light, Bounce and Guitarist. This menu allows to change the background of main LCD and sub LCD on playing MP3 file.

- **Flip setting:**

- **Continue playing**

Although you close the flip on playing, the play mode is continued without a pause.

- **Stop playing**

When you close the flip, you can stop the play mode.



Memory status

Menu 6.4

You can check the status of memory in use.

SETTINGS

You can set the following menus for your convenience and preferences.

1. Press  [Menu] in standby mode.
2. Press  for direct access to enter **Settings**.

Date & Time Menu 7.1

You can set functions relating to the date and time.

Set date Menu 7.1.1

You can enter the current date.

Date format Menu 7.1.2

You can set the Date format such as DD/MM/YYYY, MM/DD/YYYY, YYYY/MM/DD.
(D: Day / M: Month / Y: Year)

Set time Menu 7.1.3

You can enter the current time.

Time format Menu 7.1.4

Your can set the time format between 24-hour and 12-hour.

Phone settings Menu 7.2

You can set functions relating to the phone.

Display settings Menu 7.2.1

- **Wallpaper:** You can select the background pictures in standby mode.
 - **Main LCD**
 - **Sub LCD**
- **My folder**
You can select a picture or an animation as wallpaper.
- **Handset scheme:** You can choose 4 kind of color schemes: Car, Space, Calm and Possion style.
- **Top menu style:** You can select the style to display the menu.
- **Standby text:** If you select **On**, you can edit the text which is displayed in standby mode.
- **Backlight:** You can set the light-up duration of the display.

- **Information window:** You can preview the current state of the selected menu before open the menu. The state is shown at bottom of the display.
- **Network name:** If you set ON, Network name (the name of service provider) will be appeared in Internal LCD.

Language

Menu 7.2.2

You can change the language for the display texts in your phone. This change will also affect the Language Input mode.

Call settings

Menu 7.3

You can set the menu relevant to a call by pressing  [Select] in the Setting menu.

Call divert

Menu 7.3.1

The Call divert service allows you to divert incoming voice calls, fax calls, and data calls to another number. For details, contact your service provider.

- **All voice calls**
Diverts voice calls unconditionally.
- **If busy**
Diverts voice calls when the phone is in use.
- **If no reply**
Diverts voice calls which you do not answer.
- **If out of reach**
Diverts voice calls when the phone is switched off or out of coverage.
- **All data calls**
Diverts to a number with a PC connection unconditionally.
- **All fax calls**
Diverts to a number with a fax connection unconditionally.
- **Cancel all**
Cancels all call divert service.

SETTINGS

The submenus

Call divert menus have the submenus shown below.

- **Activate**

Activate the corresponding service.

- **To voice mail centre**

Forwards to message centre. This function is not shown at All data calls and All fax calls menus.

- **To other number**

Inputs the number for diverting.

- **To favourite number**

You can check recent 5 diverted numbers.

- **Cancel**

Deactivate the corresponding service.

- **View status**

View the status of the corresponding service.

Answer mode

Menu 7.3.2

- **Flip open**

If you select this menu, you can receive an incoming call when only opening flip.

- **Press any key**

If you select this menu, you can receive a call by pressing any key except  [End] key.

- **Send only**

If you select this menu, you can receive a call by only pressing  [Send] key.

Send my number

Menu 7.3.3

(network and subscription dependent)

- **On**

You can send your phone number to another party. Your phone number will be shown on the receiver's phone.

- **Off**

Your phone number will not be shown.

- **Set by network**

If you select this, you can send your phone number depending on two line service such as line 1 or line 2.

Call waiting (network dependent)

Menu 7.3.4

- **Activate**

If you select Activate, you can accept a waiting (receiving) call.

- **Cancel**

If you select Cancel, you cannot recognize the waiting (receiving) call.

- **View status**

Shows the status of Call waiting.

Minute minder

Menu 7.3.5

If you select **On**, you can check the call duration by deep sound every minute during a call.

Auto redial

Menu 7.3.6

- **On**

When this function is activated, the phone will automatically try to redial in the case of failure to connect a call.

- **Off**

Your phone will not make any attempts to redial when the original call has not connected.

Security settings

Menu 7.4

PIN code request

Menu 7.4.1

In this menu, you can set the phone to ask for the PIN code of your SIM card when the phone is switched on. If this function is activated, you'll be requested to enter the PIN code.

1. Select PIN code request in the security settings menu, and then press  [Select].
2. Set **On/Off**.

SETTINGS

3. If you want to change the setting, you need to enter PIN code when you switch on the phone.
4. If you enter wrong PIN code more than 3 times, the phone will lock out. If the PIN is blocked, you will need to key in PUK code.
5. You can enter your PUK code up to 10 times. If you put wrong PUK code more than 10 times, you can not unlock your phone. You will need to contact your service provider.

Handset lock

Menu 7.4.2

You can use security code to avoid unauthorized use of the phone. Whenever you switch on the phone, the phone will request security code if you set phone lock to On. If you set phone lock to **Automatic**, your phone will request security code only when you change your SIM card.

Call barring

Menu 7.4.3

The Call barring service prevents your phone from making or receiving certain category of calls. This function requires the call barring password.

You can view the following submenus.

- **All outgoing**

The barring service for all outgoing calls.

- **International**

The barring service for all outgoing international calls.

- **International when roaming**

The barring service for all international outgoing calls except home network.

- **All incoming**

The barring service for all incoming calls.

- **Incoming when roaming**

The barring service for all incoming calls when roaming.

- **Cancel all**

You can cancel all barring services.

- **Change password**

You can change the password for Call Barring Service.

The submenus:

- **Activate:** Allows to request the network to set call restriction on.
- **Cancel:** Set the selected call restriction off.
- **View status:** View the status whether the calls are barred or not.

**Fixed dial number
(SIM dependent)****Menu 7.4.4**

You can restrict your outgoing calls to selected phone numbers. The numbers are protected by your PIN2 code.

- **Activate**
You can restrict your outgoing calls to selected phone numbers.
- **Cancel**
You can cancel fixed dialling function.
- **Number list**
You can view the number list saved as Fixed dial number.

Change codes**Menu 7.4.5**

PIN is an abbreviation of Personal Identification Number to prevent use by unauthorized person.

You can change the access codes: **PIN code, PIN2 code, Security code.**

1. If you want to change the Security code/PIN/PIN2 code input your original code, and then press  [OK].
2. Input new Security code/PIN/PIN2 code and verify them.

Network settings**Menu 7.5**

You can select a network which will be registered either automatically or manually. Usually, the network selection is set to **Automatic**.

Network Selection**Menu 7.5.1**

- **Automatic**
If you select Automatic mode, the phone will automatically search for and select a network for you. Once you have selected “Automatic”, the phone will be set to “Automatic” even though the power is off and on.

SETTINGS

- **Manual**

The phone will find the list of available networks and show you them. Then you can select the network which you want to use if this network has a roaming agreement with your home network operator. The phone let you select another network if the phone fails to access the selected network.

- **Preferred**

You can set a list of preferred networks and the phone attempts to register with first, before attempting to register to any other networks. This list is set from the phone's predefined list of known networks.

Band Seletcion

Menu 7.5.2

- **EGSM/DCS**

According to depending on Network situation, you can select EGSM/DCS.

- **EGSM/PCS**

According to depending on Network situation, you can select EGSM/PCS.

GPRS setting

Menu 7.6

You can set GPRS service depending on various situations.

Reset settings

Menu 7.7

You can initialize all factory defaults. You need Security code to activate this function.

Memory status

Menu 7.8

You can check free space and memory usage of each repository, Internal memory, Multimedia memory and External memory. You can go to each repository menu.

You can access various WAP (Wireless Application Protocol) services such as banking, news, weather reports and flight information. These services are specially designed for mobile phones and they are maintained by WAP service providers.

Check the availability of WAP services, pricing and tariffs with your network operator and/or the service provider whose service you wish to use. Service providers will also give you instructions on how to use their services.



Once connected, the homepage is displayed. The content depends on the service provider. To exit the browser at any time, press the (⏪) key. The phone will return to the previous menu.

Navigating with the WAP browser

You can surf the Internet using either the phone keys or the WAP browser menu.

Using the phone keys

When surfing the Internet, the phone keys function differently to phone mode.

Key	Description
	Scrolls each line of the content area
	Returns to the previous page
	Selects options and confirms actions

Using the WAP browser menu

There are various menu options available when surfing the Mobile Web.

Note

The WAP browser menus may vary, depending on your browser version.

SERVICE

Internet

Menu 8.1

Home

Menu 8.1.1

Connects to a homepage. The homepage will be the site which is defined in the activated profile. It will be defined by the service provider if you have not defined it in the activated profile.

Bookmarks

Menu 8.1.2

This menu allows you to store the URL of favourite web pages for easy access at a later time. Your phone has several pre-installed bookmarks. These pre-installed bookmarks cannot be deleted.

To create a bookmark

1. Press the left soft key  [Options].
2. Select Add new and press the OK key.
3. After entering the desired URL and title, press the OK key.

Tip:

Use the  key and  key to enter symbols. To enter “.”, press .

After selecting a desired bookmark, the following options are available.

- **Connect:** Connects to the selected bookmark.
- **Add new:** Select this to create a new bookmark.
- **Edit:** You can edit the URL and/or the title of the selected bookmark.
- **Delete all:** you may delete all bookmarks, except default.

Profiles

Menu 8.1.3

A profile is the network information used to connect to the Internet. Each profile has submenus as follows:

- **Activate:** Activates the selected profile.

- **Settings:** Use this to edit and change WAP settings for the selected profile.
 - **Homepage:** This setting allows you to enter the address (URL) of a site you want to use as homepage. You do not need to type http:// at the front of each URL as the WAP Browser will automatically add it.
 - **Bearer:** You can set the bearer data service.
 - 1 Data
 - 2 GPRS
 - **Data settings:** Appears only if you select Data Settings as a Bearer / service.
 - IP address:** Enter the IP address of the WAP gateway you want.
 - Dial number:** Enter the telephone number to dial to access your WAP gateway.
 - User ID:** The users identity for your dial-up server (and NOT the WAP gateway).
 - Password:** The password required by your dial-up server (and NOT the WAP gateway) to identify you.

Call type: Select the type of data call : Analogue of Digital (ISDN)

Linger time: You need to enter timeout period. After entering that, the WAP navigation service will be unavailable if any data is not input or transferred.

- **GPRS setting:** The service settings are only available when GPRS is chosen as a bearer service.

IP address: Input the IP address of the WAP gateway you access.

APN: Input the APN of the GPRS.

User ID: The users identify for your APN server.

Password: The password required by your APN server.

- **Connection type:** The options for connection type are Temporary or Continuous and depend on the gateway you are using.

Continuous

A confirmed delivery mechanism but generates more network traffic.

SERVICE

Temporary

A non-confirmed (connectionless) service.

HTTP

Connecting Clients to Server directly in HTTP

- Proxy settings

IP address: Input the IP address of the Proxy server you access.

Port: Input the Proxy Port

- DNS settings

Primary server: Input the IP address of the primary DNS server you access

Secondary server: Input the IP address of the secondary DNS server you access

- **Secure settings:** According to the used gateway port, you can choose this option as On or Off.

- **Display image:** You can select whether images on WAP cards are displayed or not.

- **Rename:** You can change the profile name.
- **Delete:** Deletes the selected profile from the list.
- **Add new:** You can add a new profile.

Go to URL

Menu 8.1.4

You can connect directly to the site you want. After entering a specific URL, press the OK key.

Cache settings

Menu 8.1.5

The information or services you have accessed are saved in the cache memory of the phone.

• Clear cache

Removes all context saved in cache.

• Check cache

Set a value whether a connection attempt is made through cache or not.

Note

A cache is a buffer memory, which is used to save data temporarily.

Cookies settings

Menu 8.1.6

The information or services you have accessed are saved in the cache memory of the phone.

• Clear cookies

Removes all context saved in cookie.

- **Check cookies**

Check whether a cookie is used or not.

Security certification **Menu 8.1.7**

A list of the available certification is shown.

- **Authority:** You can see the list of authority certificates that have been stored in your phone.
- **Personal:** You can see the list of personal certificates that have been stored in your phone.

Reset profiles **Menu 8.1.8**

You can reset profiles to return to original settings.



Browser version **Menu 8.1.9**

The WAP browser version is displayed.

DOWNLOADS

Games & more

Menu 9.1

My games & more: In this menu, you can manage the Java applications installed in your phone. You can play or delete downloaded applications, or set the connect option. The downloaded applications are organised in folders. Press the left soft key  [Select] to open the selected folder or launch the selected midlet. Using the left soft key  [Menu], the following menus are available.

- **Launch:** Start the selected application.
- **Info:** Shows the information of the application.
- **Options:** Some Java applications may require a data connection to be made. Select this to set the connecting options.
 - **Always:** The connection is created immediately without a notification.
 - **Prompt:** You will be asked before the application makes the connection.
 - **Never:** No connection is allowed.

Note

You cannot remove or rename the preinstalled folder or a game in the folder.

Java™, is a technology developed by Sun Microsystems. Similar to the way you would download the Java Applet using the standard Netscape or MS Internet Explorer browsers, Java MIDlet can be downloaded using the WAP enabled phone. Depending on the service provider, all Java based programs such as Java games can be downloaded and run on a phone. Once downloaded, the Java program can be viewed in the **My games & more** menu where you can select, execute, or delete. The Java program files saved in the phone are in .JAD or .JAR format.

Note

- The JAR file is a compressed format of the Java program and the JAD file is a description file that includes all detailed information. From the network, prior to download, you can view all detailed file descriptions from the JAD file.
- While being based on a standard language (J2ME), not all Java applications are compatible with all handsets on sale insofar as specific libraries may be used for a telephone model. The software may be blocked or switch itself on when Java applications not specifically developed for the phone this manual refers to are downloaded, making it necessary to “restart” the handset. We would like to point out that these problems are caused by incompatible applications and are not a product fault.

Caution

Only J2ME (Java 2 Micro Edition) based programs will run in a phone environment. The J2SE (Java 2 Standard Edition) based programs will only run in a PC environment.

Pictures

Menu 9.2

The left soft key  [Options] will bring up the following options.

- **Set as wallpaper:** Currently selected Picture can be set as a Wallpaper.
- **Write multimedia message:** Downloaded Picture can be sent via MMS.
- **Write e-mail message:** You can send e-mail with a picture.
- **Send via Bluetooth:** You can send the picture by bluetooth.

Sounds

Menu 9.3

The left soft key  [Options] will bring up the following options.

- **Set as ringtone:** This sets the Ring Tone with currently selected Sound.
- **Write messages:** Melody Sound can be sent via SMS and MMS.
- **Send via Bluetooth:** You can send sound by bluetooth.

ACCESSORIES

There are various accessories for your mobile phone. You can select these options according to your personal communication requirements.

Standard Battery



Travel Adapter

This charger allows you to charge the battery while away from home or your office.



Stereo headset

Allows hands-free operation. Includes earpiece and microphone.



Data cable/CD

You can connect your phone to PC to exchange the data between them.



Note

- Always use genuine LG accessories.
- Failure to do this may invalidate your warranty.
- Accessories may be different in different regions; please check with our regional service company or agent for further enquires.

TECHNICAL DATA

General

Product name : F3000

System : GSM 900 / DCS 1800 / PCS 1900

Ambient Temperatures

Max : +55°C

Min : -10°C

Declaration of Conformity LG Electronics

Suppliers Details

Name

LG Electronics Inc

Address

LG Twin Tower
20, Yeouido-dong, Yeongdeungpo-gu Seoul, Korea 150-721

Product Details

Product Name

GSM 900 / DCS 1800 / PCS1900 Tri-Band Terminal Equipment

Model Name

F3000

Trade Name

LG

CE 0889

Applicable Standards Details

R&TTE Directive 1999/5/EC

EN 301 489-1 V1.5.1 (2004-11), EN 301 489-7 V1.2.1 (2002-08), EN 301 489-17 V1.2.1 (2002-08)

EN 60950-1 : 2001

EN 50360 2001, EN50361 2001

EN 300 328 V1.4.1 (2003-04)

TSS1.01.0-1 V6.4.0

Selection according to GCF-CC 3.19.1 including requirements of EN 301 511 V.9.0.2

Supplementary Information

Declaration

I hereby declare under our sole responsibility that the product mentioned above to which this declaration relates complies with the above mentioned standards and Directives

Name

Jin Seog, Kim / Director

Issued Date

11. Nov. 2005



LG Electronics Inc, Amsterdam Office
Veluwezoom 15, 1327 AE Almere, The Netherlands
Tel : +31 - 36-547 - 8940, e-mail : seokim @ lge.com

Signature of representative

