

### Schnellzugriffsmenü †

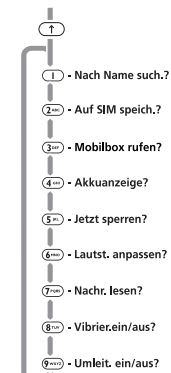

### Blättern im Menü



*Kursiv* dargestellte Optionen sind nur bei aktivierten **Erweiterten Menüs** verfügbar.

# Wenn Ihr Diensteanbieter ein eigenes Menü hinzugefügt hat, erscheint das Telefonbuch-Menü nicht an erster Stelle im Optionsmenü.

† Verfügbarkeit richtet sich nach Typ und Einstellungen der SIM-Karte sowie Ihrer Teilnehmerberechtigung für diese Serviceleistungen.

\* Das **Zubehör-Setup** kann nur angezeigt werden, wenn das Telefon mit einem Autoeinbausatz oder mit Kopfhörer verwendet wird.

‡ Funktion und Position der Auswahlmöglichkeiten im Schnellzugriffsmenü können sich ändern.



Deutsch

# Kurzreferenz

Deutsch

## Sondertasten

- Telefon ein- und ausschalten
- Anruf entgegennehmen, Einstellung oder Option bestätigen,...
- Anruf, Einstellung oder Option ablehnen,...
- Schnellzugriffsfunktionen aufrufen.
- Options- und Telefonbuchmenü aufrufen.
- Einträge und Menüoptionen auswählen
- Eintrag zu Telefonbuch hinzufügen
- Drücken Sie diese Taste, um die Mobilbox anzuwählen.

## Einen Anruf tätigen

eingeben .

## Anruf entgegennehmen

Telefon öffnen oder , oder drücken.

## Anruf beenden

, drücken oder Telefon schließen.

## Notruf tätigen

Geben Sie ein. Der Anruf wird an eine Notrufzentrale weitergeleitet.

## Schnellzugriffsfunktionen

Drücken Sie gefolgt von der entsprechenden Taste, oder drücken Sie , blättern Sie zur gewünschten Funktion, und drücken Sie zum Auswählen.

## Wahlwiederholung

- 1 Drücken Sie , um die zuletzt gewählte Rufnummer anzuzeigen.
- 2 Drücken Sie , um die Nummer zu wählen.

## Kurzwahl

Drücken und halten Sie die entsprechende Zifferntaste. bis .

## Rufnummern speichern

- 1 gedrückt halten; das Telefonbuchmenü wird angezeigt.
- 2 (Nummernspeicher des Telefons) oder (Nummernspeicher der SIM-Karte) drücken.
- 3 Nacheinander , und eingeben.

## Wählen einer gespeicherten Nummer im Telefonbuch

Geben Sie ein.

## Rufsignal abschalten

Drücken Sie eine Lautstärketaste, wenn das Telefon klingelt oder vibriert. Dadurch wird das Rufsignal ausgeschaltet, der Anruf aber nicht entgegenommen.

## Einleitung

### Wissenswertes

Wir freuen uns, daß Sie sich für ein Mobiltelefon von *Motorola* entschieden haben, einem weltweit führenden Unternehmen der Kommunikationstechnik. Diese Mobiltelefone haben viele nützliche Funktionen, bieten große Leistungsfähigkeit und sichern gleichzeitig diskrete Handhabung.



#### Einfache Bedienung

- Schnellzugriffsmenü nach Ihren Wünschen  - Wenn Sie Ihre neun am häufigsten genutzten Optionen in Ihrem persönlichen Menü abspeichern, brauchen Sie nur zwei Tasten zu drücken, um direkt darauf zuzugreifen. Die Funktionen sind anhand eindeutiger Symbole leicht zu erkennen.

#### Diskrete Handhabung

- VbraCall™  - An Orten, wo der Rufton Ihres Telefons störend wäre oder wo es zu laut ist, um den Rufton zu hören, kann Ihr Telefon Sie durch Vibrieren auf einen eingehenden Anruf hinweisen.
- Gürteltasche - Tragen Sie Ihr Mobiltelefon in einer optisch ansprechenden Gürteltasche. Sie ist so kompakt und leicht, daß Sie Ihr Mobiltelefon nahezu überall mitnehmen können.
- Rufsignal abschalten - Klingelt oder vibriert das Mobiltelefon, können Sie das Rufsignal durch Drücken einer Lautstärketaste abschalten. Dadurch wird nur das Rufsignal abgeschaltet, nicht aber der Anruf entgegengenommen.

#### Leistung

- Konkurrenzlose Akkuleistung  - Die Kapazität des mitgelieferten Akkus reicht für eine Gesprächsdauer von mehreren Stunden bzw. für den mehrtätigen Betrieb des Mobiltelefons im Bereitschaftsmodus. Dennoch ist der Akku kompakt und leicht.
- Dual Band  - Die leistungsstarken Dual-Band Modelle arbeiten auf zwei Frequenzbänder, auf 900 MHz und 1800 MHz. Damit sichern Sie sich den bestmöglichen Netzzugang und und viele Roaming-Möglichkeiten.

**!** Bevor Sie Ihr Telefon einschalten, lesen Sie bitte die wichtigen Infos zum Laden eines neuen Akkus (Siehe 'Der Akku').

#### Personality™

Dieses Telefon ist mit der *Personality™*-Technologie ausgestattet. Diese ausschließlich von *Motorola* verwendete Technologie führt Sie mit Hilfe einfacher Auswahlmenüs Schritt für Schritt durch die verschiedenen Funktionen Ihres Geräts und erleichtert Ihnen so die ansonsten äußerst komplizierte Mobilfunkkommunikation. Mit *Personality™* können Sie das Telefon nach Ihren Wünschen einrichten. Sie wählen z. B. den Rufton aus, legen ein Telefonbuch an und stellen die Art der Netzauswahl ein. All diese Funktionen sind klar und einfach dargestellt. In diesem Handbuch sind alle *Personality™*-Funktionen mit dem Symbol  gekennzeichnet, um anzuzeigen, daß Sie sie entsprechend Ihren Anforderungen einrichten können.



## Über dieses Handbuch

Viele Funktionen Ihres Telefons werden mit Hilfe eines einfachen Menüsystems gesteuert. Eine Beschreibung der Menüs und ihrer Bedienung finden Sie im Abschnitt **Blättern in den Menüs**. Bei der Beschreibung der einzelnen Menüeinträge in diesem Handbuch wird davon ausgegangen, daß Sie mit dem Umgang mit dem Menüsystem vertraut sind.

### Tasteneingaben

Tasteneingaben sind in diesem Handbuch mit Hilfe von Symbolen dargestellt, damit Sie die erforderliche Tastenfolge rasch auffinden und eingeben können. Eine einzugebende Tastenfolge kann beispielsweise folgendermaßen dargestellt werden:

Dies bedeutet, daß Sie die Tasten ,  und  nacheinander, also nicht gleichzeitig, drücken müssen.

### Eingabe von Informationen

Wenn Sie Informationen, wie die Nummer des anzurufenden Telefons, angeben müssen, wird diese in **Fettdruck** dargestellt. Beispiel:

**Rufnummer** - Geben Sie die gewünschte Rufnummer ein.

**PIN-Code** - Geben Sie Ihre persönliche Identifikationsnummer ein.

**Entsperrcode** - Geben Sie Ihren Code für die Entsperrung ein.

**Position** - Geben Sie die Speicherposition im Telefonbuch ein.

### Eingabeaufforderungen und Meldungen

Ihr Telefon reagiert auf Tasteneingaben entweder mit leicht verständlichen Eingabeaufforderungen, die Sie in die jeweils nächste Menüebene führen, oder mit einfachen Meldungen über den Status des aktuellen Vorgangs. Meldungen sind in diesem Handbuch als LCD-Anzeigen dargestellt. Beispiel:

PIN eingeben oder Beendet.

### Andere Symbole

In diesem Handbuch finden Sie außerdem die folgenden Symbole:

 Ein Hinweis enthält weitere Informationen zu der jeweiligen Funktion bzw. dem Menüpunkt.

 **Unter „Achtung“ finden Sie weitere wichtige Informationen zum effektiven und/oder sicheren Umgang mit Ihrem Telefon.**

 Dieses Symbol gibt an, daß es sich bei der beschriebenen Funktion um ein **Personality™**-Leistungsmerkmal handelt, das Sie entsprechend Ihren Anforderungen einstellen können.

 **Unter diesem Symbol finden Sie eine kurze Tastenfolge für die jeweilige Funktion.**

## Blättern in den Menüs

Auf viele Funktionen Ihres Telefons können Sie über Menüs zugreifen, deren Bedienung (Auswählen, Ändern und Abbrechen) einheitlich ist.

Bitte lesen Sie diesen Abschnitt sorgfältig durch, bevor Sie eine Menüoption aufrufen. Wenn Sie mit der einheitlichen Bedienung und der Darstellung der Menüs vertraut sind, wird Ihnen das Aufrufen und Ändern von Optionen keine Probleme bereiten.

### Aufrufen der Menüs

Das Menü kann mit zwei Tasten (drei Tasten bei Modellen mit Klappe) aufgerufen werden:

**MENU** ruft das Optionsmenü im Bereitschaftsmodus auf; ruft das Menü „Gesprächsoptionen“ während eines Telefongesprächs auf.

**1** ruft das Schnellzugriffsmenü auf.

In einem aufgerufenen Menü können Sie die einzelnen Optionen auf die bekannte Weise mit den Tasten **MENU**, **←\***, **#\***, **OK** und **C** aufrufen, auswählen und ändern.

### Verlassen der Menüs

Um ein Menü zu verlassen, können Sie die Taste **C** entweder gedrückt halten oder wiederholt drücken. In beiden Fällen wird Ihr Telefon automatisch in den Bereitschaftsmodus zurückgeschaltet.

 *Am schnellsten können Sie die Menüs verlassen, indem Sie die Tastenfolge **1** **C** drücken.*

### Menüs und Untermenüs

Ein Menü besteht aus einer einfachen Liste von Optionen. Über einige dieser Menüs erreichen Sie eine weitere Liste von Optionen, die als Untermenü bezeichnet wird. Bei der Arbeit mit den Menüs kann es nützlich sein, sich einen Menübaum mit verzweigten Menüebenen vorzustellen, wobei das übergeordnete Menü eine Menüebene und seine Untermenüs eine niedrigere Menüebene darstellen.

### Aufrufen und Auswählen einer Menüoption

Um auf einer Menüebene von einer Option zu einer anderen zu gelangen, verwenden Sie die Tasten zum Blättern im Menü: mit der Taste **#\*** blättern Sie nach vorne und mit der Taste **←\*** nach hinten. Sie können die gewünschte Option dann mit der Taste **OK** aktivieren.

Je nachdem, welche Option Sie aktivieren, geschieht folgendes:

- Eine kurze Meldung wird angezeigt, um einen Vorgang zu bestätigen, z. B. *Beendet*.
- Eine Meldung wird angezeigt, in der Sie aufgefordert werden, Informationen einzugeben, z. B. *PIN eingeben* oder *Namen eingeben*.
- Die erste Option eines Untermenüs wird angezeigt. In diesem Fall können Sie die Option entweder mit Hilfe der Taste **OK** auswählen oder das Untermenü mit Hilfe der Pfeiltasten nach der gewünschten Option durchsuchen.

Drücken Sie die Taste **C**, um eine Option oder ein Untermenü zu verlassen. Auf diese Weise gelangen Sie wieder zum übergeordneten Menüpunkt.

### **Menüoptionen mit Sicherheitscodes**

Einige Optionen sind durch Sicherheitscodes gegen Mißbrauch geschützt. Um eine solche Option verwenden zu können, müssen Sie den erforderlichen Code eingeben.

### **OK Kurzmenüs, erweiterte Menüs und personalisierte Menüs**

Mit Hilfe der *Personality*<sup>TM</sup>-Funktionen können Sie die Menüs nach Ihren persönlichen Wünschen einrichten und die Funktionen auswählen, die unmittelbar verfügbar sein sollen. Die Funktionen, die Sie weniger häufig benötigen, können ausgeblendet werden.

Die in diesem Handbuch dargestellten Menüdiagramme zeigen die Menüs so, wie sie ab Werk eingerichtet sind. Einige Funktionen wurden in das Kurzmenü aufgenommen und sind **fett** hervorgehoben. Erweiterte Menüs enthalten zusätzliche Funktionen, die in diesem Handbuch durch *Kursivdruck* hervorgehoben sind.

Sie können selbst festlegen, welche Funktionen Sie in die Kurzmenüs bzw. in die erweiterten Menüs aufnehmen möchten, also die Menüs Ihren persönlichen Anforderungen anpassen.

Wenn Sie eine Funktion vom Kurzmenü in das erweiterte Menü (oder vom erweiterten Menü in das Kurzmenü) verschieben möchten, rufen Sie diese Funktion auf und halten anschließend die Taste **OK** gedrückt, bis eine Eingabeaufforderung erscheint, bei der Sie zwischen den folgenden Optionen auswählen können:

- Die angezeigte Funktion in das Kurzmenü bzw. in das erweiterte Menü aufnehmen.
- Die angezeigte Funktion im Kurzmenü bzw. im erweiterten Menü belassen.

Wählen Sie die gewünschte Option mit der Taste **OK**.

Die Einstellungen einiger Menüfunktionen können nicht geändert werden.

### **Kundenzufriedenheit**

Für Motorola hat die absolute Zufriedenheit des Kunden oberste Priorität. Wenn Sie Fragen, Vorschläge oder Schwierigkeiten mit Ihrem Motorola Mobiltelefon haben, wenden Sie sich bitte an Motorola.

Das Motorola Cellular Response Centre hat folgende Fax-Nummer: +44 (0) 131 458 67 32. Wenn Sie sich telefonisch mit Ihrem Motorola Servicedienst in Verbindung setzen möchten, wählen Sie die entsprechende Nummer aus der folgenden Liste:

|              |                          |
|--------------|--------------------------|
| Österreich   | 0660 72 46               |
| Belgien      | 0800 72 370              |
| Dänemark     | 43 43 15 56              |
| Ägypten      | 02 3411800               |
| Irland       | 01 402 6887              |
| Finnland     | 0800 117 036             |
| Frankreich   | 0 803 303 302            |
| Deutschland  | 0180 35050               |
| Griechenland | 00800 441 28150          |
| Italien      | 02 696 333 16            |
| Jordanien    | 06 863750                |
| Kuwait       | 484 2000 Durchwahl: 1177 |
| Libanon      | 01 744 156               |
| Luxemburg    | 0800 21 99               |
| Niederlande  | 0800 022 27 43           |
| Norwegen     | 22 55 10 04              |
| Oman         | 790925                   |
| Portugal     | 01 318 0051              |

|                              |               |
|------------------------------|---------------|
| Katar                        | 418999        |
| Saudi-Arabien                | 01 2303294    |
| Südafrika                    | 0800 11 48 49 |
| Spanien                      | 902 100 077   |
| Schweden                     | 08 445 1210   |
| Schweiz                      | 0800 553 109  |
| Türkei                       | 0212 2673353  |
| Großbritannien               | 0500 55 55 55 |
| Vereinigte Arabische Emirate | 04 32 11 66   |

Die e-mail-Adresse lautet: [mrc@ei.csg.mot.com](mailto:mrc@ei.csg.mot.com)  
Die Internet-Adresse lautet: <http://www.mot.com>

### **Motorola-Garantie**

*Motorola* garantiert, daß Ihr Funktelefon von ausreichender Güte sowie für seinen Verwendungszweck geeignet ist und über einen Zeitraum von zwölf (12) Monaten, gerechnet ab dem Kaufdatum, der einschlägigen *Motorola*-Spezifikation entspricht.

Diese Garantie erlischt möglicherweise, wenn

- 1** das Gerät in irgendeiner Weise falsch behandelt, fehlerhaft verwendet, vorsätzlich beschädigt, falsch getestet, repariert oder in irgendeiner anderen unzulässigen Weise geändert wurde.
- 2** das Gerät einen Defekt aufweist, der durch die Nichtbeachtung von Anweisungen in der Dokumentation oder Produktspezifikation verursacht wurde.
- 3** das Gerät einen Defekt aufweist, der durch die Verwendung von nicht von *Motorola* zugelassenem Zubehör verursacht wurde, das an das Gerät angeschlossen wurde oder in Zusammenhang mit diesem benutzt wurde.

Diese Gewährleistung beeinträchtigt nicht die gesetzlichen Rechte des Kunden.

Die Garantiebestimmungen sind länderspezifisch.

## Inhaltsverzeichnis

|   |    |
|---|----|
| <b>Sicherheitshinweise</b><br>Enthält wichtige Informationen für den effektiven und sicheren Betrieb Ihres Telefons .....   | 9  |
| <b>Telefon, Akku und SIM-Karte</b><br>Beschreibt Ihr Telefon, die SIM-Karte sowie das Aufladen und Warten von Akkus.....  | 13 |
| <b>Ausführen und Entgegennehmen von Anrufen</b><br>Beschreibt, wie ein Einzel- oder ein Konferenzgespräch ausgeführt, die Wahlwiederholung verwendet und ein Anruf weiterverbunden und beendet wird ..... | 21 |
| <b>Arbeiten mit dem Optionsmenü</b><br>Beschreibt das Optionsmenü und seine Verwendung .....  | 33 |
| <b>Arbeiten mit dem Schnellzugriffsmenü</b><br>Beschreibt das Schnellzugriffsmenü und seine Verwendung .....  | 69 |
| <b>Zubehör</b><br>Beschreibt das für Ihr Telefon erhältliche Zubehör .....  | 75 |
| <b>Was tun, wenn...</b><br>Hilft Ihnen, eventuell auftretende Probleme zu beheben .....   | 77 |
| <b>Index</b><br>Ein vollständiger Index .....   | 81 |

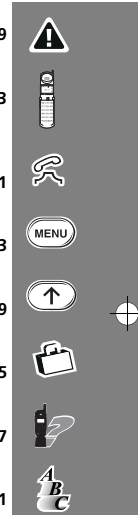



**WICHTIG!**  
**Enthält Informationen für den effektiven und sicheren Betrieb Ihres Mobiltelefons. Bitte vor Inbetriebnahme des Geräts lesen!**

#### **Umgang mit elektromagnetischer Strahlung**

Ihr schnurloses Mobiltelefon ist ein Radioempfänger und -sender mit geringer Sendeleistung. Wenn es eingeschaltet ist, sendet und empfängt es Radiofrequenzsignale (RF).

Internationale Verbände haben Normen und Empfehlungen für den Umgang mit elektromagnetischer Strahlung geschaffen.

- International Commission on Non-Ionizing Radiation Protection (ICNIRP) 1996
- Verband Deutscher Elektroingenieure (VDE) DIN-0848
- Directives of the European Community, Directorate General V in Matters of Radio Frequency Electromagnetic Energy
- National Radiological Protection Board of the United Kingdom, GS-11, 1988.
- American National Standards Institute (ANSI)/IEEE. C95. 1-1992
- National Council on Radiation Protection and Measurements (NCRP). Report 86
- Department of Health and Welfare Canada, Safety Code 6.

## **Sicherheitshinweise**

Diese Normen basieren auf intensiven wissenschaftlichen Untersuchungen. Über 120 Wissenschaftler, Ingenieure und Physiker von Universitäten, staatlichen Gesundheitsbehörden und aus der Industrie haben das vorhandene Material untersucht, um die aktualisierte ANSI-Norm zu schaffen.

Ihr Telefon entspricht bei normalem Gebrauch diesen Normen.



#### **Antenne**

Nur die mitgelieferte oder vom Hersteller zugelassene Antennen verwenden. Nicht zugelassene, veränderte oder erweiterte Antennen können zu Beschädigungen des Telefons führen und unter Umständen internationale Bestimmungen im Bereich Kommunikation, z.B. die der Federal Communications Commission, USA, verletzen.

#### **Betrieb des Telefons**

**Normale Position:** Halten Sie das Gerät wie einen gewöhnlichen Telefonhörer. Die Antenne muß über Ihre Schulter nach oben zeigen.

**Effizienter Einsatz des Telefons:** Damit Ihr Telefon möglichst effizient funktioniert, sollten Sie folgende Hinweise beachten:

- Antenne möglichst vollständig ausziehen (wenn zutreffend)
- Antenne beim Gebrauch des Telefons nicht mehr als notwendig berühren. Berührungen der Antenne beeinflussen die Qualität der Verbindung, und das Telefon arbeitet möglicherweise mit einem höheren Energieverbrauch als erforderlich.

### **Akkus**



**!** Alle Akkus können Sachbeschädigungen, Verletzungen oder Brandschäden verursachen, wenn die Kontakte des Akkus mit leitenden Materialien wie Schmuck, Schlüsseln oder Ketten in Berührung kommen. Dies kann zu einem geschlossenen Stromkreis und dadurch zur Erhitzung des Materials führen. Um einen solchen ungewollten Stromkreis zu vermeiden, muß der Akku mit Vorsicht behandelt werden. Dies gilt insbesondere dann, wenn er in einer Tasche oder anderen Behältern mit metallischen Gegenständen transportiert wird. Wird der Akku nicht gebraucht, zur Aufbewahrung eine Schutzhülle verwenden.

### **Während der Fahrt**

Informieren Sie sich über die Gesetze und Verordnungen, die den Einsatz von Mobiltelefonen in dem Gebiet regeln, in dem Sie unterwegs sind. Halten Sie diese Bestimmungen stets ein. Beachten Sie darüber hinaus bitte die folgenden Hinweise, wenn Sie während der Fahrt telefonieren:

- Lassen Sie sich nicht vom Fahren ablenken.
- Verwenden Sie nach Möglichkeit eine Freisprecheinrichtung.
- Halten Sie an, bevor Sie einen Anruf tätigen oder entgegennehmen, wenn die Umstände es erfordern.

### **Elektrische Geräte**

Die meisten modernen elektrischen Geräte sind gegen Radiofrequenzsignale abgeschirmt. Dies trifft jedoch nicht auf alle Geräte zu.

### **Schrittmacher**

Gesundheitsbehörden empfehlen einen Abstand von mindestens 15 cm zwischen einem Mobiltelefon und einem Schrittmacher, um eventuelle Interferenzen der beiden Geräte auszuschließen. Diese Empfehlung entspricht auch Untersuchungen und Empfehlungen unabhängiger Institute.

Personen mit Schrittmachern sollten

- das **INGESCHALTETE** Telefon **IMMER** mehr als 15 cm von ihrem Schrittmacher entfernt halten.
- das Telefon nie in einer Brusttasche tragen.
- das rechte Ohr, d.h. das Ohr auf der Seite ohne Schrittmacher verwenden, um das Risiko von Interferenzen zu verringern.

Bei Verdacht auf Interferenzen das Telefon sofort **AUSSCHALTEN**.

### **Hörgeräte**

Einige digitale Mobiltelefone beeinträchtigen unter Umständen die Funktion von Hörhilfen. Wenden Sie sich ggf. an den Hersteller Ihrer Hörhilfe, um eine Alternativlösung zu finden.

### **Andere medizinische Geräte**

Wenn Sie andere medizinische Geräte verwenden, wenden Sie sich an den Hersteller, um herauszufinden, ob das Gerät ausreichend gegen Strahlung abgeschirmt ist. Ihr Arzt kann Ihnen hierbei unter Umständen weiterhelfen.

Schalten Sie Ihr Telefon in Krankenhäusern und Pflegeeinrichtungen **AUS**, wenn eine entsprechende Aufforderung ausgehängt ist. Krankenhäuser und Pflegeeinrichtungen können Geräte verwenden, die auf externe Strahlung empfindlich reagieren.

### **Im Fahrzeug**

Die elektromagnetische Strahlung kann falsch eingebaute oder unzureichend abgeschirmte elektrische Systeme in Fahrzeugen beeinflussen. Fragen Sie beim Hersteller Ihres Fahrzeuges oder einer Vertretung nach, ob die eventuell an Bord befindliche Elektronik ausreichend gegen solche Strahlung abgeschirmt ist.

### **Hinweisschilder**

Schalten Sie Ihr Telefon **AUS**, wenn Sie durch Hinweisschilder dazu aufgefordert werden

### **Im Flugzeug**

Es ist gesetzlich verboten, das Telefon während des Fluges zu benutzen. Schalten Sie Ihr Telefon vor dem Einsteigen in ein Flugzeug **AUS**.

### **Sprenggebiete**

Um Störungen von Sprengvorhaben zu vermeiden, müssen Sie Ihr Gerät in Sprenggebieten oder an Orten, an denen der Betrieb von Zwei-Wege-Radiogeräten untersagt ist, **AUSSCHALTEN**. Befolgen Sie alle Anweisungen und Schilder.

### **Explosionsgefährdete Orte**

Schalten Sie Ihr Telefon an Orten, an denen Explosionsgefahr besteht, **AUS**. Befolgen Sie alle Anweisungen und Schilder, und nehmen Sie nicht den Akku heraus. An solchen Orten kann ein durch das Herausnehmen des Akkus erzeugter Funke eine Explosion auslösen oder einen Brand verursachen, der zu Verletzungen oder sogar zu Todesfällen führen kann.

Orte, an denen Explosionsgefahr besteht, sind nicht immer deutlich gekennzeichnet. Hierzu gehören beispielsweise Tankstellen, das Unterdeck auf Schiffen, Lager- oder Transporteinrichtungen von Kraftstoff oder Chemikalien; Orte, an denen sich Kraftstoffdämpfe in der Luft befinden (z. B. ausströmendes Propan oder Benzindämpfe in Fahrzeugen oder Gebäuden) oder Orte, an denen sich Chemikalien oder größere Mengen von Staubpartikeln (z. B. von Mehl, Holz oder Metall) in der Luft befinden. Dies gilt auch für alle anderen Orte, an denen Sie normalerweise Ihren Fahrzeugmotor ausschalten sollten.

### **Mit Airbag ausgestattete Fahrzeuge**

Airbags werden unter Aufwendung großer Kraft ausgelöst. Plazieren Sie stationäre oder tragbare Geräte **NIE** über dem Airbag oder im Expansionsbereich. Werden schnurlose Geräte falsch eingebaut und der Airbag ausgelöst, können schwere Verletzungen die Folge sein.





***Erklärung der Übereinstimmung  
mit den Richtlinien der  
Europäischen Union***











Dieses Produkt entspricht den Anforderungen der entsprechenden EU-Richtlinien.

Die Übereinstimmungserklärungen können unter der folgenden Adresse angefordert werden:



*Motorola* Ltd.  
European Cellular Subscriber Division  
Midpoint, Alençon Link  
Basingstoke, Hampshire RG21 7PL  
United Kingdom

## Telefon, Akku und SIM-Karte

### Funktionstasten

-  Ein- und Ausschalten des Telefons.
-  Annehmen von Anrufen bzw. Bestätigung von Einstellungen und Optionen.
-  Ablehnen von Anrufen bzw. Löschen der Einstellung oder Option.
-  Schnellzugriffsfunktionen aufrufen.
-  Options- und Telefonbuchmenü aufrufen.
-   Einträge und Menüoptionen auswählen
-  Eintrag zu Telefonbuch hinzufügen
-  Drücken Sie diese Taste, um die Mobilbox anzuwählen.



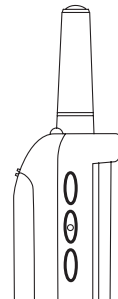

### Die Smart-Taste

Die Smart-Taste  befindet sich an der linken Geräteseite zwischen den beiden Lautstärketasten. Durch Drücken dieser Taste können Sie schnell auf alle Einträge in Ihrem Telefonbuch zugreifen, und dann entweder mit den Lautstärketasten durch die Einträge blättern oder durch Drücken einer alphanumerischen Taste nach einem bestimmten Namen suchen; z.B. drücken Sie  um den Namen *Pam* aufzurufen, oder drücken Sie  viermal um den Namen *Sam* aufzurufen.

 Wenn einem Telefonbucheintrag kein Name zugewiesen wurde, kann auch kein Name angezeigt werden.





Bei Verwendung des optionalen Headset (mobile Hör-/Sprechgarnitur) können Sie mit der Smart-Taste Anrufe auf folgende Weise ausführen, entgegennehmen oder beenden:

- Um einen Anruf entgegenzunehmen, drücken Sie die Taste  für die Dauer von 1,5 Sekunden.
- Um einen Anruf zu beenden, drücken Sie die Taste  für die Dauer von 1,5 Sekunden und anschließend nochmals schnell .
- Um einen Anruf auszuführen, ist nach der Eingabe oder dem Aufrufen einer Nummer die Taste  für die Dauer von 1,5 Sekunden gedrückt zu halten.



### Die Lautstärketasten

Die Lautstärketasten befinden sich auf der linken Geräteseite ober- und unterhalb der Smart-Taste. Mit den Lautstärketasten können die Tastaturtöne, der Rufton und die Hörerlautstärke eingestellt werden. Eine Lautstärkeanzeige zeigt die aktuellen Einstellungen an. Diese Anzeige wird nach kurzer Zeit wieder ausgeblendet. Sie können sie jedoch auch ausschalten, indem Sie  oder  drücken.

- Zum Einstellen der Tastaturtöne und der Hörerlautstärke drücken Sie die Tasten, wenn keine anderen Funktionen aktiviert sind.
- Zum Einstellen des Ruftons wählen Sie zunächst die Option „Lautstärke einstellen“ aus dem Telefonbuchmenü. Stellen Sie dann die gewünschte Lautstärke mit Hilfe der Tasten ein.

Die Lautstärketasten können auch verwendet werden, um in den Telefonbucheinträgen zu blättern, allerdings muß dazu erst die Smart-Taste gedrückt werden.

 Wenn Sie einen eingehenden Anruf nicht sofort entgegennehmen möchten, können Sie durch Drücken einer der beiden Lautstärketasten den Rufton oder das Vibrationsignal abschalten. Dabei wird der Anruf nicht entgegengenommen.

### Stummschalttaste

Die Stummschalttaste ist neben der Antenne an der Oberseite des Telefons. Durch Drücken dieser Taste schalten Sie das Mikrofon während eines Anrufs aus.

### Die Anzeige

Auf dem Display Ihres Telefons werden neben alphanumerischen Zeichen nützliche Informationssymbole angezeigt. Folgende Zeichen und Symbole erscheinen auf dem Display:



ABC123



Zeichen stellen Nachrichten und Rufnummern dar.

**Ladestandsanzeige.** Je mehr Segmente der Balkengrafik angezeigt werden, desto stärker ist die Akkulation.



**Signalstärke.** Je mehr Segmente in der Balkengrafik zu sehen sind, desto stärker ist das Empfangssignal.



**Verbindungsanzeige.** Erscheint bei laufendem Gespräch.



**Roam.** Das Symbol leuchtet oder blinkt, wenn Sie in einem anderen Netz als Ihrem Heimatnetz eingebucht sind.



**Lokalbereich.** Die Verfügbarkeit dieser Funktion hängt von Ihrem Diensteanbieter ab.



**Kurznachrichtenanzeige.** Das Symbol leuchtet, wenn das Telefon eine Nachricht empfangen hat. Wenn der Nachrichtenspeicher voll ist, beginnt das Symbol zu blinken.



**Mobilboxanzeige.** Das Symbol wird angezeigt, wenn eine Nachricht vorliegt. Die Verfügbarkeit dieser Funktion hängt von Ihrem Diensteanbieter ab.



**Rufton Ein.** Das Symbol wird angezeigt, wenn die Option Rufton gewählt ist. Wenn Sie die Option „Kein Anrufsignal“ oder „Nur vibrieren“ auswählen, wird dieses Symbol nicht angezeigt.



Diese Symbole werden angezeigt, wenn Sie im Schnellzugriffsmenü sind.



Die Menüauswahl ist zur Zeit ausgewählt.



**Echtzeituhr.** Die Uhrzeit kann im 12- oder im 24-Stunden-Format angezeigt werden.

Wenn Sie die Taste **OK** drücken sollen, erscheint eine entsprechende Aufforderung auf dem Display, z.B. Beendet.

### Benutzung bei niedrigen Temperaturen

Bei extrem niedriger Umgebungstemperatur ändert sich das Verhalten der LCD-Anzeige Ihres Telefons. Ihnen fällt vielleicht auf, daß die Anzeige nur langsam auf Tastendruck reagiert; dies ist normal und beeinträchtigt die Funktion des Telefons in keiner Weise.

### Umgang mit Ihrem Telefon

- Setzen Sie Ihr Telefon oder den Akku niemals extremen Temperaturen (über 60° C) aus, wie sie beispielsweise bei direkter Sonneneinstrahlung hinter einer Glasscheibe entstehen.
- Verwenden Sie zur Reinigung Ihres Telefons ein feuchtes oder antistatisches Tuch. Verwenden Sie **kein** trockenes oder elektrostatisch aufgeladenes Tuch.

### Die Netz-/Status-Anzeige

Die Netz-/Status-Anzeige oben am Telefon stellt die folgenden Informationen zur Verfügung:

|                          |                                 |
|--------------------------|---------------------------------|
| <b>Eingehender Anruf</b> | Blinkt abwechselnd rot und grün |
| <b>In Betrieb</b>        | Blinkt grün                     |
| <b>Außer Betrieb</b>     | Blinkt rot                      |
| <b>Netzwechsel</b>       | Blinkt gelb                     |

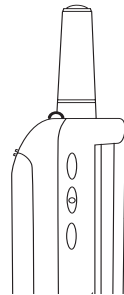



### Der Akku

#### Aufladen eines neuen Akkus

Akkus, die Sie neu kaufen, sind nicht geladen.

Um eine optimale Akkuleistung zu gewährleisten, wird empfohlen, einen neuen Akku (oder einen Akku, der einige Monate lang nicht verwendet wurde) vor dem ersten Einsetzen mindestens 14 Stunden lang aufzuladen.

 Ein neuer Akku erreicht seine optimale Leistung erst nach einigen vollständigen Lade-/Entladezyklen.

 Beim Aufladen eines neuen Akkus (oder eines Akkus, der einige Monate lang nicht verwendet wurde) zeigt das Ladegerät möglicherweise vorzeitig an, daß der Akku vollständig aufgeladen ist. Ignorieren Sie diese Anzeige, und laden Sie den Akku noch einige Stunden länger auf. Entnehmen Sie anschließend den Akku, legen Sie ihn erneut in das Ladegerät ein, und laden Sie ihn weitere 14 Stunden lang auf.

#### Wichtige Informationen zu Ihrem Akku

 Gehen Sie mit Ihren Akkus stets vorsichtig um. Lesen Sie den Abschnitt 'Akkus' am Anfang dieser Bedienungsanleitung.

 Setzen Sie Ihren Akku niemals extremen Temperaturen (über 60° C) aus, wie sie beispielsweise bei direkter Sonneneinstrahlung hinter einer Glasscheibe entstehen.

 Es dürfen nur Original Motorola-Zubehörakkus im Telefon aufgeladen werden. Dadurch wird Ihr Telefon vor Beschädigungen während des Ladevorganges geschützt.



 Bei extrem niedrigen Temperaturen dürfen keine Li-Ion-Akkus verwendet werden, da bei Kälte die maximale Bereitschafts-/Sprechzeit nicht verfügbar ist.

Beachten Sie bitte die folgenden Hinweise, um eine maximale Lebensdauer des Akkus zu gewährleisten und seine Kapazität voll auszunutzen:

- Der Akku sollte beim Laden etwa Raumtemperatur haben.

#### **Akkuleistung und Wartung**

- Die bestmögliche Akkuleistung erzielen Sie, wenn Sie die Akkus gemäß den Angaben in diesem Handbuch regelmäßig laden und entladen.
- Die Akkuleistung wird von der Versorgung des GSM-Netzwerks maßgeblich beeinflusst.
- Schalten Sie die Funktion **Akkusparbetrieb** ein (siehe 'TelefonEinstellung') und/oder **Netzsuch-Intervall** auf die Langsame oder Mittlere Netzsuche (siehe 'Netzauswahl').
- Ein vollständig aufgeladener Akku entlädt sich im Laufe eines Monats, wenn er nicht verwendet wird.
- Lagern Sie den Akku in entladenerem Zustand an einem kühlen, dunklen und trockenen Ort, wenn er nicht verwendet wird.

#### **Akku laden**

Wenn der Akkustand niedrig ist und nur noch einige Minuten Gesprächszeit verbleiben, ertönt ein Warnton (zweimal zwei Piepstöße); außerdem beginnt das Akkusymbol zu blinken, und die Meldung **Akku laden** wird angezeigt.

Wenn der Akku vollständig entladen ist, schaltet sich Ihr Telefon ab.

#### **Entfernen des Akkus**

 **Schalten Sie Ihr Telefon aus, bevor Sie den Akku entfernen. Ansonsten kann der Speicher beschädigt werden.**

- 1 Drücken Sie gegen die Entriegelungsflasche am Akkufach und nehmen Sie Abdeckung ab.
- 2 Drücken Sie den Akku in Richtung Oberkante des Gerätes und heben Sie den Akku von unten heraus.

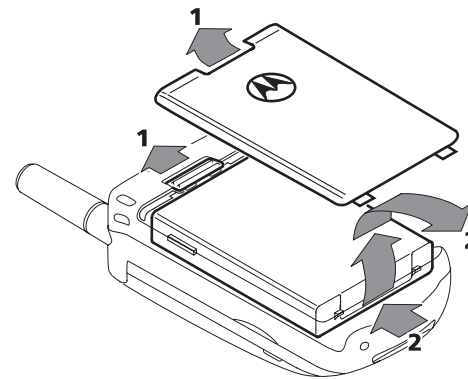

### Einsetzen des Akkus

- 1 Nehmen Sie Abdeckung des Akkufaches ab.
- 2 Richten Sie die Akkuanschlüsse und die geräteseitigen Anschlüsse zueinander aus.
- 3 Schieben Sie den Akku gegen die Anschlüsse und drücken Sie ihn bis zum vollständigen Einrasten nach unten. Anschließend die Abdeckung des Akkufaches aufsetzen.

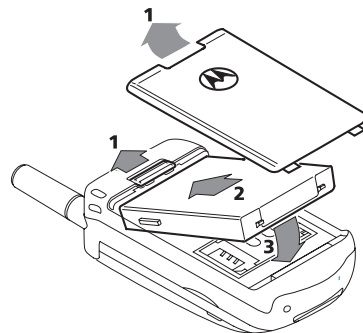

### Aufladen des Akkus mit dem Reiseladegerät

Das Reiseladegerät kann das Telefon mit Strom versorgen und einen eingesetzten Akku aufladen.

**! Sie müssen sicherstellen, daß die Netzspannung in dem Land, in dem Sie unterwegs sind, der Eingangsspannung Ihres Reiseladegeräts entspricht.**

Setzen Sie den Akku in Ihr Telefon ein.

So laden Sie Ihren Akku auf:

- 1 Befestigen Sie den richtigen Zwischenstecker am Reiseladegerät.
- 2 Verbinden Sie das Reiseladegerät mit Ihrem Telefon.

**!** Das Reiseladegerät kann nur auf eine Weise an Ihr Telefon angeschlossen werden.

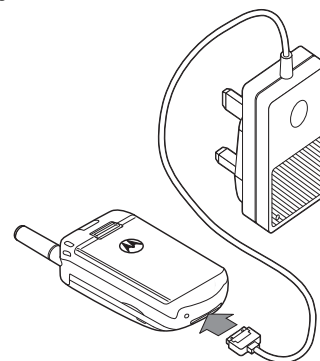

- 3 Stecken Sie das Reiseladegerät in eine geeignete Netzstromsteckdose.

Wenn der Ladevorgang gestartet wird, ertönt ein Piepton, und das Akkusymbol beginnt zu blinken.

**!** Während des Ladevorgangs kann Ihr Telefon ein- oder ausgeschaltet sein.

Der Ladezustand wird überwacht und auf Ihrem Telefon angezeigt. Siehe 'Meldungen in der Akku-Anzeige' in diesem Abschnitt.

### Laden des Akkus im Tischladegerät

Das Tischladegerät ist ein optionales Zubehör mit dem Sie sowohl den im Telefon eingesetzten Akku als auch den Zusatzakku gleichzeitig laden können.

Die Ladezeit für Akkus beträgt (je nach Akkutyp) ca. zwei bis drei Stunden.

Es ist normal, daß sich Akkus während des Ladevorgangs aufheizen.

- 1 Verbinden Sie das Reiseladegerät mit dem Anschluß des Tischladegeräts. (Das Tischladegerät kann nur auf eine Weise an Ihr Telefon angeschlossen werden.)
- 2 Stecken Sie das Reiseladegerät in eine normale Netzstromsteckdose.
- 3 Setzen Sie Ihr Telefon wie folgt in das Tischladegerät ein.

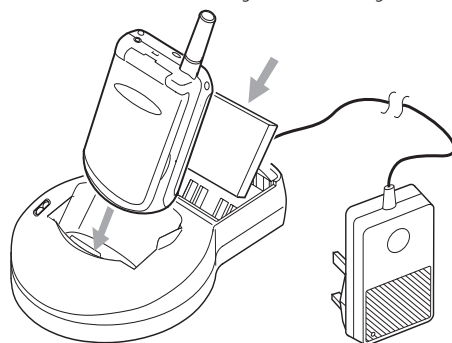

Sie können einen Zusatzakku gleichzeitig mit Ihrem Telefon laden. Setzen Sie dazu den Akku wie gezeigt in das Ladegerät ein.

Um einen maximalen Akkustand bei NiMH-Akkus zu erreichen, sollten Sie die Ladezeit verdoppeln.

Wenn Sie während des Ladevorgangs Telefongespräche führen, erhöht sich die Ladezeit entsprechend.

### Akkuanzeige

Ihr Motorola Mobiltelefon verfügt über das Motorola Expert Performance (E-PT+) Ladesystem. Dies ermöglicht der Ladeelektronik im Mobiltelefon sowie im (E-PT+) Tischladegerät die direkte Kommunikation mit dem Akku. Dadurch kann die Ladeelektronik die optimale Ladedauer festlegen und die Ladestärke bestimmen.

Ihr Telefon überwacht Ihren Akku und macht in der Anzeige Angaben zu Ihrem Akku. Unter bestimmten Bedingungen wird folgende Meldung angezeigt:

|                |   |
|----------------|---|
| Akku laden     | Der Akku ist nahezu leer und sollte aufgeladen werden.  |
| Akku einsetzen | Es ist kein Akku eingesetzt, das Gerät ist an eine externe Spannungsversorgung angeschlossen.   |
| Defekt. Akku   | Die Meldung wird akustisch von einem einzelnen Signalton begleitet.<br>Dies besagt, daß der Akku nicht geladen werden kann, auch wenn er den Betrieb des Mobiltelefones noch sicherstellt.<br>Das kann unter anderem der Fall sein, wenn der Akku nicht den erforderlichen Spezifikationen entspricht. Für einen zuverlässigen Betrieb empfehlen wir Ihnen, Motorola-Original-Akkus, Ladegeräte und weiteres Original-Zubehör zu verwenden. |

### Meldungen in der Akku-Anzeige

In Abhängigkeit von den eingesetzten Akkus und davon, ob eine externe Stromquelle vorhanden ist, zeigt die Akkuanzeige unterschiedliche Meldungen an. Die Akkuanzeige befindet sich im Optionsmenü in der Gruppe der Funktionen, die sich auf Anrufe beziehen.



|                       |  |
|-----------------------|--|
| Lädt Akku             | Der Akku wird momentan geladen.                                      |
| Schnellladung beendet | Schnellladevorgang ist beendet.                                      |
| Defekt. Akku          | Akku ist möglicherweise beschädigt oder kein Original-Motorola-Akku. |

## Ihre SIM-Karte

Beim Kauf Ihres Telefons haben Sie von Ihrem Diensteanbieter eine SIM (Subscriber Identity Module)-Karte erhalten. Sie können nur dann Anrufe ausführen oder entgegennehmen, wenn sich in Ihrem Telefon eine SIM-Karte befindet.

**In einigen Netzen können Notrufe auch ohne eingesteckte SIM-Karte abgesetzt werden.**

Bei der SIM-Karte handelt es sich um eine Chipkarte, auf der Ihre Telefonnummer und die für Sie verfügbaren Netzdienste gespeichert sind. Sie können mit Ihrer SIM-Karte also auch ein fremdes GSM-Telefon benutzen, wobei die Gebühren für den Anruf über Ihren eigenen Anschluß abgerechnet werden.

Sie sollten Ihre SIM-Karte genauso sicher aufbewahren wie Ihre Scheck- oder Kreditkarten. Vermeiden Sie es, Ihre Karte zu knicken oder zu verkratzen, und bringen Sie sie nicht mit statischer Elektrizität oder Wasser in Berührung.

**Schalten Sie Ihr Telefon aus, bevor Sie die SIM-Karte einsetzen oder entfernen. Andernfalls kann der Speicher Ihrer SIM-Karte beschädigt werden.**

### Einsetzen und Entfernen der SIM-Karte

- 1 Halten Sie die Taste  gedrückt, um Ihr Telefon auszuschalten. Ziehen Sie die Abdeckung des Akkufaches ab und entnehmen Sie den Akku.
- 2 Schieben Sie den SIM-Kartenhalter nach rechts und heben Sie die linke Seite des Kartenhalters an.
- 3 Nehmen Sie die SIM-Karte aus dem Halter (falls erforderlich).

- 4 SIM-Karte wie abgebildet in den Kartenhalter einsetzen. Führen Sie die SIM-Karte so ein, daß die fehlende Ecke oben liegt und zum unteren Teil des Telefons weist.

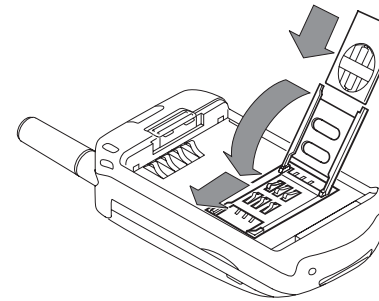

- 5 Kartenhalter umlegen und mit leichtem Druck nach links schieben bis er einrastet.
- 6 Akku und Akkufachabdeckung einsetzen.

Bei falsch eingesetzter oder beschädigter SIM-Karte wird evtl. die Nachricht **SIM-Karte prüfen** angezeigt. Nehmen Sie die SIM-Karte heraus, und führen Sie sie richtig herum wieder ein.

Falls die Nachrichten **Karte defekt Service frg.** oder **Karte gesperrt Service frg.** angezeigt werden, müssen Sie sich an Ihren Diensteanbieter wenden.

## Ausführen und Entgegennehmen von Anrufen

### Ein- und Ausschalten des Telefons

Um das Telefon ein- oder auszuschalten, drücken Sie die Taste . Wenn die VibraCall™-Funktion aktiviert ist, vibriert Ihr Telefon (wenn es eingeschaltet ist).

Wenn Sie Ihr Telefon einschalten, während keine SIM-Karte eingesteckt ist, werden Sie aufgefordert, eine SIM-Karte einzuführen. Nach dem Einführen der SIM-Karte überprüft das Telefon, ob sie gültig ist.

Anschließend werden eine Reihe von Meldungen angezeigt:

- **PIN eingeben** - Eine Aufforderung zur Eingabe des PIN-Codes Ihrer PIN-Karte (falls erforderlich).
- **Entsperrcode eingeben** - Eine Aufforderung zur Eingabe des Entsperrcodes Ihres Telefons (falls erforderlich).
- **Netzsuche...** gefolgt von einer Netzbezeichnung - während das Telefon ein geeignetes Netzwerk findet und sich dort einbucht.

### Eingeben Ihres PIN-Codes für die SIM-Karte

Geben Sie hierzu **PIN-Code**  ein.

Anstelle der einzelnen Ziffern werden bei der Eingabe des PIN-Codes Sternchen \* angezeigt.

Wenn Ihnen bei der Eingabe ein Fehler unterläuft, drücken Sie die Taste , um die zuletzt eingegebene Ziffer zu löschen.

Wenn Sie die Taste  gedrückt halten, werden alle bisher eingegebenen Code-Ziffern gelöscht.

Drücken Sie nach der Eingabe des PIN-Codes die Taste .

Wenn Sie einen falschen PIN-Code eingegeben haben, wird die Warnmeldung **Falscher PIN** angezeigt, gefolgt von der Aufforderung **PIN eingeben**.



**! Wenn Sie dreimal hintereinander eine falsche PIN-Nummer eingeben, wird Ihr Telefon automatisch gesperrt und die Meldung **Blockiert** angezeigt. Für weitere Informationen zum Entsperren Ihres Telefons, siehe 'Freigeben Ihres Telefons'.**

Sie können den PIN-Code jederzeit ändern. Siehe 'PIN-Code ändern' im Abschnitt **TelefonEinstellung**.

### **Eingeben Ihres Entsperrcodes**

Wenn auf dem Display Ihres Telefons die Meldung **Entsperrcode eingeben** angezeigt wird, müssen Sie **Entsperrcode**  eingeben.

Der Entsperrcode ist eine vierstellige Nummer. Ab Werk ist die Nummer **1234** eingestellt. Der Code kann geändert werden; siehe 'Entsperrcode ändern' im Abschnitt **TelefonEinstellung**.

Wenn Sie Ihren Entsperrcode vergessen haben, drücken Sie die Taste . Die Option „Entsperrcode ändern“ wird angezeigt. Geben Sie  **Sicherheitscode** ein, geben Sie einen neuen Entsperrcode ein, und drücken Sie .



## Ausführen von Telefonanrufen

Wenn Sie einen Telefonanruf tätigen möchten, muß Ihr Telefon eingeschaltet und entsperrt ein.

In einer Gegend, in der keine GSM900/1800-Dienste verfügbar sind, können keine Telefonanrufe ausgeführt werden. Wenn ein Dienst gefunden wurde, erscheint auf dem Display eine Reihe ansteigender Balken, , an der sich die Signalstärke ablesen läßt.

Anrufe können auf verschiedene Arten ausgeführt werden:

- Mit Hilfe der Zifferntasten.
- Mit Hilfe der automatischen Wahlwiederholung.
- Durch Aufrufen der zuletzt angewählten Telefonnummer.
- Durch Kurzaufruf eines Telefonbucheintrags\*.
- Durch Aufrufen eines Telefonbucheintrags\*.
- Durch Aufrufen einer in einer Mitteilung enthaltenen Rufnummer.
- Mit der Smart-Taste (☎).

 \*Ihr Telefon ist mit einem „Telefonbuch“ ausgestattet, in dem Namen und Rufnummern gespeichert werden können. Einzelheiten hierzu finden Sie unter 'Was ist das Telefonbuch?'.

Die einfachste Methode, einen Anruf zu tätigen, besteht darin, die Rufnummer über die Tastatur einzugeben und mit **OK** zu bestätigen.

 Wenn Ihnen bei der Eingabe ein Fehler unterläuft, drücken Sie die Taste **C**, um die zuletzt eingegebene Ziffer zu löschen. Wenn Sie die Taste **C** gedrückt halten, wird die gesamte eingegebene Rufnummer gelöscht.

Ihr Telefon versucht nun, die Verbindung herzustellen. Im Display erscheint die Meldung **Anrufen**, um anzuzeigen, daß der Verbindungsaufbau versucht wird. Wenn der Anruf nicht entgegengenommen wird, können Sie den Anwahlversuch durch Drücken der Taste **OK** oder durch Schließen der Klappe (falls vorhanden) abbrechen.

Wenn der Anruf entgegengenommen wird, erscheint im Display einige Sekunden lang die Meldung **Verbunden**. Anschließend wird die Meldung **Ruf beenden?** angezeigt.

Um die Verbindung zu beenden, drücken Sie entweder die Taste **OK**, oder schließen Sie das Telefon.

### Automatische Wahlwiederholung

Wenn die gewünschte Verbindung nicht zustande kommt, wird die Meldung **Neu wählen?** fünf Sekunden lang angezeigt. Wenn sie während dieser Zeit die Taste **OK** drücken, wird die Anwahl automatisch wiederholt.

Wenn der Anruf entgegengenommen wird, ist ein kurzes Klingelzeichen zu hören.

Die maximale zulässige Anzahl von Anwahlversuchen wird von Ihrem Netzanbieter eingestellt. Wenn die Verbindung nicht bei einem dieser Versuche zustande kommt, wird die Meldung **Wiederholung erfolglos** angezeigt.

### Aufrufen der zuletzt angewählten Telefonnummer

 Drücken Sie im Bereitschaftsmodus **OK** **OK**.

Eine andere Möglichkeit besteht darin, die zuletzt angewählte Telefonnummer mit Hilfe der Funktion „Letzte zehn Gespräche“ im Telefonbuchmenü aufzurufen.

### **OK** Kurzwahl eines Telefonbucheintrags

Um eine Rufnummer rasch aufzufinden und anzuwählen, die auf einer der ersten neun Positionen Ihres Telefonbuchs<sup>1</sup>, gespeichert ist, halten Sie die entsprechende Zifferntaste gedrückt. Wenn Sie beispielsweise die Taste **2** gedrückt halten, wird die Rufnummer angewählt, die in Ihrem Telefonbuch an der zweiten Position gespeichert ist.

 Sie müssen die Taste **OK** nicht drücken, um die Anwahl zu starten.

### **OK** Anrufen von Telefonbucheinträgen

 Drücken Sie die Smart-Taste **☉** und blättern Sie mit den Lautstärketasten in den gespeicherten Nummern, oder drücken Sie die entsprechende Zifferntaste, um zu einem bestimmten Buchstaben zu springen. Um einen Anruf auszuführen, halten Sie die Taste **☉** für die Dauer von 1,5 Sekunden gedrückt oder drücken Sie die Taste **OK**.

Alternativ dazu haben Sie die Möglichkeit die Nummer der **Position** im Telefonbuch einzugeben und dann **#** **OK** zu drücken.

1. Auf welche Telefonbuch-Einträge Sie zugreifen können, hängt von der Option „Kurzwahleinstellung“ im Menü „Telefonbuch“ ab.

### Aufrufen einer in einer Mitteilung enthaltenen Rufnummer

Eine genaue Anleitung zum Anwählen einer in einer Mitteilung enthaltenen Rufnummer finden Sie im Abschnitt **Nachricht**.

### Auslandsgespräche

Wenn Sie ein Auslandsgespräch führen möchten, halten Sie die Taste **☉** gedrückt. Nach einigen Sekunden erscheint die internationale Vorwahl + im Display. Auf diese Weise können Sie von einem beliebigen Land aus telefonieren, ohne die jeweils gültige Vorwahl für Auslandsgespräche zu kennen.

Geben Sie nun die Landeskennzahl und die Telefonnummer ein. Die Landeskennzahl wird wie gewohnt eingegeben. Wählen Sie also beispielsweise 49 für Deutschland, 44 für England, 46 für Schweden usw.

Wie bei Auslandsgesprächen üblich, lassen Sie die „0“, die der Ortsnetzkennzahl bei Inlandsgesprächen vorangestellt wird, weg.

### Einfügen von Pausen in Telefonnummern

Wenn Sie in eine Telefonnummer eine „Pause“ von drei Sekunden einfügen möchten, halten Sie die Taste **☉** einige Sekunden lang gedrückt, bis das Pausenzeichen **▢** angezeigt wird.

Das Pausenzeichen innerhalb einer Rufnummer bewirkt eine Wählpause von drei Sekunden. Eine Ausnahme bildet jedoch das jeweils erste Pausenzeichen innerhalb einer Rufnummer, bei dem die Dauer der Pause erst nach Zustandekommen der Verbindung gemessen wird.



#### **Pause - Ein praktisches Beispiel.**

Wenn Sie beispielsweise unter der Rufnummer 555-6911, Zugriff auf ein tongesteuertes Voicemail-System haben, in dem Sie über eine Mailbox mit der Nummer 1066 und dem Paßwort 2001 verfügen, können Sie die folgende Nummer wählen:

5556911 □ 1066 □ 2001 **OK**.

Mit dem ersten Teil der Nummer wählen Sie sich in das Voicemail-System ein.

Sobald die Verbindung hergestellt ist, wartet das Telefon drei Sekunden und sendet anschließend die Tonfolge 1066, um Ihre Mailbox anzuwählen.

Nach einer weiteren Pause von drei Sekunden wird die Tonfolge 2001 als Paßwort gesendet.



#### **GSM-Notrufe**

Im GSM-Netzwerk ist die Rufnummer 112 weltweit als Notrufnummer reserviert.

Sie können also bei bestehender Netzverbindung jederzeit einen Notruf absetzen, und zwar unabhängig davon, in welchem Netz Ihr Telefon eingebucht ist. Notrufe sind auch ohne vorherige Eingabe eines Sicherheitscodes und in manchen Netzen sogar ohne eingesteckter SIM-Karte möglich.

Der Notruf wird an eine Notrufzentrale weitergeleitet.

Um die GSM-Notrufnummer anzuwählen, geben Sie die Tastenfolge **112** **OK** ein.

Während des Notrufs erscheint auf dem Display die Meldung **Notruf erfolgt**.

 *Notrufe können auch ohne eingesetzten Akku abgesetzt werden, wenn das Telefon an das Reiseladegerät angeschlossen ist.*

## ***Entgegennehmen von Anrufen***

So nehmen Sie einen Anruf entgegen:

- Ihr Telefon muß eingeschaltet und entsperrt sein.
- Sie müssen sich in einem Gebiet befinden, in dem GSM900/1800-Dienste verfügbar sind.
- Die Rufumleitung und Rufsperrung für Ihren Anschluß darf nicht so eingestellt sein, daß eingehende Anrufe umgeleitet werden oder gesperrt sind.

Wenn ein Anruf für Sie eingeht, klingelt oder vibriert Ihr Telefon, und auf dem Display wird die Meldung **Anruf** angezeigt (wenn die entsprechende Option verfügbar und aktiviert ist, wird anstelle dieser Meldung die Rufnummer oder der Teilnehmername der Gegenstelle angezeigt).

Gewöhnlich wird der Anruf entgegengenommen, sobald das Telefon geöffnet wird. Ist jedoch die Option „Antwort nur mit Taste“ gewählt, muß zum Entgegennehmen des Anrufs eine Taste gedrückt werden; das Öffnen des Telefons allein hat in diesem Fall keine Wirkung.

Wenn die Gegenstelle identifiziert wurde, können Sie entscheiden, ob Sie den Anruf entgegennehmen wollen oder nicht, indem Sie **OK**, eine Zahlentaste (**1** bis **9** oder **0**), **\*** oder **#** drücken. Um diese Option zu wählen, siehe „Antwort nur mit Taste“.

Ist das Telefon bereits geöffnet und klingelt, können Sie den Anruf auch anhand der Tasten entgegennehmen. Wenn Sie einen Anruf bei geöffnetem Telefon nicht entgegennehmen möchten, haben Sie zwei Möglichkeiten:

Drücken Sie die Taste **C**. Wenn Sie im Optionsmenü die Funktion „Individuell umleiten - Wenn besetzt“ oder „Umleit., wenn unerreichbar“ aktiviert haben, wird der Anruf an die angegebene Rufnummer umgeleitet; andernfalls wird das Besetztsymbol gesendet.

oder

Halten Sie die Taste **C** gedrückt. Damit wird der ankommende Ruf abgewiesen. Es wird keine Umleitungsmöglichkeit geboten.

Wenn Ihr Telefon klingelt und Sie nicht abnehmen, wird die Nachricht **Unbeantworteter Anruf** angezeigt.

## ***Beenden von Verbindungen***

Um eine Verbindung zu beenden, drücken Sie entweder die Taste **OK**, **C** oder schließen Sie das Telefon.



## Gesprächsoptionen

Das Menü „Gesprächsoptionen“ ermöglichen den Zugriff auf Zusatzfunktionen während eines Telefongesprächs.

### Blättern im Menü



† Verfügbarkeit richtet sich nach Typ und Einstellungen der SIM-Karte sowie Ihrer Teilnehmerberechtigung für diese Serviceleistungen.

‡ Verfügbarkeit hängt vom eingebauten Autoeinbausatz ab.

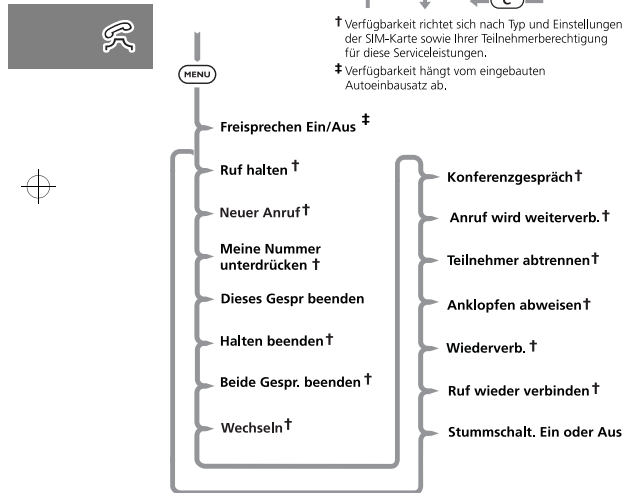

### Gesprächsoptionen aufrufen

Die Gesprächsoptionen können während eines Anrufs durch Drücken der Taste **MENU** aufgerufen werden.

### Gesprächsoptionen verlassen

Zum Verlassen der Gesprächsoptionen drücken Sie die Taste **C**.

### Gesprächsoptionen

Die Optionen ändern sich dynamisch in Abhängigkeit vom jeweiligen Anrufzustand. Die folgende Auflistung enthält alle Gesprächsoptionen.

Es werden jeweils nur ausgewählte Optionen angezeigt. Die Reihenfolge der Optionen kann sich ändern.

#### Freisprechen Ein/Aus

Wenn Ihr Telefon in Verbindung mit einem Autoeinbausatz ohne automatische Erkennung verwendet wird, können Sie mit dieser Option zwischen Freisprechbetrieb und Privatbetrieb wechseln.

#### Ruf halten

Mit dieser Option wird der aktuelle Anruf gehalten.

#### Neuer Anruf

Mit dieser Option können Sie einen weiteren Anruf tätigen.

#### Meine Nummer unterdrücken

Diese Option unterdrückt die Anzeige Ihrer Nummer im Display des Angerufenen.

#### Dieses Gespräch beenden

Mit dieser Option beenden Sie das aktuelle Gespräch und schalten auf den gehaltenen Anruf zurück.

**Halten beenden**

Mit dieser Option beenden Sie den gehaltenen Anruf.

**Beide Gespräch beenden**

Mit dieser Option beenden Sie alle aktuellen und gehaltenen Anrufe.

**Wechseln**

Mit dieser Option wird zwischen aktuellem und gehaltenem Anruf umgeschaltet.

**Konferenzgespräch**

Mit dieser Option können Sie eine Konferenzschaltung mit bis zu fünf weiteren Telefonen während des Anrufs herstellen (siehe 'Konferenzschaltung').

**Anruf wird weiterverb.**

Mit dieser Option können Sie das Gespräch an ein anderes Telefon übergeben (siehe 'Gespräch übergeben' in diesem Abschnitt).

**Teilnehmer abtrennen**

Mit dieser Option können Sie eine einzelne Verbindung aus der Konferenzschaltung herausnehmen.

**Anklopfen abweisen**

Mit dieser Option können einen anklopfenden Anruf abweisen.

**Wiederverb.**

Mit dieser Option schalten Sie zurück zum gehaltenen Anruf.

**Ruf wieder verbinden**

Diese Option ist ähnlich der Option *Neuer Verbindung*, steht aber nur dann zur Verfügung, wenn ein Gespräch gemakelt wird und ein weiteres anklopft. Mit der Option *Makeln wieder aufnehmen* schalten Sie den gemakelten Anruf in den aktuellen Anruf um.

**Stummschalt. Ein oder Aus**

Mit dieser Option schalten Sie das Mikrofon während eines Gesprächs vorübergehend aus. Durch erneutes Auswählen dieser Option können Sie das Gespräch fortsetzen.



## **OK** *Ruf gehalten und Anruf wartet*

Ihr Telefon unterstützt die GSM-Netzooptionen „Ruf gehalten“ und „Anruf wartet“. Mit Hilfe dieser Optionen können Sie eine bestehende Verbindung halten und in der Zwischenzeit einen eingehenden Anruf entgegennehmen oder einen zweiten Anruf vornehmen. (Nähere Angaben zu dieser Option finden Sie in **Anrufmeldung** im Abschnitt **Gesprächsoptionen**.)



### **Hinweise zum Makeln und Anklopfen**

Auf der Anzeige wird automatisch der Status der jeweils bestehenden Verbindung zusammen mit der Option angezeigt, die Sie wahrscheinlich auswählen möchten. Drücken Sie die Taste **OK**, um die angezeigte Option zu akzeptieren, oder drücken Sie die Taste **MENU**, um die weiteren verfügbaren Gesprächsoptionen anzuzeigen. Wenn Sie auf diese Weise vorgehen, werden Sie feststellen, daß selbst die Kombination aus einem aktiven, einem gehaltenen und einem anklopfenden Anruf leicht zu bewältigen ist.

Im folgenden finden Sie eine Zusammenfassung typischer Situationen:

- Um einen aktiven Anruf zu halten, drücken Sie die Taste **MENU**, in der Anzeige erscheint dann die Meldung **Ruf halten Auswählen?** - drücken Sie die Taste **OK**, um den Anruf zu halten. Um die Verbindung wieder aufzunehmen, drücken Sie die Taste **OK**.

- Um die aktive Verbindung zu halten und einen weiteren Anruf vorzunehmen, müssen Sie die aktive Verbindung halten und anschließend die Taste **MENU** drücken und die Option **Neuer Anruf<sup>1</sup>** auswählen.
- Um zwischen einer aktiven Verbindung und einem gehaltenen Anruf zu wechseln, drücken Sie bei der Anzeige **2 Gespräche Wechseln?** die Taste **OK**.
- Um einen wartenden Anruf während einer aktiven Verbindung entgegenzunehmen, drücken Sie bei der Anzeige **Anruf wartet Antworten?** die Taste **OK**. Die aktive Verbindung wird automatisch gehalten. Wenn Sie die aktive Verbindung beenden wollen, bevor Sie den wartenden Anruf entgegennehmen, drücken Sie die Taste **MENU** und wählen Sie die Option **Dieses Gespr. beenden**.
- Um einen anklopfenden Anruf zurückzuweisen, drücken Sie die Taste **MENU**, und wählen Sie die Option **Anklopfen ableisen** (oder drücken Sie einfach die Taste **C**).

 *Wenn ein Anruf anklopft, während neben der aktiven Verbindung bereits eine zweite Verbindung gehalten wird, können Sie diesen Anruf erst entgegennehmen, wenn Sie entweder die aktive oder die gehaltene Verbindung beendet haben.*

### **Meldungen beim Makeln und Anklopfen**

Während eine Verbindung gehalten wird oder ein Anruf wartet, können auf dem Display Ihres Telefons eine oder mehrere der folgenden Meldungen angezeigt werden:

1. Eine schneller Methode, einen Anruf zu tätigen, besteht darin, die Rufnummer direkt einzugeben und die Taste **OK** zu drücken. Ihr Telefon wird den aktuellen Anruf zurückstellen und versuchen, die eingegebene Rufnummer anzuwählen.

Versuch

Das Gerät versucht, die aktive Verbindung zu halten, oder zwischen aktiver und gemakelter Verbindung umzuschalten, oder einer Konferenzschaltung eine Verbindung hinzuzufügen.

oder

Das Telefon versucht, zur gemakelten Verbindung zu wechseln.

Makeln erfolglos

Die Verbindung konnte nicht aufrecht erhalten werden.

Halten nicht möglich

Es wird bereits eine Verbindung gehalten; es können nicht zwei Verbindungen gleichzeitig gehalten werden.

Verbindung erfolglos

Die gehaltene Verbindung konnte nicht wieder aktiviert werden.

Belegt, bitte Wiederholen

Ihr Telefon bearbeitet noch einen zuvor eingegangenen Befehl. Warten Sie einige Augenblicke, bevor Sie den Befehl erneut eingeben.

Anonym

Der Anrufer hat die Funktion der Rufnummernanzeige gesperrt.

Nicht verfügbar

In diesem Netzwerk kann die Rufnummer nicht angezeigt werden.

Konferenzschaltung erfolglos

Die Konferenzschaltung konnte nicht hergestellt werden.

Gespräch übergeben

Die Option zur Übergabe des Gesprächs zu einem anderen Telefon wurde gewählt.

Gesprächsübergabe erfolglos

Die Gesprächsübergabe konnte nicht ausgeführt werden.



## Konferenzschaltung

Durch die Option „Konferenzschaltung“ können Sie einen gemakelten Anruf mit einer aktuellen Verbindung zusammenschalten. Mit der Konferenzschaltung können bis zu fünf Telefone zusammenschaltet werden. Sie können jederzeit während eines Gesprächs mit den Funktionen der „Gesprächsoptionen“ einzelne Verbindungen hinzuschalten, trennen oder beenden.

 Um diese Option nutzen zu können, müssen die Funktionen „Konferenzschaltung“ und „Anklopfen - Zusatzdienste“ freigeschaltet sein.

### Konferenzschaltung herstellen

Um eine Konferenzschaltung herzustellen, schalten Sie den aktiven Anruf in den Makel-Zustand, und wählen Sie eine weitere Telefonnummer. Sie tätigen damit einen aktiven und einen gemakelten Anruf.

Wählen Sie die Gesprächsoptionen durch Drücken der Taste **(MENU)** und wählen Sie **Konferenzschaltung**. Der aktive Anruf und die gemakelte Verbindung werden zu einer Konferenzschaltung zusammenschaltet.

### Konferenzschaltung steuern

In einer Konferenzschaltung können Sie neue Verbindungen hinzuschalten oder einzelne Teilnehmer aus der Konferenzschaltung herausschalten.

### Neue Verbindung hinzuschalten

Sie haben mehrere Möglichkeiten, neue Verbindungen in die Konferenzschaltung einzuschalten:

- über die Zifferntasten

- über die Gesprächsoption „Neuer Anruf“
- über das Schnellzugriffsmenü im Telefonbuch
- über das Annehmen eines anklopfenden Anrufs

Unabhängig davon, mit welcher der o.g. Möglichkeiten Sie eine neue Verbindung hinzugefügt haben, wird die ursprüngliche Konferenzschaltung gemakelt, während die neue Verbindung hergestellt wird. Danach müssen Sie in den Gesprächsoptionen die Funktion **Konferenzgespräch** wählen, um die neue Verbindung zur bestehenden Konferenzschaltung hinzuzufügen.

### Eine Verbindung aus der Konferenzschaltung herausschalten.

Während einer Konferenzschaltung können Sie eine einzelne Verbindung aus dieser Schaltung herausschalten.

 Beim Herausschalten einer Verbindung aus der Konferenzschaltung dürfen keine Gespräche gemakelt werden.

Drücken Sie während der Konferenzschaltung die Taste **(MENU)** und wählen Sie die Funktion **Gespräch trennen**. Daraufhin werden Ihnen die Telefonnummern oder Namen aller Teilnehmer der Konferenzschaltung angezeigt. Wählen Sie mit der Blätter-Taste die gewünschte Verbindung aus. Drücken Sie dann die Taste **(OK)** und wählen Sie die Funktion **Gespräch trennen**.

Dadurch wird eine einzelne Verbindung aus der Konferenzschaltung herausgetrennt, und Sie können mit diesem Teilnehmer ein Einzelgespräch führen.

Um diese Verbindung wieder in die Konferenzschaltung einzuschalten, wählen Sie in den „Gesprächsoptionen“ die Funktion **Konferenzschaltung**.

## Gespräch übergeben

Mit dieser Option können Sie ein Gespräch an ein anderes Telefon weiterleiten. Je nachdem, ob die dritte Verbindung vor oder nach der Übergabe geschaltet wurde, müssen Sie dazu eine der beiden Vorgehensweisen durchführen.

 Um diese Option nutzen zu können, müssen die Funktionen „Konferenzschaltung“ und „Anklopfen - Zusatzdienste“ freigeschaltet sein.

### Gespräch vor der Herstellung einer dritten Verbindung übergeben

Um ein Gespräch an ein anderes Telefon zu übergeben, drücken Sie die Taste **MENU** und wählen Sie in den „Gesprächsoptionen“ die Funktion **Anruf** **wird weiterverb.** Geben Sie die Telefonnummer des gewünschten Telefons ein und drücken Sie die Taste **OK**.

Ihr Telefon versucht dann, das Gespräch an den gewünschten Telefonanschluß zu übergeben. Im Display erscheint die Anzeige **Gesprächsübergabe** und danach **Anruf** **wird weiterverb.** Sobald das Gespräch erfolgreich übergeben wurde, wird Ihre Verbindung automatisch getrennt.

### Gespräch nach der Herstellung einer dritten Verbindung übergeben

Wenn Sie bereits einen aktiven Anruf tätigen und einen Anruf halten, drücken Sie die Taste **MENU** und wählen Sie in den „Gesprächsoptionen“ die Funktion **Anruf** **wird weiterverb.** Ihr Telefon versucht dann, die aktive Verbindung an die gehaltene Verbindung zu übergeben. Im Display erscheint die Anzeige **Gesprächsübergabe** und danach **Anruf** **wird weiterverb.** Sobald das Gespräch erfolgreich übergeben wurde, wird Ihre Verbindung automatisch getrennt.





## Arbeiten mit dem Optionsmenü

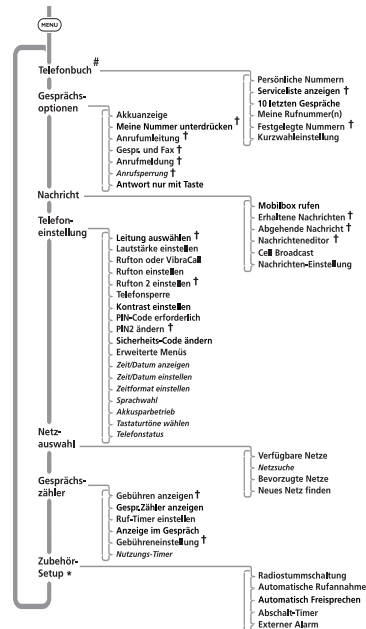

### Blättern im Menü



Kursiv dargestellte Optionen sind nur bei aktivierten **Erweiterten Menü** verfügbar.

# Wenn Ihr Diensteanbieter ein eigenes Menü hinzugefügt hat, erscheint das Telefonbuch-Menü nicht an erster Stelle im Optionsmenü.

↑ Verfügbarkeit richtet sich nach Typ und Einstellungen der SIM-Karte sowie Ihrer Teilnehmerberechtigung für diese Serviceleistungen.

\* Das **Zubehör-Setup** kann nur angezeigt werden, wenn das Telefon mit einem Autoeinbausatz oder mit Kopfhörer verwendet wird.





## Das Telefonbuch-Menü

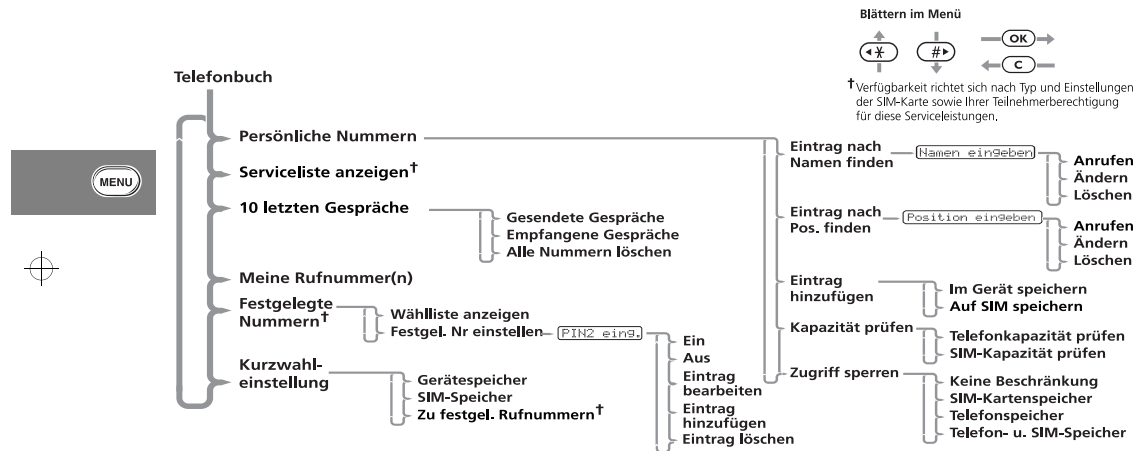

Wenn Ihr Diensteanbieter ein eigenes Menü hinzugefügt hat, erscheint das Telefonbuchmenü nicht an erster Stelle im Optionsmenü.



## **OK** Was ist das Telefonbuch?

Sie können Namen und Telefonnummern in ein elektronisches „Telefonbuch“ eintragen. Diese Einträge werden in der Liste im Speicher *Persönliche Nummern* in Ihrem Telefon, auf Ihrer SIM-Karte oder in der Wählliste<sup>1</sup> gespeichert. Eine einmal abgespeicherte Rufnummer kann rasch aufgefunden und gewählt werden.

In Ihrem Telefon können Sie 100 und in der Liste *Persönliche Nummern* auf der SIM-Karte bis zu 155 Nummern speichern. Die Anzahl der möglichen Einträge auf Ihrer SIM-Karte hängt von der Art der SIM-Karte ab, die von Ihrem Diensteanbieter ausgegeben wird.

Darüber hinaus können Sie bis zu 40 Einträge in der Wählliste vornehmen, wenn diese Funktion verfügbar ist. Mit der Wählliste können Sie die Nutzung Ihres Telefons so einschränken, daß nur bestimmte Rufnummern oder, falls Sie dies wünschen, nur bestimmte Landeskennzahlen, Ortsnetzkennzahlen oder sonstige von Ihnen angegebene Vorwahlnummern angewählt werden können.

Jeder Telefonbucheintrag enthält die folgenden Daten:

- Eine Telefonnummer. Die Telefonnummer kann bis zu 32 Ziffern (im Telefonspeicher) bzw. bis zu 20 Ziffern (auf der SIM-Karte) enthalten.

- Einen Namen. Bis zu 16 Zeichen im Telefonspeicher und bis zu 50 auf der SIM-Karte, in der Regel jedoch nicht mehr als 10.
- Eine Positionsziffer - von 1 bis 255 in Ihrer persönlichen Nummernliste bzw. von 1 bis 40 in Ihrer Festnummernliste.

### **Nachwahl**

Diese Funktion ermöglicht Ihnen, Ortsnetzkennzahlen und andere zuvor in Ihrem Telefonbuch gespeicherten Vorwahlen bei einem Anruf zu verwenden.

Um die Nachwahlfunktion zu verwenden, wählen Sie in Ihrem Telefonbuch die gewünschte Vorwahl aus, geben Sie den Rest der Rufnummer ein, und drücken Sie die Taste **OK**, um den Wählvorgang zu starten.

Sie können die Nachwahlfunktion auch verwenden, wenn Sie eine Rufnummer anwählen möchten, die mit denselben Ziffern beginnt wie eine Nummer, die Sie in Ihrem Telefonbuch gespeichert haben. Suchen Sie die entsprechende Nummer aus Ihrem Telefonbuch heraus, löschen Sie die nicht benötigten Ziffern, und vervollständigen Sie die Rufnummer.

Bei diesem Vorgang wird der Telefonbucheintrag nicht überschrieben.

Die Nachwahl-Funktion ist nicht verfügbar, wenn das Telefonbuch mit der Smart-Taste aufgerufen wurde.



1. Ob die Funktion „Wählliste“ verfügbar ist, hängt von dem Typ Ihrer SIM-Karte ab.



### Eingeben von Buchstaben

Die Tasten **0**, **1**, ..., **8** und **9** werden zur Eingabe von Buchstaben verwendet, wenn Sie beispielsweise Namen in das Telefonbuch eintragen oder Nachrichten erstellen.

Wenn Sie etwa die Taste **5** drücken, wird zunächst der Buchstabe J angezeigt. Wenn dies nicht der gewünschte Buchstabe ist, können Sie dieselbe Taste erneut drücken, um den Buchstaben K anzuzeigen. Auf einen weiteren Tastendruck hin wird der Buchstabe L angezeigt usw., bis schließlich wieder die Ziffer 5 erscheint. Bei jedem Tastendruck wird also der jeweils nächste Buchstabe angezeigt, der der verwendeten Taste zugeordnet ist.

Wenn Sie während des Auswahlvorgangs eine beliebige Taste gedrückt halten, werden anstelle der Großbuchstaben die entsprechenden Kleinbuchstaben angezeigt; mit einem weiteren langen Tastendruck wird wieder zu den Großbuchstaben zurückgeschaltet.

Um den nächsten Buchstaben einzugeben, drücken Sie die entsprechende Taste. Wenn der nächste Buchstabe allerdings derselben Taste zugeordnet ist wie der vorhergehende, müssen Sie zuerst die Taste **#** drücken. Wenn Sie die Taste **#** ein weiteres Mal drücken, wird ein Leerzeichen eingefügt.

Falls Ihnen bei der Eingabe ein Fehler unterlaufen sollte, können Sie mit der Taste **\*** zu dem versehentlich eingegebenen Buchstaben zurückkehren.

Mit der Taste **C** können Sie Buchstaben löschen.

Hierbei wird jeweils der Buchstabe links neben dem Cursor (■) entfernt.

Drücken Sie die Taste **OK** um Ihre Eingabe zu speichern.

### Verfügbare Zeichen

Drücken Sie die entsprechenden Tasten, um die folgenden Zeichen zu erzeugen:

- 1** Leerzeichen . 1 ? ! , @ \_ & : " ( ) ' ` ~ % & \$  
Leerzeichen . 1 ? ! , @ \_ & : " ( ) ' ` ~ % & \$
- 2** ABC 2 Ä Å à å æ ß Ç  
a b c 2 ä å æ ß ç
- 3** DEF 3 É Ê Ë  
d e f 3 é ê ë
- 4** GHI 4 Γ İ  
g h i 4 ħ ì
- 5** JKL 5 Å  
j k l 5 å
- 6** MNO 6 Ñ Ö Ø ò ò Ò  
m n o 6 ñ ö ø ò ò ò
- 7** PQR 5 7 Π Σ  
p q r 5 7 π ς
- 8** TUV 8 Û Ü  
t u v 8 û ü
- 9** WXYZ 9 Ξ Ψ  
w x y z 9 ξ ψ
- 0** + - 0 \* / = > < #  
+ - 0 \* / = > < #

Die obere Zeile gibt jeweils den Großbuchstaben und die untere die Kleinbuchstaben an.



### Persönliche Nummern

Mit den Optionen des Untermenüs „Persönliche Nummern“ können Sie die Liste Ihrer persönlichen Nummern anlegen und verwalten.

#### Eintrag nach Namen finden

Drücken Sie die Smart-Taste (☉) und blättern Sie mit den Lautstärketasten in den gespeicherten Nummern, oder drücken Sie die entsprechenden Zifferntaste, um zu einem bestimmten Buchstaben zu springen. Um einen Anruf auszuführen, halten Sie entweder die Taste (☉) für die Dauer von 1,5 Sekunden gedrückt, oder drücken Sie die Taste (OK).

Mit dieser Option können Sie eine Rufnummer aus einer Liste mit alphabetisch geordneten Telefonbucheinträgen auswählen.

Wenn Sie diese Option auswählen, erscheint die Meldung **Namen eingeben**. Sie können maximal drei Buchstaben eines Namens eingeben. Es ist nicht unbedingt erforderlich, alle drei Buchstaben anzugeben.

Bei der Suche in den Telefonbucheinträgen wird der erste übereinstimmende Eintrag angezeigt.

Wenn kein Eintrag mit dem Suchtext übereinstimmt, wird der Eintrag angezeigt, der dem gesuchten Namen am ähnlichsten ist.

Wenn Sie keinen Suchtext eingeben, wird der erste Eintrag in der Liste angezeigt.

Wenn das Telefonbuch keine Namen enthält, wird die Meldung, **Namen nicht gespeichert** angezeigt.

Mit Hilfe der Tasten (←\*) und (#) können die benachbarten

Telefonbucheinträge angezeigt werden. Wenn der gewünschte Name angezeigt wird, drücken Sie die Taste (OK), um ihn auszuwählen. Das Untermenü mit den Optionen „Rufnummer“, „Namen oder Rufnummer ändern“ oder „Name und Rufnummer löschen“ wird angezeigt.

#### Eintrag nach Pos. finden

**Position** (#>)

Mit dieser Option können Sie eine Rufnummer aus einer Liste mit numerisch nach Speicherorten geordneten Telefonbucheinträgen auswählen.

Wenn Sie diese Option auswählen, erscheint die Meldung **Position eing.** Sie können nun die Nummer einer Speicherposition angeben. Wenn die eingegebene Positionsnummer ungültig ist, erscheint einige Augenblicke lang die Meldung **Bereich 1-XXXX**; anschließend wird wieder der Menüpunkt „Position eing.“ angezeigt.

Das Telefonbuch wird durchsucht und der gesuchte Eintrag angezeigt.

Wenn Sie eine Position eingeben, an der kein Eintrag gespeichert ist, wird die Meldung **Position x ist leer** angezeigt und statt dessen die nächste belegte Position ausgewählt.

Wenn Sie keinen Speicherort eingeben, wird der erste numerische Eintrag in der Liste angezeigt.

Wenn das Telefonbuch keine Nummern enthält, wird die Meldung **Keine Nr. gespeichert** angezeigt.





Mit Hilfe der Tasten **(\*)** und **(#)** können die benachbarten Telefonbucheinträge angezeigt werden. Wenn der gewünschte Name angezeigt wird, drücken Sie die Taste **(OK)**, um ihn auszuwählen. Das Untermenü mit den Optionen „Rufnummer“, „Namen oder Rufnummer ändern“ oder „Name und Rufnummer löschen“ wird angezeigt.

**Die Optionen „Rufnummer“, „Namen oder Rufnummer ändern“ und „Name und Rufnummer löschen“**

Nachdem Sie einen Telefonbucheintrag ausgewählt haben, können Sie ihn anwählen, ändern oder löschen.

**Anrufen**

Mit Hilfe dieser Option können Sie den ausgewählten Telefonbucheintrag anwählen.

**Ändern**

Mit dieser Option können Sie den ausgewählten Telefonbucheintrag ändern.

Die in dem ausgewählten Eintrag gespeicherte Rufnummer und der dazugehörige Name werden nacheinander angezeigt und können bearbeitet werden. Sie können die aktuellen Einstellungen entweder bestätigen oder ändern.

**Löschen**

Mit Hilfe dieser Option können Sie den ausgewählten Telefonbucheintrag löschen.

Drücken Sie die Taste **(OK)**, wenn die Meldung **Name und Rufnummer löschen** erscheint. Die Meldung **Gelöscht** **XXX** erscheint für einige Augenblicke; anschließend wird wieder der entsprechende Menüpunkt angezeigt.

**Eintrag hinzufügen**

Mit dieser Option können Sie Einträge im Telefonbuch vornehmen (speichern). Sie können den neuen Eintrag entweder im Speicher des Telefons oder in dem der SIM-Karte ablegen.

**Im Telefon speichern, Auf SIM-Karte speichern**

Nachdem Sie einen Speicherort für den neuen Eintrag ausgewählt haben, werden Sie aufgefordert, die Telefonnummer, den Namen und die Positionsnummer des neuen Eintrags einzugeben.

Standardmäßig wird die zuletzt angezeigte Telefonnummer eingetragen.

Wenn die eingegebene Positionsnummer ungültig ist, erscheint einige Augenblicke lang die Meldung **Bereich VVV-ZZZ**; anschließend wird wieder die Eingabeaufforderung **Speicherplatz eingeben** angezeigt. Wenn die angegebene Position bereits von einem anderen Eintrag belegt ist, werden Sie um die Bestätigung gebeten, daß der vorhandene Eintrag überschrieben werden darf.

Wenn Sie keine Positionsnummer eingeben, wird der neue Eintrag auf der ersten freien Position gespeichert.

Nach der Eingabe des neuen Eintrags erscheint einige Augenblicke lang die Meldung **Speichern in XXX**.

MENU



### Kapazität prüfen

Mit Hilfe dieser Option können Sie feststellen, wie viele freie Telefonbucheinträge im Speicher des Geräts oder der SIM-Karte verfügbar sind.

#### Telefonkapazität prüfen, SIM-Kapazität prüfen

Wenn Sie diese Option wählen, erscheint einige Augenblicke lang die Meldung **XX Unben. Pos.**

### Zugriff sperren

Mit dieser Option können Sie den Zugriff auf die Liste Ihrer persönlichen Nummern sperren.

#### SIM-Karte sperren, Telefon sperren, Telefon- und SIM-Speicher, Keine Beschränkung

Sie können wahlweise den Zugriff auf alle Einträge im Speicher der SIM-Karte, im Telefonspeicher oder in beiden Speichern sperren. Verwenden Sie die Option „Keine Beschränkung“, um alle Zugriffsbeschränkungen aufzuheben.

Bevor die Zugriffsbeschränkungen geändert werden, werden Sie aufgefordert, den Sicherheitscode einzugeben.

### Serviceliste anzeigen

Mit dieser Option können Sie sich eine Liste mit Telefonnummern und Serviceleistungen Ihres Diensteanbieters anzeigen lassen.

Die Verfügbarkeit richtet sich nach Typ bzw. Einstellung der SIM-Karte bzw. nach Ihrer Teilnehmerberechtigung für diese Funktionen.

### Letzte zehn Gespräche

Mit Hilfe dieser Option können Sie die zehn zuletzt verwandten Telefonnummern aufrufen.

Wenn Sie eine Option ausgewählt haben, können Sie die Rufnummernliste mit Hilfe der Tasten **(←\*)** und **(#→)** durchsuchen. Drücken Sie die Taste **(OK)**, um die angezeigte Rufnummer anzuwählen.

Mit Hilfe der Nachwahlfunktion können Sie eine Telefonnummer, die Sie aus einer dieser beiden Listen ausgewählt haben ändern.

### Gesendete Gespräche

Mit Hilfe dieser Option können Sie eine der zehn zuletzt gewählten Rufnummern erneut anwählen.

### Empfangene Gespräche

Mit dieser Option können Sie die Rufnummer eines der letzten zehn eingegangenen Gespräche erneut anwählen.

Die Rufnummern der Liste der zuletzt eingegangenen Anrufe werden nur angezeigt, wenn die Funktion „Anruferkennung“ (CLI) verfügbar und aktiviert ist.

### Alle Nummern löschen

Mit Hilfe dieser Option können Sie alle Rufnummern löschen, die in den Listen „Gesendete Gespräche“ und „Empfangene Gespräche“ gespeichert sind.

Die Liste mit letzten zehn Gesprächen wird gelöscht, wenn eine neue SIM-Karte in das Telefon eingesetzt wird.





### Meine Rufnummer(n)

Mit dieser Option erhalten Sie Zugriff auf Ihre Funktelefon-, Fax- und Modemnummern, so daß Sie sie, falls erforderlich, anzeigen oder ändern können. Wenn Sie beispielsweise Schwierigkeiten haben, sich Ihre Funktelefonnummer zu merken, können Sie sie unter der Bezeichnung 'Mein Telefon' speichern und zukünftig bei Bedarf anzeigen.

Die Liste „Meine Rufnummer(n)“ ist auf Ihrer SIM-Karte gespeichert.

Wenn Sie diesen Menüpunkt auswählen, wird die erste Speicherposition angezeigt. Mit Hilfe der Tasten **(←)** und **(#)** können Sie die Liste der gespeicherten Rufnummern durchsuchen.

Um eine Rufnummer einzugeben oder zu ändern, wählen Sie die gewünschte Speicherposition, und drücken Sie die Taste **(OK)**. Sie werden aufgefordert, eine Rufnummer und anschließend einen Namen einzugeben. Drücken Sie die Taste **(OK)**, um die Daten abzuspeichern.

**!** Je nach dem Angebot Ihres Diensteanbieters sind in der Liste „Meine Rufnummer(n)“ ein oder mehrere Einträge definiert. Diese vordefinierten Einträge können möglicherweise nicht geändert werden.

### Festgelegte Nummern

**!** Ob die Funktion Wählliste verfügbar ist, hängt vom Typ Ihrer SIM-Karte ab.

Mit Hilfe dieser Funktion können Sie die Nutzung Ihres Telefons (in der Regel durch Dritte) so einschränken, daß nur bestimmte Rufnummern oder, falls Sie dies wünschen, nur bestimmte Landeskennzahlen, Ortsnetzkennzahlen oder sonstige von Ihnen angegebene Vorwahlnummern angewählt werden können.

Wenn die Wählliste aktiviert ist, können nur die Rufnummern mit Ihrem Telefon angewählt werden, die (bzw. deren Vorwahlen) in der Wählliste aufgeführt sind. Wenn Sie versuchen, eine andere Nummer anzuwählen, wird die Meldung **Belegt** angezeigt. Fax- oder Datenverbindungen können nicht hergestellt werden.

Um bei aktivierter Wählliste einen Anruf vorzunehmen, geben Sie die gewünschte Nummer entweder manuell ein, oder wählen Sie sie aus der Liste aus und drücken die Taste **(OK)**.

Bis zu 40 Einträge können in der Wählliste gespeichert werden. Die Liste ist auf Ihrer SIM-Karte gespeichert.

**!** Diese Funktion kann von der Einstellung der Rufsperrung beeinflusst werden.

### Wählliste anzeigen

Mit Hilfe dieser Option können Sie die Liste „Festgelegte Nummern“ durchsuchen. Wenn Sie die gewünschte Nummer gefunden haben, können Sie sie mit **(OK)** wählen.



### Festgel. Nummern einstellen

Mit dieser Option können Sie die Wählliste aktivieren bzw. deaktivieren oder Einträge in der Liste ändern oder eingeben. Sie werden aufgefordert, Ihren PIN2-Code einzugeben, wenn Sie diese Option aktivieren.

#### Ein

Aktiviert die Wählliste.

#### Aus

Deaktiviert die Wählliste.

### Eingabe bearbeiten

Mit dieser Funktion können Einträge in der Wählliste bearbeitet oder gelöscht werden. Wenn Sie diese Option aktivieren, wird die erste belegte Position in der Liste angezeigt. Gehen Sie zum gewünschten Eintrag und drücken Sie **OK**. Sie werden aufgefordert, die Rufnummer und den Namen zu bearbeiten. Drücken Sie **C**, um den Eintrag zu löschen.

### Eintrag hinzufügen

Mit dieser Funktion können Sie der Wählliste einen Eintrag hinzufügen. Sie werden aufgefordert, die Rufnummer, den Namen und eine Positionsnummer einzugeben. Wenn Sie keine Positionsnummer eingeben, wird der Eintrag an der nächsten verfügbaren Position gespeichert.

*Es bietet sich an, bei der Einrichtung der Wählliste die ersten neun Positionen für Rufnummern zu reservieren, auf die Sie mit der Kurzwahl-Funktion zugreifen wollen. Siehe auch 'Kurzwahleinstellung'.*

### Eintrag löschen

Mit dieser Option löschen Sie aus der Festnummernliste eine Telefonnummer und einen Namen. Der erste Eintrag aus der Festnummernliste wird angezeigt. Blättern Sie zu dem Eintrag, den Sie löschen wollen und drücken **OK**.

### Kurzwahleinstellung

Mit dieser Option können Sie festlegen, welche Telefonbuchliste bei der Kurzwahl verwendet werden soll.

### Telefon-Speicher

Aktiviert die Kurzwahl-Funktion für die Liste Ihrer persönlichen Nummern (Positionen 1 bis 9) im Telefonspeicher.

### SIM-Speicher

Aktiviert die Kurzwahl-Funktion für die Liste Ihrer persönlichen Nummern (Positionen 101 bis 109) im SIM-Speicher.

### Wählliste

*Diese Option ist nur verfügbar, wenn Sie eine Wählliste haben.*

Aktiviert die Kurzwahl-Funktion in Ihrer Wählliste (Positionen 1 bis 9).





## Gesprächsoptionen

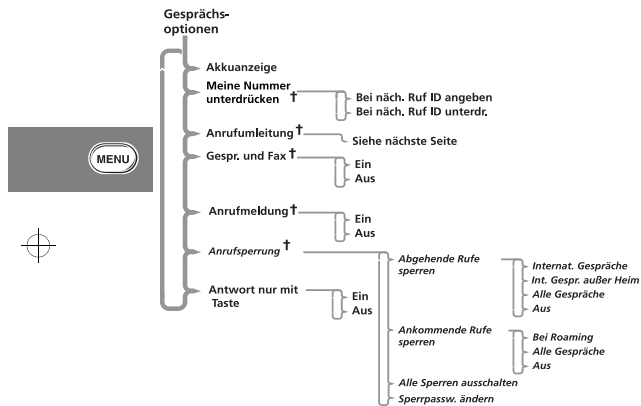

### Blättern im Menü



*Kursiv* dargestellte Optionen sind nur bei aktivierten **Erweiterten Menü**s verfügbar.

† Verfügbarkeit richtet sich nach Typ und Einstellungen der SIM-Karte sowie Ihrer Teilnehmerberechtigung für diese Serviceleistungen.

## Akkuanzeige

Mit Hilfe dieser Option können Sie die ungefähre Akku-Kapazität anzeigen. Beispiel:

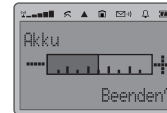

### Anzahl der Segmente

### Ungefähre Kapazität

|   |  |
|---|--|
| 1 | weniger als 5%<br>(Laden erforderlich) |
| 3 | weniger als 20%                        |
| 5 | weniger als 60%                        |
| 7 | mehr als 60%                           |

Die detaillierte Akkuladeanzeige läßt sich rasch mit der Funktion (-) aus dem Schnellzugriffsmenü aufrufen.



### Meine Nummer unterdrücken

Die Option „Meine Nummer unterdrücken“ ist eine Netzfunktion. Sie müssen eine der beiden Sperrfunktionen der Anruferkennung bei Ihrem Netzanbieter freischalten lassen.

### Nächster Ruf ID angeben

Ihre Rufnummer wird nur beim nächsten versuchten Gespräch übertragen. Danach wird Ihre Rufnummer erst dann angezeigt, wenn Sie diese Option wieder auswählen.

### Nächster Ruf ID unterdrücken

Ihre Rufnummer wird nicht mit dem nächsten versuchten Gespräch übertragen. Danach wird Ihre Rufnummer bei allen Gesprächen angezeigt, bis Sie diese Option wieder deaktivieren.

### OK Anrufumleitung

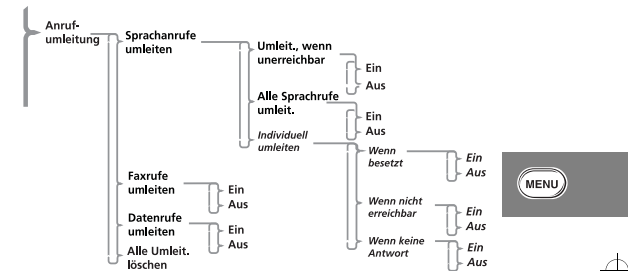

Anrufumleitung ist eine Netzfunktion. Wenn Ihr Telefon nicht erreichbar ist oder Sie keine Anrufe entgegennehmen möchten, können Sie eingehende Anrufe auf andere Rufnummern umleiten.

Zu dieser Option sind folgende Funktionen verfügbar:

- Alle eingehenden Anrufe umleiten.
- Eingehende Anrufe umleiten, wenn Ihr Telefon nicht erreichbar ist.
- Eingehende Faxrufe umleiten.
- Eingehene Datenrufe umleiten.
- Alle Umleitungsoptionen deaktivieren.

Die Einstellung der Anrufumleitung kann nur bei bestehender Netzverbindung geändert werden.



Wenn Sie eine der Umleitungsoptionen auswählen, benötigt das Telefon einige Augenblicke, um die aktuellen Einstellungen im Netz abzufragen.

#### Sprachrufe umleiten

Mit Hilfe dieser Option können Sie Ihr Telefon auf *Umleit., wenn unerreichbar*, *Alle Sprachrufe umleiten* oder *Individuell umleiten* einstellen.

#### Umleit., wenn unerreichbar

Mit dieser Option können Sie alle eingehenden Anrufe auf eine einzige Rufnummer immer dann umleiten, wenn Ihr Telefon nicht erreichbar ist.

Die folgende beiden Einstellungen sind möglich: **Ein** oder **Aus**.

Wenn Sie die Einstellung auf **Ein** ändern, werden Sie aufgefordert, die Nummer für die Anrufumleitung mit den Nummerntasten einzugeben.

Wenn Sie die Option „Umleit., wenn unerreichbar“ aktivieren, entspricht dies der Option „Individuell umleiten“.

Wenn die Einstellung **Ein** gewählt ist, erhält „Umleiten, wenn unerreichbar“, eine höhere Priorität als die individuelle Umleitung.

#### Alle Sprachrufe umleiten

Mit Hilfe dieser Option können Sie *alle* eingehenden Anrufe auf eine bestimmte Nummer umleiten.

Die folgende beiden Einstellungen sind möglich: **Ein** oder **Aus**.

Wenn Sie die Einstellung auf **Ein** ändern, werden Sie aufgefordert, die Nummer für die Anrufumleitung mit den Nummerntasten einzugeben.

Wenn die Option „Alle Sprachrufe umleit.“ auf **Ein** gestellt ist, hat sie Vorrang vor allen anderen Umleitungseinstellungen.

Wechseln Sie rasch zwischen Umleiten Ein und Aus mit der Funktion aus dem Schnellzugriffsmenü.

#### Individuell umleiten

Mit Hilfe dieser Optionen können Sie Anrufe je nach Art der Verbindung und Status Ihres Telefons auf verschiedene Rufnummern umleiten.

Die im folgenden beschriebenen Umleitungsoptionen funktionieren alle auf dieselbe Art und Weise.

Für jede Option sind zwei Einstellungen möglich: **Ein** oder **Aus**.

Wenn Sie die Einstellung auf **Ein** ändern, werden Sie aufgefordert, die Nummer für die Anrufumleitung mit den Nummerntasten einzugeben.

Wenn die Option „Alle Gespr. umleiten“ oder „Umleit. wenn unerreichbar“ auf **Ein** eingestellt ist, werden individuelle Umleitungseinstellungen ignoriert.

##### Wenn besetzt

Diese Option bewirkt, daß eingehenden Anrufe umgeleitet werden, wenn Ihr Telefon besetzt ist.

##### Wenn unerreichbar

Diese Option bewirkt, daß eingehende Anrufe umgeleitet werden, wenn Ihr Telefon keinen Netzkontakt herstellen kann.

##### Wenn keine Antwort

Diese Option bewirkt, daß eingehende Anrufe umgeleitet werden, wenn Sie sie nicht entgegennehmen.

MENU



### Faxrufe umleiten

Diese Option bewirkt, daß alle eingehenden Faxrufe auf eine bestimmte Nummer umgeleitet werden.  
Die folgende beiden Einstellungen sind möglich: Ein oder Aus.  
Wenn Sie die Einstellung auf Ein ändern, werden Sie aufgefordert, die Nummer für die Anrufumleitung mit den Nummerntasten einzugeben.

### Datenrufe umleiten

Diese Option bewirkt, daß alle eingehenden Datenrufe auf eine bestimmte Nummer umgeleitet werden.  
Die folgenden beiden Einstellungen sind möglich: Ein oder Aus.  
Wenn Sie die Einstellung auf Ein ändern, werden Sie aufgefordert, die Nummer für die Anrufumleitung mit den Nummerntasten einzugeben.

### Alle Umleit. löschen

Mit Hilfe dieser Option können Sie die Umleitung eingehender Anrufe ausschalten.

**!** Diese Option bewirkt, daß alle Umleitungseinstellungen auf Aus gestellt und die entsprechenden Rufnummern gelöscht werden.

### Gespräch und Fax

Diese Netzfunktion ermöglicht Ihnen, während einer Verbindung zuerst zu sprechen und anschließend ein Fax zu senden oder zu empfangen.

**I** Ihr Telefon unterstützt Daten- und Faxübertragungen mit Geschwindigkeiten von bis zu 9600 bps.

Beachten Sie die folgenden Punkte, bevor Sie eine Gesprächs- und Faxverbindung herstellen:

- Ihr Telefon muß „faxbereit“ sein (es wurde ausgeschaltet, mit dem optionalen Daten-/Fax-Zubehör an das Faxgerät angeschlossen und wieder eingeschaltet). Das Anschließen des Faxgeräts bei bestehender Verbindung ist nicht möglich.
- Der Gesprächs- und Faxmodus muß auf Ein gesetzt sein.

Das Telefon wechselt automatisch in den Faxmodus, wenn Sie während einer Gesprächs- und Faxverbindung mit der Faxübertragung beginnen. Während der Faxübertragung wird die Meldung **Faxvorbereitung** angezeigt. Die Verbindung wird nach Beendigung der Faxübertragung automatisch abgebrochen. Es ist nicht möglich, bei bestehender Verbindung in den Sprachmodus zurückzuwechseln.

**I** Während einer bestehenden Gesprächs- und Faxverbindung sind die Makelfunktionen, wie „Anklopfen“ und „Halten“, nicht verfügbar.

Beachten Sie die folgenden Besonderheiten bei eingehenden Gesprächs- und Faxrufen:

- Wenn Ihr Telefon nicht faxbereit ist, können Sie nur sprechen.
- Wenn Ihr Telefon zwar faxbereit, der Gesprächs- und Faxmodus jedoch ausgeschaltet ist, wird der Anruf automatisch an Ihr Fax geleitet (Sie haben keine Möglichkeit zu sprechen).

### Ein

Der Gesprächs- und Faxmodus wird für den nächsten und alle weiteren Anrufe eingeschaltet.

### Aus

Der Gesprächs- und Faxmodus wird für den nächsten und alle weiteren Anrufe ausgeschaltet.





### **OK Anrufmeldung**

Im Menü „Anruf wartet“ sind die folgenden beiden Einstellungen möglich: Ein oder Aus. Wenn Sie die Einstellung „Aus“ wählen, werden Sie nicht auf wartende Anrufe hingewiesen. Die Person, die Sie erreichen möchte, hört entweder das Besetztzeichen, oder der Anruf wird von der Option „Individuell umleiten - Wenn besetzt“ umgeleitet.

Wenn Sie die Einstellung Ein wählen, werden Sie mit Hilfe eines Tonsignals sowie der Meldung *Anruf wartet - Antworten?* auf einen wartenden Anruf hingewiesen. Sie können dann die Taste **OK** drücken, um den zweiten Anruf entgegenzunehmen, oder mit Hilfe der Taste **MENU** eine andere Option auswählen und diese durch Drücken der Taste **OK** aktivieren.

Wenn die Option der Anruferkennung eingeschaltet ist, wird anstelle der Anklopfmeldung die Rufnummer oder der Name des Anrufers angezeigt.

Die Verfügbarkeit dieser Funktion hängt von Ihrem Diensteanbieter ab.

### **OK Anrufsperrung**

Die Anrufsperrung ist eine Netzfunktion, mit deren Hilfe Sie bestimmte aus- oder eingehende Anrufe sperren können.

Wenn Sie versuchen, die Einstellungen der Rufsperrung zu ändern, werden Sie möglicherweise aufgefordert, das erforderliche Sperrpaßwort einzugeben. Anschließend benötigt das Telefon einige Augenblicke, um das Netz über die neuen Einstellungen zu informieren. Wenn das Netzwerk die Einstellungen geändert hat, erscheint auf der Anzeige des Telefons eine Bestätigungsmeldung.

Das *vorläufige* Paßwort erhalten Sie von Ihrem Netzanbieter, wenn Sie diesen Dienst freischalten lassen.

Die Funktion dieser Option kann durch die Einstellung „Festgelegte Nummern“ beeinflusst werden.

### **Abgehende Rufe sperren**

Wenn Sie diese Option auswählen, benötigt das Telefon einige Augenblicke, um die aktuellen Einstellungen im Netz abzufragen.

#### **Internationale Gespräche**

Diese Option bewirkt, daß abgehende Auslandsgespräche gesperrt werden.

#### **Internationale Gespräche außer Heim**

Diese Option bewirkt, daß abgehende Auslandsgespräche, mit Ausnahme von Gesprächen in Ihr Heimatland, gesperrt werden.

#### **Alle Gespräche**

Diese Option bewirkt, daß alle abgehenden Gespräche, mit Ausnahme von Notrufen, gesperrt werden.



**Aus**

Diese Option bewirkt, daß alle Sperrungen für abgehende Gespräche aufgehoben werden.

**Ankommende Rufe sperren**

Wenn Sie diese Option auswählen, benötigt das Telefon einige Augenblicke, um die aktuellen Einstellungen im Netz abzufragen.

**Bei Roaming**

Diese Option bewirkt, daß ankommende Gespräche gesperrt werden, wenn Sie sich nicht in Ihrem Heimatland befinden.

Es kann sinnvoll sein, diese Option auszuwählen, da einige Netzanbieter für den Empfang von Gesprächen im Ausland zusätzliche Gebühren verlangen.

**Alle Gespräche**

Diese Option bewirkt, daß alle ankommenden Gespräche gesperrt werden.

**Aus**

Diese Option bewirkt, daß alle Sperrungen für ankommende Gespräche aufgehoben werden.

**Alle Sperren ausschalten**

Mit Hilfe dieser Option können Sie alle Rufsperroptionen auf **Aus** einstellen.

**Sperrpasswort ändern**

Mit Hilfe dieser Option können Sie das Paßwort für die Rufsperr ändern.

Wenn Sie diese Option auswählen, werden Sie aufgefordert, das aktuelle Paßwort einzugeben.

Anschließend müssen Sie zweimal nacheinander Ihr neues **vierstelliges** Paßwort eingeben. Wenn das Netz die Einstellungen geändert hat, erscheint auf der Anzeige des Telefons eine Bestätigungsmeldung.

**Antwort nur mit Taste**

 Diese Option steht nur bei Modellen mit Klappe zur Verfügung.

Diese Funktion hat zwei Optionen: **Ein** oder **Aus**.

Wenn die Funktion auf **Ein** gestellt ist, kann die Klappe geöffnet werden, ohne daß ein eingehender Anruf beantwortet wird. Der Anruf kann dann durch Drücken einer entsprechenden Taste

(**OK**), (**1**) bis (**9**), (**\***) oder (**#**) beantwortet werden.

Wenn Sie den Anruf abweisen wollen, drücken Sie die Taste

(**C**).

Wenn die Funktion auf **Aus** gestellt ist, wird durch Öffnen der Klappe ein eingehender Anruf beantwortet.





## Nachricht

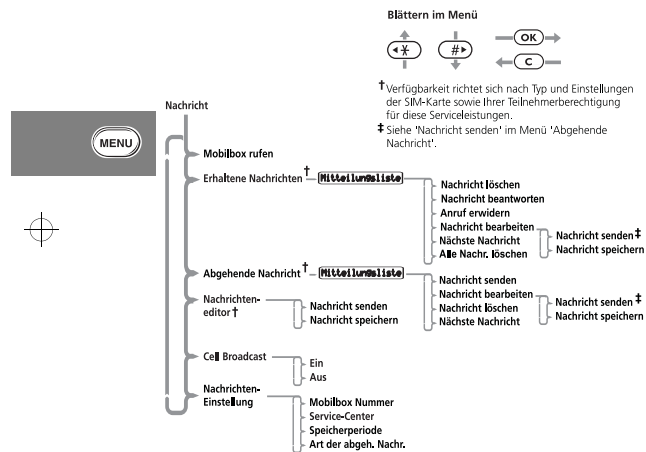

Ihr Telefon unterstützt die beiden GSM-Nachrichtfunktionen, nämlich den Kurznachrichtendienst (SMS) und die Cell Broadcast-Nachrichten.

### Kurznachrichten

- Hierbei handelt es sich um Textnachrichten, die speziell an Ihre und von Ihrer Rufnummer aus gesendet werden.
- Wenn eine Kurznachricht eingeht, geschieht folgendes:
- 1 Ihr Telefon setzt drei kurze Warntöne ab (je nach Einstellung der Option „Rufton oder VibraCall“).
  - 2 Das Symbol (Nachrichten) wird angezeigt.
  - 3 Wenn der erforderliche Speicherplatz verfügbar ist, wird die Nachricht gespeichert und kann später angezeigt werden. Wenn nicht genug Platz vorhanden ist, blinkt das Symbol . Eine oder mehrere Nachrichten müssen gelöscht werden, bevor die Nachricht gespeichert werden kann.
- Ihr Netzanbieter überträgt die Nachricht über einen begrenzten Zeitraum hinweg. Wenn Sie keinen Speicherplatz freimachen, bevor die Mitteilung im Netzwerk gelöscht wird, können Sie sie nicht empfangen oder lesen.
- 4 **Nachricht** erscheint dann auf dem Display mit der Frage **Jetzt lesen?**
  - 5 Wenn Sie **OK** drücken, wechselt das Telefon zu den erhaltenen Nachrichten und zeigt die neue Nachricht an.
  - 6 Wenn Sie **C** drücken, kehrt das Telefon zu der Anzeige zurück, die vor dem Empfang der Nachricht auf dem Display angezeigt wurde.
  - 7 Wenn Sie eine andere Taste drücken, wird die entsprechende Funktion ausgeführt.
  - 8 Wenn Sie keine Taste drücken, kehrt das Telefon nach 1 Minute zur vorherigen Anzeige zurück.



### Cell Broadcast-Nachrichten

Cell Broadcast-Nachrichten sind allgemeine Mitteilungen, die an eine Gruppe von Telefonen gesendet werden, und die Sie nur empfangen können, wenn Ihr Telefon sich im Bereitschaftsmodus befindet.

Diese Mitteilungen werden auf nummerierten „Kanälen“ gesendet, wobei auf jedem Kanal in der Regel bestimmte Arten von Informationen zu empfangen sind.

Auf typischen Cell Broadcast-Nachrichtenkanälen werden beispielsweise regionale Wettermeldungen, Verkehrshinweise oder Börsenkurse verbreitet. Bitte fragen Sie Ihren Netzbetreiber nach einer Aufstellung der verfügbaren Kanäle und der auf ihnen gesendeten Informationen.

Wenn das Ende der Nachricht erreicht ist, wird sie solange immer wieder von vorne angezeigt, bis Sie sie löschen, oder eine neue Nachricht einget.

### Lesen von Kurznachrichten

Mit Hilfe der Tasten **(\*)** und **(#)** können Sie die Nachrichten in der Liste „Erhaltene Nachrichten“ oder „Abgehende Nachrichten“ anzeigen.

Um eine bestimmte Nachricht anzuzeigen, geben Sie die entsprechende Positionsnummer ein; drücken Sie beispielsweise die Taste **(5)** für die fünfte Nachricht. Wenn die angegebene Nachricht nicht existiert, wird die Meldung *Nachr.nr. ungültig* angezeigt.

Sie können auch die Taste **(OK)** drücken und die Option *Nächste Nachricht wählen*, um die jeweils nächste Nachricht anzuzeigen.

### Erstellen und Bearbeiten von Kurznachrichten

Sie können Nachrichtentexte mit dem *Nachrichteneditor* erstellen oder bearbeiten. Wenn Sie den Editor aufrufen, wird die zuletzt bearbeitete Nachricht angezeigt. Halten Sie die Taste **(C)** gedrückt, um die Nachricht zu löschen und eine neue zu beginnen, oder ändern Sie die angezeigte Nachricht. Für Hinweise zur Texteingabe, siehe 'Eingeben von Buchstaben'.

Drücken Sie die Taste **(OK)**, wenn Sie Ihre Nachricht fertiggestellt haben. Nun werden die folgenden Optionen angezeigt:

**Nachricht senden** - Wenn Sie diese Option wählen, werden Sie aufgefordert, eine Rufnummer einzugeben.

**Nachricht speichern** - Wählen Sie diese Option, wenn Sie die bearbeitete Nachricht in Ihrer Liste der abgehenden Nachrichten speichern möchten.

**!** Wenn Sie die Nachricht nach dem Bearbeiten nicht abspeichern, gehen alle Änderungen, die Sie vorgenommen haben, verloren, sobald Sie eine andere Nachricht zur Bearbeitung auswählen.

### OK Mobilbox anrufen

Mit dieser Option können Sie eine aktuelle Mobilbox-Nummer anrufen.

Eine Mobilbox-Nummer wird mit der Option „Mobilbox Nummer“ aus dem Menü „Nachrichten-Einstellung“ eingegeben.





**OK Erhaltene Nachrichten**

Mit dieser Option können Sie die Kurznachrichten, die an Ihr Telefon gesendet wurden, anzeigen und verwalten.

Wenn Sie diese Option auswählen, wird eine Meldung angezeigt, in der die Anzahl der Nachrichten insgesamt sowie die Anzahl der neu eingegangenen Nachrichten angegeben sind. Wenn keine Nachrichten vorhanden sind, wird die Meldung *Keine Nachrichten* angezeigt.

Sind Nachrichten vorhanden, so werden zuerst die neu eingegangenen und anschließend die alten Mitteilungen angezeigt. Drücken Sie mehrmals die Taste **MENU**, um die gesamte Nachricht, die Uhrzeit, zu der sie gesendet wurde, sowie (falls verfügbar) die Rufnummer des Absenders anzuzeigen.

Sobald Sie eine neu eingegangene Nachricht gelesen haben, wird sie automatisch als alt gekennzeichnet.

Siehe 'Lesen von Kurznachrichten' für weitere Informationen zum Arbeiten mit Nachrichten.

Drücken Sie die Taste **OK**, während eine Nachricht angezeigt wird, um ins Untermenü zu gelangen.

**Nachricht löschen**

Mit dieser Option können Sie die angezeigte Nachricht löschen.

**Nachricht beantworten**

Mit dieser Option können Sie eine Nachricht beantworten.

**Anruf erwidern**

Mit dieser Option können Sie den Absender der Nachricht anrufen, falls seine Nummer vom Netz mitgeliefert wurde oder eine Nummer in Anführungszeichen " " in die Nachricht eingefügt wurde.

**Nachricht bearbeiten**

Mit dieser Option können Sie den Nachrichteneditor aufrufen, um eine bestimmte Mitteilung zu bearbeiten, und sie anschließend zu versenden und/oder in der Liste Ihrer abgehenden Nachrichten zu speichern. Für weitere Informationen zur Arbeit mit dem Nachrichteneditor siehe 'Erstellen und Bearbeiten von Kurznachrichten'.

**Nächste Nachricht**

Diese Option zeigt die nächste gespeicherte Nachricht an.

Wenn bereits die letzte Nachricht in Ihrer Liste angezeigt wird, gelangen Sie wieder zum Anfang Ihrer Liste.

**Alle Nachrichten löschen**

Mit dieser Option können Sie alle erhaltenen Nachrichten, gelesene und ungelesene, löschen.

*Gelöschte Nachrichten können NICHT mehr angezeigt werden.*





### Abgehende Nachrichten

Mit dieser Option können Sie alle abgehenden Nachrichten anzeigen und bearbeiten. Diese Nachrichten werden auf Ihrer SIM-Karte gespeichert. Wenn Sie diese Option auswählen, wird zuerst die Anzahl der Nachrichten insgesamt und anschließend die erste Nachricht in der Liste angezeigt.

Sie können eine abgehende Nachricht erst dann abschicken, wenn die Nummer des Service-Centers eingestellt wurde. Siehe 'Nachrichten-Einstellung'.

Drücken Sie die Taste **OK**, während eine Nachricht angezeigt wird, um ins Untermenü zu gelangen. Siehe 'Lesen von Kurznachrichten', um weitere Informationen über das Anzeigen der Nachrichten zu erhalten.

### Nachricht senden

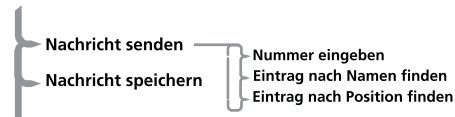

Mit Hilfe des Untermenüs wählen Sie die Telefonnummer aus, an die die Nachricht gesendet werden soll. Dazu können Sie folgende Möglichkeiten nutzen:

**Nummer eingeben** - Sie geben die Zielwahl manuell über das Tastenfeld ein und versenden die Nachricht.

**Eintrag nach Namen finden** - Sie geben einen Namen ein, erhalten die entsprechende Telefonnummer aus dem Telefonbuch und versenden die Nachricht. (siehe „Eintrag nach Namen finden“ im Menü „Telefonbuch“).

**Eintrag nach Position finden** - Sie geben eine Positionsnummer ein, erhalten die entsprechende Telefonnummer aus dem Telefonbuch und versenden die Nachricht. (siehe „Eintrag nach Position finden“ im Menü „Telefonbuch“).

### Nachricht bearbeiten

Mit dieser Option können Sie den Nachrichteneditor aufrufen, um eine bestimmte Nachricht zu bearbeiten, und sie anschließend zu versenden oder in der Liste Ihrer abgehenden Nachrichten zu speichern. Für weitere Informationen zur Arbeit mit dem Nachrichteneditor siehe 'Erstellen und Bearbeiten von Kurznachrichten'.

### Nachricht löschen

Mit dieser Option können Sie die angezeigte Nachricht löschen.

### Nächste Nachricht

Wenn Sie diese Option auswählen, wird die nächste abgehende Nachricht angezeigt.





### Nachrichteneditor

Mit dem Nachrichteneditor können Sie die angezeigte Nachricht bearbeiten und sie anschließend entweder versenden oder in der Liste Ihrer abgehenden Nachrichten speichern. Für weitere Informationen zur Arbeit mit dem Nachrichteneditor siehe 'Erstellen und Bearbeiten von Kurznachrichten'.

### Cell Broadcast

Mit dieser Option können Sie die Einstellungen für die Cell Broadcast-Nachrichten festlegen. Die folgenden beiden Einstellungen sind möglich: Ein oder Aus.

Wenn Sie die Einstellung Ein wählen, werden Sie zur Eingabe des Kanals aufgefordert, von dem Sie Informationen empfangen wollen.

Ihr Diensteanbieter gibt Ihnen gern eine Liste verfügbarer Kanäle sowie weitere Informationen.

Eine Cell Broadcast-Nachricht, die auf Ihrem Display abläuft, kann durch Drücken der Taste **(\*)** gestartet oder angehalten werden. Mit **(#)** können Sie den Anfang der Nachricht erneut anzeigen. Damit die Nachricht nicht mehr im Display angezeigt wird, drücken Sie die Taste **(C)**.

**I** Wenn Sie die Tasten **(\*)** und **(#)** wie gewohnt verwenden möchten, während Sie eine Cell Broadcast-Nachricht empfangen, müssen Sie die Nachricht zuerst löschen.

### Nachrichten-Einstellung

#### Mobilbox Nummer

Mit dieser Option geben Sie eine Rufnummer ein, die von der Option „Mobilbox rufen“ verwendet wird.

Wenn Sie bereits eine Nummer für den Anrufbeantworter (Mailbox) gespeichert haben, erscheint diese in der Anzeige. Sie kann dann beliebig verwendet, bearbeitet oder gelöscht werden.

#### Service-Center

Bevor Sie eine Mitteilung versenden können, müssen Sie mit Hilfe dieser Option die Nummer Ihres Mitteilungs-Service-Centers eingeben. Diese Nummer erhalten Sie von Ihrem Diensteanbieter.

Wenn bereits eine Nummer eines Mitteilungs-Service-Centers vorhanden ist, wird diese angezeigt. Sie kann dann beliebig verwendet, bearbeitet oder gelöscht werden.

#### Speicherperiode

Mit dieser Option können Sie angeben, wieviele Stunden Ihre Nachricht, sofern sie nicht zwischenzeitlich abgerufen wird, im Service-Center gespeichert bleiben soll, bevor sie gelöscht werden darf. Wenn Sie diese Option auswählen, wird die gegenwärtig eingestellte Speicherperiode angezeigt (Standardwert = 24 Stunden).

Sie können theoretisch eine Speicherperiode von maximal 10 548 Stunden angeben; in der Realität wird die maximale Speicherperiode von Ihrem Service-Center festgelegt.



**Art der abgehenden Mitteilungen**

Diese Option ist netzabhängig und kann verwendet werden, um das Format Ihrer Mitteilungen anzugeben. Die folgenden Mitteilungstypen sind verfügbar: Text (Standard), Fax, X400, Paging, E-Mail, ERMES oder Stimme.

 Wenn Sie Mitteilungen in einer Sprachbox oder auf einem Anrufbeantworter hinterlassen möchten, brauchen Sie die Option Stimme nicht auszuwählen.





## Telefoneinstellung

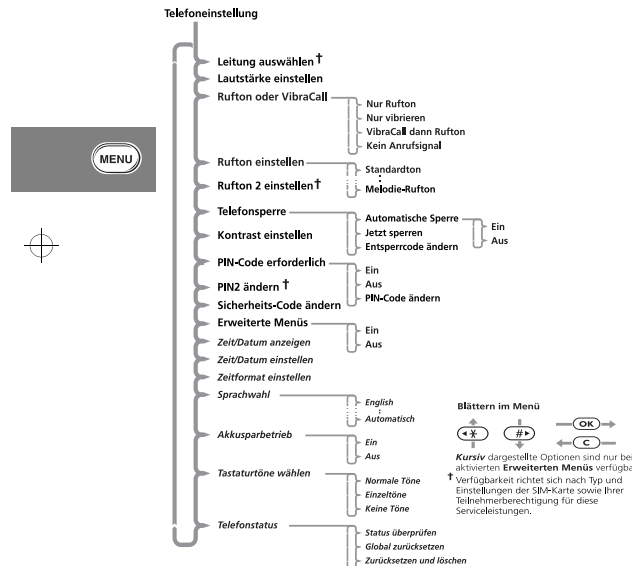

### Leitung auswählen

Mit dieser Funktion können Sie zwischen Leitung 1 und Leitung 2 wechseln.

☞ Die Verfügbarkeit richtet sich nach Typ bzw. Einstellung der SIM-Karte bzw. nach Ihrer Teilnehmerberechtigung für diese Funktionen.

### Lautstärke einstellen

Mit dieser Option können Sie die Lautstärke des Ruftons bei einem eingehenden Anruf einstellen.

Die Lautstärke wird wie folgt angezeigt:

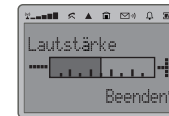

Die Lautstärkeregelung erfolgt durch Drücken der seitlichen Lautstärketasten.

☞ Drücken Sie die Taste **↑** und anschließend die entsprechende Lautstärketaste, um den Rufton lauter oder leiser zu stellen.



**OK Rufton oder VibraCall**

Mit dieser Option können Sie festlegen, auf welche Weise Ihr Telefon Sie auf einen eingehenden Anruf aufmerksam machen soll. Mögliche Optionen:

- Nur Rufton - der im Menü „Rufton einstellen“ angegebene Rufton ertönt.
- Nur vibrieren - das Telefon vibriert (VibraCall™).
- VibraCall dann Rufton - das Telefon vibriert zweimal, dann erklingt der Rufton.
- Kein Anrufsignal - es wird nur die Meldung Anruf angezeigt.

Die gewählte Einstellung bestimmt außerdem die Art des Signals, mit dem eine eingehende Kurznachricht gemeldet wird (wenn Sie die Einstellung „VibraCall dann Rufton“ wählen, vibriert Ihr Telefon allerdings nur).

**OK Rufton einstellen**

Mit dieser Option stellen Sie den Rufton ein, mit dem Ihr Telefon Sie auf einen eingehenden Anruf auf Leitung 1 aufmerksam macht.

**Standardton**

Ein normales Rufzeichen ertönt.

**Einzelner Rufton - Melodie-Rufton**

Das eingestellte Rufzeichen ertönt.

Wenn Sie die Option „Einzelner Rufton“ auswählen, klingelt das Telefon bei einem eingehenden Anruf nur einmal.

**OK Rufton 2 einstellen**

Mit dieser Option stellen Sie den Rufton ein, mit dem Ihr Telefon Sie auf einen eingehenden Anruf auf Leitung 2 aufmerksam macht.

Diese Option wird nur angezeigt, wenn die Leitung 2 freigeschaltet ist.

**OK Telefonsperre**

Mit Hilfe dieser Option können Sie den Entsperrcode festlegen und ändern.

Der Entsperrcode dient dazu, Ihr Telefon vor unerlaubter Benutzung zu schützen. Die Funktion kann so eingestellt werden, daß Ihr Telefon bei jedem Einschalten automatisch gesperrt ist. Der Entsperrcode ist eine vierstellige Nummer, die werksseitig auf **1234** eingestellt ist. Dieser Code kann mit Hilfe der Option „Entsperrcode ändern“ jederzeit geändert werden.

**Automatische Sperre**

Mit dieser Option können Sie Ihr Telefon so einstellen, daß es bei jedem Einschalten automatisch gesperrt ist. Die folgenden beiden Einstellungen sind möglich: Ein oder Aus.

**Jetzt sperren**

Mit dieser Option können Sie Ihr Telefon sofort sperren. Wenn Sie diese Option gewählt haben, kann das Telefon erst wieder nach der Eingabe des Entsperrcodes verwendet werden.

**Entsperrcode ändern**

Mit dieser Option können Sie den Entsperrcode ändern.





Wenn Sie diese Option auswählen, werden Sie aufgefordert, den aktuellen Sicherheitscode einzugeben, bevor Sie fortfahren können.

Anschließend können Sie anstelle des alten Codes einen neuen vierstelligen Code eingeben.

**!** Wenn das Telefon gesperrt ist, können Sie auch dann auf diese Option zugreifen, indem Sie die Taste **(MENU)** drücken.

### Kontrast einstellen

Mit dieser Option können Sie den Display-Kontrast einstellen.

Folgendes wird angezeigt:



Drücken Sie die Taste **(\*)** oder **(#)**, um den Kontrast zu verändern. Drücken Sie **(OK)** oder **(C)**, um die Kontrasteinstellung zu beenden.

### PIN-Code erforderlich

Mit Hilfe dieser Option können Sie den PIN-Code festlegen und ändern.

Der PIN-Code dient dazu, Ihre SIM-Karte vor unerlaubter Benutzung zu schützen. Wenn Sie diese Option auf **Ein** einstellen, ist der Zugriff auf Ihre SIM-Karte gesperrt, wenn diese eingesetzt oder das Telefon eingeschaltet wird.

Die folgenden beiden Einstellungen sind möglich: **Ein** oder **Aus**.

**!** Wenn die SIM-Karte das Deaktivieren des PIN-Codes nicht zuläßt, werden diese Menüpunkte nicht angezeigt.

### PIN-Code ändern

Mit Hilfe dieser Option können Sie den PIN-Code der SIM-Karte ändern.

Sie müssen die Option „PIN-Code erfordert“ auf **Ein** einstellen und den alten PIN-Code eingeben, bevor Sie fortfahren können.

Sie werden aufgefordert, einen neuen, vier- bis achtstelligen Code einzugeben. Anschließend müssen Sie den neuen PIN-Code zur Bestätigung ein zweites Mal eingeben.

**!** Wenn Sie dreimal hintereinander eine falsche PIN-Nummer eingeben, wird Ihre SIM-Karte automatisch gesperrt und die Meldung **Blockiert** wird angezeigt.

### Freigeben Ihres Telefons

Wenn die Meldung **Blockiert** angezeigt wird, müssen Sie einen Code und eine Tastenfolge zur Freigabe des Telefons eingeben, bevor Sie das Gerät in Betrieb nehmen können.

**!** Den achtstelligen PIN-Code zum Entsperren der SIM-Karte haben Sie zusammen mit Ihrer SIM-Karte von Ihrem Netzanbieter erhalten.

Geben Sie die folgende Tastenfolge ein, um Ihr Telefon freizugeben:

**(\*) (\* 0 5 \*) Entsperrcode OK**  
**Neuer PIN-Code OK Neuer PIN-Code OK**

Der neue PIN-Code muß aus vier bis acht Ziffern bestehen.

**!** Wenn Sie diese Tastenfolge zehnmal hintereinander falsch eingegeben haben, wird Ihre SIM-Karte dauerhaft blockiert.



### PIN2 ändern

Mit dieser Option können Sie Ihren PIN2-Sicherheitscode ändern. Wenn Sie diese Option auswählen, müssen Sie den alten PIN2-Sicherheitscode eingeben, bevor Sie fortfahren können. Anschließend werden Sie aufgefordert, anstelle des PIN2-Sicherheitscodes einen neuen, vier- bis achtstelligen Code einzugeben. Dann müssen Sie den neuen PIN2-Code zur Bestätigung ein zweites Mal eingeben.

**!** Wenn Sie dreimal hintereinander eine falsche PIN2-Nummer eingeben, wird die Meldung **Blockiert** angezeigt.

Wenn die Meldung **Blockiert** angezeigt wird, haben Sie keinen Zugriff auf die Menüoptionen, für die die Eingabe des PIN2-Codes erforderlich ist, beispielsweise auf die Optionen „Festgel. Nr einstellen“ und „Gebühreneinst.“.

Wenn beim Versuch, Ihren PIN2-Code einzugeben, die Meldung **Blockiert** angezeigt wird, müssen Sie die folgende Tastenfolge eingeben, um den Code zu entsperren und zu ändern:

**+\*** **+\*** **0\*** **5\*** **2\*** **+\*** **Entsperrcode** **OK**  
**Neuer PIN2-Code** **OK** **Neuer PIN2-Code** **OK**

**!** Den achtstelligen Entsperrcode haben Sie zusammen mit Ihrer SIM-Karte von Ihrem Netzanbieter erhalten.

**!** Wenn Sie die Tastenfolge zum Entsperren des PIN2-Codes zehnmal hintereinander falsch eingegeben haben, wird Ihr PIN2-Code dauerhaft blockiert.

### OK Sicherheits-Code ändern

Der Sicherheitscode dient dazu, den Zugriff auf die Sicherheitsoptionen und andere Funktionen innerhalb der Menüs zu kontrollieren.

Mit Hilfe dieser Option können Sie den Sicherheitscode ändern, der ab Werk auf **000000** eingestellt ist.

Wenn Sie diese Option auswählen, werden Sie aufgefordert, den aktuellen Sicherheitscode einzugeben, bevor Sie fortfahren können.

Anschließend müssen Sie anstelle des alten Sicherheitscodes einen neuen, sechsstelligen Code eingeben.

**!** Um die Sicherheit Ihres Telefons zu gewährleisten, sollten Sie den voreingestellten Sicherheitscode so bald wie möglich durch einen selbstgewählten Code ersetzen.

### OK Erweiterte Menüs

**Z** Halten Sie die Taste **MENU** gedrückt. Die erweiterten Menüs werden vorübergehend aktiviert, bis Sie das Optionsmenü wieder verlassen.

Mit dieser Option können Sie die erweiterten Menüs ein- oder ausschalten.

Wenn die Option „Erweiterte Menüs“ ausgeschaltet ist, haben Sie keinen Zugriff auf die erweiterten Funktionen.

Die folgenden Einstellungen sind möglich: **Ein** oder **Aus**.

### Zeit/Datum anzeigen

Mit dieser Option werden die Zeit und das Datum solange angezeigt, bis eine beliebige Taste gedrückt wird.





**OK Zeit und Datum einstellen**

Mit dieser Option werden die Zeit und Datum eingestellt. Sie werden aufgefordert, die Zeit einzustellen - die Zeit ist im 24-Stunden-Format einzugeben. Sie werden dann aufgefordert, das Datum einzugeben.

**OK Zeitformat einstellen**

Mit dieser Option stellen Sie die Uhr auf das 12-Stunden oder 24-Stunden-Format ein.

**OK Sprachwahl**

Mit dieser Option können Sie die Sprache der angezeigten Meldungen ändern.

Es sind mehrere Einstellungen möglich.

Wenn Sie eine Sprache auswählen, werden fortan alle Eingabeaufforderungen und Meldungen in der angegebenen Sprache angezeigt.

**Akkusparbetrieb**

Mit dieser Option können Sie die Effizienz Ihres Akkus verbessern. Diese Funktion, die auch als DTX (Discontinuous Transmission) bezeichnet wird, bewirkt, daß Ihr Telefon mit geringer Leistung arbeitet, wenn Sie kein Gespräch führen.

Die folgenden Einstellungen sind möglich: Ein oder Aus.

**OK Tastaturtöne wählen**

Mit Hilfe dieser Option können Sie die Töne ändern oder deaktivieren, die beim Drücken einer Taste zu hören sind.

Die folgenden Einstellungen sind möglich: Normale Töne, Einzeltöne, Keine Töne.

**Telefonstatus**

**Status überprüfen**

Mit Hilfe dieser Option können Sie die aktuelle Einstellung der Menüoptionen anzeigen.

Wenn Sie diese Option auswählen, wird auf dem Display Ihres Telefons eine Liste der Menüoptionen angezeigt, deren Einstellungen nicht mit den Standardeinstellungen übereinstimmen. Drücken Sie die Taste **MENU**, um den jeweils nächsten Menüpunkt anzuzeigen.

**Global zurücksetzen**

**! Diese Option sollte mit Vorsicht verwendet werden.**

Mit Hilfe dieser Option können Sie bestimmte Telefonoptionen auf ihre ursprünglichen Einstellungen zurücksetzen.

Wenn Sie diese Option auswählen, werden Sie aufgefordert, den Sicherheitscode einzugeben. Wenn Sie dies getan haben, werden die folgenden Einstellungen vorgenommen:

- Die Funktionen „Automatische Rufannahme“, „Ruftimer“, „Anzeige eing. Anrufe“, „Akkusparbetrieb“, „Externer Alarm“, „Automatisch Freisprechen“, „Automatische Sperre“, „Cell Broadcast“ und „Gespr. und Fax“ werden abgeschaltet.
- Die Option „Sprachwahl“ wird auf die Werkseinstellung zurückgesetzt.
- Die Tastaturtöne werden auf „Normal“, der Rufton auf „Standard“, die Ruflautstärke auf „Mittel“ und die Art der Netzsuche auf „Mittlere Netzsuche“ zurückgesetzt.





- Die Option „Erweiterte Menüs“ wird auf die Standardeinstellung zurückgesetzt.

#### Zurücksetzen und löschen

**!** Diese Option sollte mit größter Vorsicht verwendet werden, da beispielsweise alle Telefonbucheinträge im Gerätespeicher gelöscht werden.

Mit dieser Option können Sie bestimmte Telefonoptionen auf ihre ursprünglichen Einstellungen zurücksetzen.

Wenn Sie diese Option auswählen, werden Sie aufgefordert, den Sicherheitscode einzugeben. Wenn Sie dies getan haben, werden dieselben Einstellungen vorgenommen wie bei der Option „Global zurücksetzen“. Darüber hinaus geschieht folgendes:

- Die Telefonbucheinträge im Gerätespeicher (nicht im SIM-Speicher) werden gelöscht.
- Die Listen „Gesendete Gespräche“ und „Empfangene Gespräche“ werden gelöscht.
- Die aktuelle Meldung im Nachrichteneditor wird gelöscht.
- Der rücksetzbare Zähler wird zurückgesetzt.

Die folgenden Listen und Zähler werden nicht **gelöscht**:

- Festgelegte Nummern
- Meine Rufnummer(n)
- Gebührenzähler
- Erhaltene Nachrichten und Abgehende Nachrichten
- Mobilbox-Nummer
- Service-Center-Nummer (SMS)
- Nutzungs-Timer





## Netzauswahl

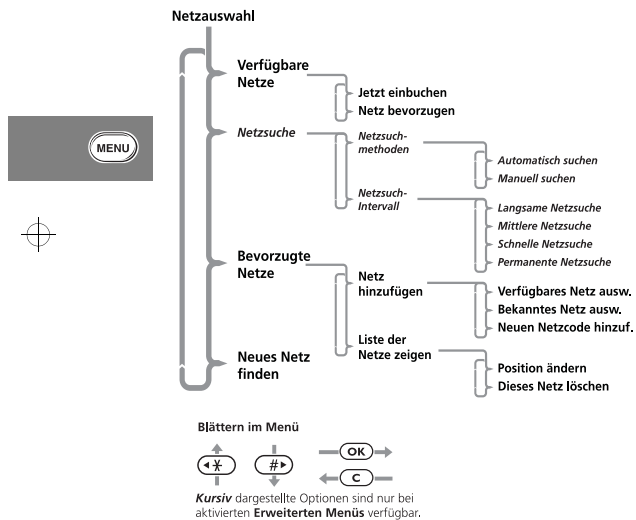

### Netzauswahl

Damit Sie mit Ihrem Telefon Anrufe tätigen und empfangen können, muß es in einem der verfügbaren Netzwerke eingebucht sein. Diese können entweder GSM900-, GSM1800- oder kombinierte GSM900/ 1800-Netze sein.

Ihr Telefon sucht automatisch nach dem zuletzt verwendeten Netz. Wenn dieses Netz aus irgendeinem Grund nicht verfügbar ist, versucht Ihr Telefon, sich in einem neuen Netz einzubuchen.

Wenn Ihr Telefon sich in einem neuen Netz einbuchen muß, erstellt es eine sortierte Netzbetreiberliste. Die Netzbetreiberliste ist wie folgt sortiert:

- Das Heimatnetz.
- Netze aus einer bevorzugten Liste.
- Eine Zufallsliste anderer verfügbarer Netze, die ab einer bestimmten Signalstärke gefunden werden.
- Alle übrigen Netze, nach abnehmender Signalstärke geordnet. Verbotene Netze, die auf der SIM-Karte gespeichert sind, sind nicht in dieser sortierten Liste enthalten.



### Verfügbare Netze

Wenn Sie diese Option auswählen, sucht Ihr Telefon die Umgebung nach erreichbaren Netzen ab. Wenn die Suche beendet ist, drücken Sie die Taste **MENU**, um in der Liste zu blättern. Wenn ein Netz angezeigt wird, in das Sie sich einbuchen möchten oder das Sie in Ihre Liste der bevorzugten Netze aufnehmen möchten, drücken Sie die Taste **OK**. Das Untermenü mit den Optionen „Jetzt einbuchen“ und „Netz bevorzugen“ wird aufgerufen.

### Jetzt einbuchen

Wenn Sie diese Option auswählen, versucht Ihr Telefon, sich in das angegebene Netz einzubuchen. Mißlingt die Einbuchung, versucht Ihr Telefon, sich auf die normale Art und Weise einzubuchen.

### Netz bevorzugen

Nach erfolgter Auswahl werden Sie gefragt, wo das ausgewählte Netz in der bevorzugten Liste gespeichert werden soll.

### Netzsuche

Mit dieser Optionen können Sie festlegen, wie oft Ihr Telefon versuchen soll, sich in ein Netz einzubuchen, und welche Netzauswahlmethoden angewandt werden soll.

### Netzauswahlmethoden

Mit dieser Option können Sie festlegen, wie Ihr Telefon versuchen soll, sich in ein Netz einzubuchen.

Die folgenden beiden Einstellungen sind möglich: **Automatisch** oder **Manuell**.

### Automatisch suchen

Im automatischen Suchmodus versucht das Telefon zunächst, sich in das erste in der Liste aufgeführte Netz einzubuchen.

Gelingt dies, so wird der Name des Netzes angezeigt und das Telefon in den Bereitschaftsmodus geschaltet.

Mißlingt das Einbuchen in dieses Netz, versucht das Telefon, sich in das nächste aufgeführte Netz einzubuchen. Wenn sich Ihr Telefon in keines der aufgeführten Netzwerke einbuchen kann, beginnt es nach einer festgelegten Wartezeit wieder mit dem ersten Netzeintrag in der Liste. Die Wartezeit wird mit der Option „Art der Netzsuche“ festgelegt.

### Manuell suchen

Im manuellen Suchmodus wird auf dem Display des Telefons die Netzliste angezeigt. Wählen Sie mit Hilfe der Tasten **←**, **#** und **OK** ein Netz aus der Liste aus. Ihr Telefon versucht, sich in das angegebene Netz einzubuchen. Gelingt dies, so wird der Name des Netzes angezeigt und das Telefon in den Bereitschaftsmodus geschaltet.

Mißlingt das Einbuchen in dieses Netz, zeigt das Telefon nach der festgelegten Wartezeit erneut die Liste. Die Wartezeit wird mit der Option „Art der Netzsuche“ festgelegt.

### Art der Netzsuche

Mit dieser Option können Sie festlegen, wie lange Ihr Telefon nach einem mißlungenen Einbuchungsversuch warten soll, bevor es erneut eine Einbuchung versucht.

Die folgenden Einstellungen sind möglich: **Langsame Netzsuche**, **Mittlere Netzsuche**, **Schnelle Netzsuche** oder **Permanente Netzsuche**.

**! Wenn Sie die schnelle oder die permanente Netzsuche eingestellt haben, wird der Akku möglicherweise deutlich stärker beansprucht.**





**OK Bevorzugte Netze**

**Netze hinzufügen**

Mit dieser Option können Sie Netze in die Liste Ihrer bevorzugten Netze aufnehmen.

Die Option „Aus verfügbaren wählen“ bewirkt, daß Ihr Telefon die Umgebung nach erreichbaren Netzen absucht. Nach beendeter Suche drücken Sie die Taste **MENU**, um in der Liste zu blättern. Wenn ein Netz angezeigt wird, das Sie in Ihre Liste der bevorzugten Netze aufnehmen möchten, drücken Sie die Taste **OK**. Sie werden gefragt, an welcher Position in der Liste der bevorzugten Netze das angegebene Netz gespeichert werden soll.

Mit der Option „Aus bekannten wählen“ wird eine vorhandene Liste von Netzen angezeigt. Drücken Sie die Taste **MENU**, um durch die Liste zu blättern. Wenn ein Netz angezeigt wird, das Sie in Ihre Liste der bevorzugten Netze aufnehmen möchten, drücken Sie die Taste **OK**. Sie werden gefragt, an welcher Position in der Liste der bevorzugten Netze das angegebene Netz gespeichert werden soll.

Wenn Sie die Option „Neuen Netzcode hinzuf.“ wählen, können Sie Netzcodes direkt in die Liste eingeben. Wenn Sie diese Option auswählen, werden Sie gefragt, an welcher Position in der Liste der bevorzugten Netze das Netz gespeichert werden soll.

**Netzanbieterliste zeigen**

Mit dieser Option können Sie die in Ihrer Liste der bevorzugten Netze enthaltenen Netze anzeigen. Wenn Sie die Taste **OK** drücken, wird der aktuelle Eintrag ausgewählt und ein Untermenü mit Optionen zum Verschieben und Löschen des Eintrags aufgerufen.

Wenn Sie die Option „Position ändern“ auswählen, werden Sie aufgefordert, eine neue Position für das Netz anzugeben.

Mit der Option „Eingabe löschen“ wird das Netz aus der Liste der bevorzugten Netzwerke entfernt.

**Neues Netz finden**

Wenn Sie diese Option auswählen, versucht Ihr Telefon sich auf normale Art und Weise in ein Netz einzubuchen. Es gibt jedoch eine Ausnahme. Bei erfolgreichem Einbuchungsversuch wird Ihr aktuelles Netz aus der Liste der verfügbaren Netze ausgeschlossen. Bei erfolglosem Einbuchungsversuch versucht Ihr Telefon, sich im zuletzt benutzten Netz einzubuchen.



## Gesprächszähler

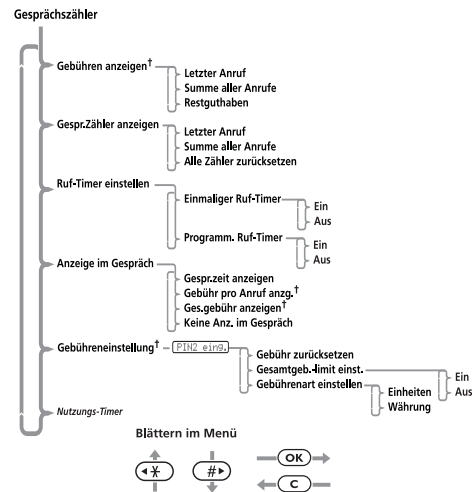

**Blättern im Menü**  
*Kursiv* dargestellte Optionen sind nur bei aktivierten **Erweiterten Menü**s verfügbar.  
<sup>†</sup> Verfügbarkeit richtet sich nach Typ und Einstellungen der SIM-Karte sowie Ihrer Teilnehmerberechtigung für diese Serviceleistungen.

## Gebührenüberwachung

Ihr Telefon hat einen internen Zähler, mit dem Sie Informationen zu individueller und Gesamtgesprächsdauer sowie -kosten abfragen können.

*Gesprächskosten werden nur angezeigt, wenn Sie Gebührenimpulse empfangen. Wenn Sie keine Gebührenimpulse empfangen, kann nur die Gesprächsdauer abgefragt werden.*

Der Zähler kann während eines Telefongesprächs angezeigt werden, und akustische Töne können zur Erinnerung an die Gesprächsdauer aktiviert werden.

Ihr Telefon kann Werte mit bis zu 21 Stellen bearbeiten, wobei jedoch während eines Telefongesprächs nur die letzten 12 Ziffern angezeigt werden können. Wenn der Wert mehr als 21 Stellen hat, wird die Meldung zu 1 an9 angezeigt.

Außerdem können Sie ein Gebührenlimit einstellen. In diesem Fall überwacht Ihr Telefon entweder die verbrauchten Einheiten oder die Gesprächsgebühren und sorgt dafür, daß dieses Limit nicht überschritten wird.





### Gebühren anzeigen

Mit dieser Option können Sie entweder Ihre Gesprächsgebühren oder die Höhe des verbleibenden Guthabens anzeigen. Entsprechend der mit der Option **Geb. art. einstellen** gewählten Einstellung, werden entweder die Telefoneinheiten oder die Gebühren angezeigt.

Die Option „Gebühren anzeigen“ steht nur zur Verfügung, wenn Sie Gebührenimpulse empfangen.

### Letzten Anruf zeigen

Zeigt die Kosten Ihres letzten Gesprächs an.

### Gesamt alle Anrufe

Zeigt die Kosten aller kostenpflichtigen Gespräche an, die Sie geführt haben, seit Sie den Zähler zuletzt mit der Option „Alle Timer zurücksetzen“ auf Null gestellt haben.

### Restguthaben

Zeigt die Differenz zwischen dem mit der Option „Ges. -Geb. niveau einst“ festgelegten Limit und den bisher angefallenen Gesprächsgebühren an. Wenn kein Limit eingestellt ist, wird die Meldung **Kein Geb.Niveau def.** angezeigt.

### Gespr.Zähler anzeigen

Mit dieser Option können Sie die Dauer Ihrer Gespräche anzeigen und die Zähler auf Null zurücksetzen.

Wenn Sie den Gebührenimpuls von Ihrem Netzbetreiber empfangen, werden alle Verbindungszeiten gemessen. Wenn Sie den Gebührenimpuls nicht empfangen, werden je nach Modell entweder alle Gespräche oder nur die abgehenden Gespräche gemessen.

### Letzten Anruf anzeigen

Zeigt die Dauer Ihres letzten Gesprächs an.

### Gesamt alle Anrufe

Zeigt die Dauer aller Gespräche an, die Sie geführt haben, seit Sie den Zähler zuletzt mit der Option „Alle Timer zurücksetzen“ auf Null gestellt haben.

### Alle Timer zurücksetzen

Setzt alle rücksetzbaren Zähler auf Null zurück. Der Nutzungstimer kann nicht zurückgesetzt werden.

### Ruf-Timer einstellen

Ihr Telefon verfügt über zwei programmierbare Ruftimer:

- Der „Einmalige Ruftimer“ piepst während einer Verbindung nur einmal nach Ablauf einer voreingestellten Zeit.
- Der „Programm. Ruftimer“ piepst während einer Verbindung regelmäßig in voreingestellten Zeitabständen.

In beiden Fällen ertönen die Zeitsignale zehn Sekunden vor Ablauf der voreingestellten Zeit.

### Anzeige im Gespräch

Mit dieser Option können Sie festlegen, ob während einer Verbindung der Timer oder der Gebührenzähler angezeigt werden soll. Wenn Sie keinen Gebührenimpuls empfangen, ist nur der Timer verfügbar.

Wenn ein **Gebührenlimit** festgelegt wurde, wird stets auch das **Restguthaben** angezeigt.

MENU



### Gesprächszeit anzeigen

Mit dieser Option können Sie während einer Verbindung den Timer anzeigen. Wenn Sie einen Gebührenimpuls empfangen, werden nur die kostenpflichtigen Verbindungen angezeigt.

### Gebühren pro Anruf anzeigen., Gesamtgebühr anzeigen

Diese Menüpunkte sind nur verfügbar, wenn Sie einen Gebührenimpuls empfangen.

Mit diesen Optionen können Sie während und nach einer kostenpflichtigen Verbindung die Gebührenzähler anzeigen. Je nach der Einstellung der Option „Geb. art einstellen“ werden entweder die Telefoneinheiten oder die Gebühren angezeigt.

### Keine Anzeige für eingehende Anrufe

Mit dieser Option können Sie die Anzeige der Gebührenzähler/Timer während einer bestehenden Verbindung ausschalten.

### Gebühreneinstellung

Mit dieser Option können Sie die Einstellungen für Ihre Gebührenimpulse anpassen. Wenn Sie diese Option auswählen, werden Sie aufgefordert, Ihren PIN2-Sicherheitscode einzugeben, damit Sie auf die Optionen zugreifen können.

Dieser Menüpunkt ist nur dann verfügbar, wenn Sie den entsprechenden Netzwerkdienst bei Ihrem Diensteanbieter freigeschaltet haben.

### Gebühr zurücksetzen

Mit dieser Option können Sie Ihre Gebührenzähler auf Null zurücksetzen.

### Gesamtgebührenlimit einstellen

Mit dieser Option können Sie Ihr Gebührenlimit einstellen. Wenn dieses Limit erreicht ist, werden alle weiteren gebührenpflichtigen Verbindungen seitens des Netzes gesperrt.

Wenn Sie das Gebührenlimit auf Ein stellen, werden Sie zur Eingabe eines neuen Limits aufgefordert. Je nach der Einstellung der Option *Geb. art einstellen* geben Sie hier entweder die Telefoneinheiten oder die Gebühren ein. Die Einheiten müssen als ganze Zahlen eingegeben werden.

Wenn das Gebührenlimit auf Ein gestellt ist, können keine Fax- oder Datenverbindungen hergestellt werden.

Wenn Sie ein Limit festgelegt haben, wird während einer Verbindung das Restguthaben angezeigt. Zwei Minuten vor Erreichen des Limits erscheint die Warnmeldung *Geb. limit fast err.*, und ein Warnsignal ertönt. Das Warnsignal wird nach Ablauf einer Minute wiederholt. Wenn das Limit erreicht ist, wird die Meldung *Geb. limit erreicht* angezeigt, und Sie können keine weiteren gebührenpflichtigen Gespräche mehr führen.

Wenn das Limit erreicht ist, müssen Sie das Gesamtgebührenlimit zurücksetzen oder die Funktion ausschalten, bevor Sie weitere gebührenpflichtige Gespräche führen können.

Wählen Sie Aus, um die Option auszuschalten.

### Gebührenart einstellen

Mit dieser Option können Sie festlegen, ob die verbrauchten Telefoneinheiten oder die angefallenen Gesprächsgebühren angezeigt werden sollen.





### Einheiten

Stellt die Anzeige der Telefoneinheiten ein.

### Währung

Stellt die Anzeige der Gesprächsgebühren ein. Sie werden aufgefordert, die Währung einzugeben. Geben Sie den dreistelligen Code für die gewünschte Währung ein, z.B. GBP für Britische Pfunde, DEM für Deutsche Mark oder FFR für Französische Francs. Anschließend werden Sie aufgefordert, die Gebühren pro Einheit einzugeben. Geben Sie den entsprechenden Wert ein und drücken Sie die Taste **OK**.

MENU

### Nutzungs-Timer

Mit dieser Option können Sie die Gesamtdauer aller mit Ihrem Telefon ausgeführten Anrufe anzeigen.

Dieser Timer kann nicht zurückgesetzt werden, und wird bei der Ausführung der Optionen **Alle Timer zurücksetzen**, **Global zurücksetzen** oder **Global löschen** ignoriert.



## Zubehör-Setup

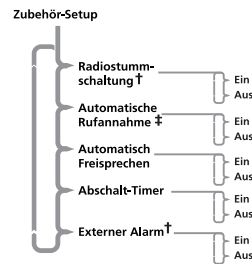

† Nur diese Option wird angezeigt, wenn das optionale Headset (mobile Hör-/ Sprechgarnitur) angeschlossen ist.

‡ Die Verfügbarkeit dieser Option hängt von dem Typ des installierten Autoeinbausatzes ab.

Auf dieses Menü können Sie nur zugreifen, wenn Ihr Telefon mit einem Autoeinbausatz eingebaut wird oder ein Headset angeschlossen ist.

Ein Autoeinbausatz ermöglicht das Aufladen des Akkus während der Fahrt. Einige Einbausätze bieten darüber hinaus einen externen Antennenanschluß für verbesserte Empfangseigenschaften.

An Ihr Telefon kann eine Freisprecheinrichtung mit externem Mikrofon und Lautsprecher angeschlossen werden.

### **OK Radiostummschaltung**

Mit dieser Option können Sie Ihr Autoradio stummschalten, während Sie mit Ihrem im Autoeinbausatz befindlichen Gerät telefonieren. Sie muß von Ihrem *Motorola*-Händler aktiviert werden.

Die folgenden beiden Einstellungen sind möglich: Ein oder Aus.

Diese Option funktioniert nur, wenn sie von Ihrem Autoradio und Ihrem Autoeinbausatz unterstützt wird.

### **Automatische Rufannahme**

Diese Option bewirkt, daß Ihr Telefon einen eingehenden Anruf nach dem zweiten Rufton automatisch entgegennimmt.

Die folgenden beiden Einstellungen sind möglich: Ein oder Aus.

Wenn diese Option auf Ein gestellt ist, sollte für die Option „Ruf ton oder VibraCall“ die Einstellung Nur Ruf ton gewählt werden.





### **Automatisch Freisprechen**

Diese Option wird in Verbindung mit einer Freisprecheinrichtung und einem Autoeinbausatz, um ein Telefongespräch an externe Mikrofone und Lautsprecher weiterzuleiten. Diese Option ist nur bei bestimmten Autoeinbausätzen verfügbar. Für weitere Informationen setzen Sie sich bitte mit Ihrer *Motorola*-Vertretung in Verbindung.

Die folgenden beiden Einstellungen sind möglich: Ein oder Aus.

### **Abschalt-Timer**

Diese Option bewirkt, daß das Telefon nach einer gewissen Zeit abgeschaltet wird, wenn der Motor des Fahrzeugs nicht mehr läuft. Auf diese Weise wird verhindert, daß sich die Batterie des Fahrzeugs entleert, während Sie andererseits nicht nach jedem kurzen Halt Ihre PIN- und Entsperrcodes eingeben müssen, um das Telefon wieder in Betrieb zu nehmen.

Standardmäßig ist der „Abschalttimer“ auf 60 Minuten eingestellt. Wenn Sie diese Option ausgewählt haben, können Sie den Timer auf einen beliebigen Wert zwischen 0 und 999 Minuten einstellen. Um die Option zu deaktivieren, stellen Sie den Timer auf 0 Minuten ein.

### **Externer Alarm**

Diese Option bewirkt, daß Ihr Telefon Sie mit Hilfe der Lichthupe bzw. der Hupe Ihres Fahrzeugs auf einen eingehenden Anruf aufmerksam macht. Sie muß von Ihrem Händler aktiviert werden.

 *Der Einsatz eines externen Alarms ist in einigen Ländern nicht erlaubt. Dementsprechend ist es möglich, daß Ihr Telefon nicht über diese Funktion verfügt.*

## Arbeiten mit dem Schnellzugriffsmenü

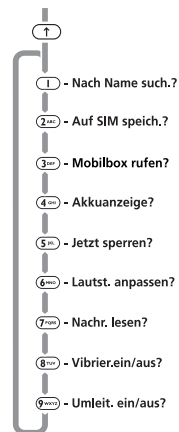

Blättern im Menü



Das oben dargestellte Menü zeigt die Standardfunktionen Ihres Telefons.

Obwohl Sie bereits über leicht zu bedienende Menüs Zugriff auf die Funktionen Ihres Telefons haben, können Sie einige der am häufigsten benötigten Funktionen auch über das Schnellzugriffsmenü aufrufen. Jeder Funktion ist im Menü eine Zahl von 1 bis 9 zugeordnet.

Drücken Sie zur Verwendung des Schnellzugriffsmenüs die Schnellzugriffstaste (↑) und anschließend die Nummer der Funktion, oder drücken Sie (\*#) oder (#) zum Blättern durch das Menü und dann (OK).

Sie können die Funktionen und deren Positionen im Schnellzugriffsmenü ändern - siehe 'Anpassen des Schnellzugriffsmenüs'.

Jede Schnellzugriffsfunktion ist durch ein Symbol und einen Funktionsnamen dargestellt. Das z. Zt. ausgewählte Symbol wird mit dunklem Hintergrund angezeigt.



### **Nach Name such.?**

Sie werden aufgefordert, einen Namen einzugeben. Geben Sie die ersten drei Zeichen des Namens ein, und drücken Sie (OK). Der erste übereinstimmende Eintrag im Telefonbuch wird angezeigt. Drücken Sie (OK), um die Nummer zu wählen.

### **Auf SIM speich.?**

Sie werden aufgefordert, eine Rufnummer und anschließend einen Namen einzugeben.

Wenn auf dem Display bereits eine Nummer angezeigt wird, erscheint sie beim Aufruf dieser Funktion automatisch als Standardeintrag.

Die Rufnummer wird an der ersten verfügbaren Speicherposition im SIM-Speicher abgelegt. Siehe 'Eintrag hinzufügen' für weitere Informationen.

### **Mobilbox rufen?**

Ihr Telefon wählt eine Mobilbox-Nummer an.

 Sie können diese Funktion nur verwenden, wenn Sie zuvor eine Mobilbox-Nummer eingegeben haben.

Siehe 'Mobilbox anrufen' für weitere Informationen.

### **Akkuanzeige?**

Die ungefähre Akkuladestufe wird in Form einer Balkengrafik angezeigt. Je mehr Balken angezeigt werden, desto höher ist die Akkuladung.

Siehe 'Akkuanzeige' für weitere Informationen.

### **Jetzt sperren?**

Ihr Telefon wird sofort gesperrt, und Sie können es erst wieder verwenden, wenn Sie Ihren Entsperrcode eingeben. Siehe 'Telefonsperre' für weitere Informationen.

### **Lautst. anpassen?**

Diese Option wird zum Anzeigen und Festlegen der Ruftonlautstärke eingehender Anrufe verwendet.

### **Nachr. lesen?**

Die aktuellste Nachricht wird angezeigt; Sie können anschließend Nachrichten ganz normal lesen, löschen und bearbeiten. Siehe 'Erhaltene Nachrichten' für weitere Informationen.

### **Vibrier. einlaus?**

Je nach der aktuellen Einstellung wird die VibraCall™-Funktion entweder ein- oder ausgeschaltet. Wenn die VibraCall™-Funktion eingeschaltet wird, ändert sich die Einstellung „Rufton oder VibraCall“ in „Nur Vibrieren“. Wenn die VibraCall-Funktion ausgeschaltet wird, ändert sich die Einstellung in Nur Rufton. Siehe 'Rufton oder VibraCall' für weitere Informationen.

### **Umleit. einlaus?**

Je nach der aktuellen Einstellung wird die Umleitung aller Sprachrufe entweder ein- oder ausgeschaltet. Dadurch kann die Faxruf- und Datenrufumleitung unabhängig von der Sprachrufumleitung aktiviert bleiben.

 Diese Funktion können Sie nur verwenden, wenn Sie mit Hilfe der Option „Alle Sprachrufe umleit.“ im Menü „Anrufumleitung“ eine Telefonnummer eingespeichert haben.

 Die Anrufumleitung läßt sich nur bei bestehender Netzverbindung ein- oder ausschalten.

### **Nach Pos. such.?**

Sie werden aufgefordert, eine Position anzugeben. Geben Sie die Positionsnummer an, und drücken Sie **OK**. Der erste übereinstimmende Eintrag im Telefonbuch wird angezeigt. Drücken Sie **OK**, um die Nummer zu wählen.

### **Im Tel. speichern?**

Sie werden aufgefordert, eine Rufnummer und anschließend einen Namen einzugeben.

 Wenn auf dem Display bereits eine Nummer angezeigt wird, erscheint sie beim Aufruf dieser Funktion automatisch als Standardeintrag.

Die Rufnummer wird an der ersten verfügbaren Speicherposition im Gerätespeicher abgelegt. Siehe 'Eintrag hinzufügen' für weitere Informationen.

### **Stummschalten?**

Schaltet das Mikrofon während eines Gesprächs vorübergehend aus. Durch erneutes Drücken dieser Option können Sie das Gespräch fortsetzen.

### **Speicherwechsel?**

Schaltet die Kurzwahlfunktion je nach aktueller Einstellung zwischen Geräte- und SIM-Speicher um.

### **Abgehende Nachricht?**

Die aktuellste Nachricht wird angezeigt; Sie können anschließend Nachrichten ganz normal lesen, versenden, löschen und bearbeiten. Siehe 'Abgehende Nachrichten' für weitere Informationen.

### **Nachr.-editor?**

Die zuletzt bearbeitete Nachricht wird angezeigt. Halten Sie die Taste  gedrückt, um die Nachricht zu löschen und eine neue Nachricht zu beginnen, oder ändern Sie die angezeigte Nachricht. Siehe 'Erstellen und Bearbeiten von Kurznachrichten' für weitere Informationen.

### **Empf. Gespräche?**

Zeigt den ersten Eintrag in der Liste „Empfangene Gespräche“. Sie können durch die Liste blättern und die Nummer ganz normal anrufen. Siehe 'Empfangene Gespräche' für weitere Informationen.

### **Anrufgebühr?**

Zeigt die Kosten Ihres letzten gebührenpflichtigen Anrufs an. Siehe 'Gebühren anzeigen' für weitere Informationen.

### **Gespr.dauer?**

Zeigt die Dauer Ihres letzten gebührenpflichtigen Anrufs an. Siehe 'Gespr.Zähler anzeigen' für weitere Informationen.

### **ID unterdrücken?**

Ihre Telefonnummer wird beim nächsten versuchten Anruf nicht gesendet. Danach wird die Telefonnummer gesendet, bis Sie diese Option erneut auswählen.

### **Ltg. 1/2 wechseln?**

 Die Verfügbarkeit richtet sich nach Typ bzw. Einstellung der SIM-Karte bzw. nach Ihrer Teilnehmerberechtigung für diese Funktionen.

Mit dieser Funktion können Sie zwischen Leitung 1 und Leitung 2 wechseln.

### **Serviceleiste anzeigen?**

 Die Verfügbarkeit richtet sich nach Typ bzw. Einstellung der SIM-Karte bzw. nach Ihrer Teilnehmerberechtigung für diese Funktionen.

Mit dieser Option können Sie sich eine Liste mit Telefonnummern und Serviceleistungen Ihres Diensteanbieters anzeigen lassen.



 **Zeit/Datum anzeigen?**

Datum und Zeit werden angezeigt.

 **Neues Netz finden?**

Mit dieser Option können Sie ein neues Netz suchen.

 **Restguthaben anzeigen?**

Ihr Restguthaben wird angezeigt.

 Diese Funktion steht nur zur Verfügung, wenn Ihr Gerät einen entsprechenden Gebührenimpuls erhält.

 **Kontrast einstellen?**

Ermöglicht Ihnen das Einstellen des Display-Kontrastes.



## Anpassen des Schnellzugriffsmenüs

Sie können die Funktionen des Schnellzugriffsmenüs für Ihre persönlichen Bedürfnisse anpassen.

Folgendermaßen passen Sie das Menü an:

- 1 Drücken Sie **(↑)** und blättern Sie zur Menüoption, die Sie ändern möchten.
- 2 Drücken Sie **(OK)** und halten Sie die Taste gedrückt, um auf die Liste vorhandener Funktionen zuzugreifen. Die z. Zt. ausgewählte Funktion wird angezeigt.
- 3 Blättern Sie durch die Liste, bis Sie zu der Funktion gekommen sind, die Sie im Schnellzugriffsmenü speichern wollen; drücken Sie **(OK)**.
- 4 Es wird **Beendet** angezeigt, um zu bestätigen, daß die Funktion gespeichert wurde.

Die Optionen in der Schnellzugriffsliste erscheinen in folgender Reihenfolge:

- Nach Namen suchen
- Nach Position suchen
- Im Telefon speichern
- In SIM speichern
- Anrufbeant. anrufen
- Akkuanzeige
- Jetzt Tel. sperren
- Tel. stumm ein o. aus
- Lautstärke einstellen
- VibraCall ein o. aus

- Speicherwechsel
- Nachricht lesen
- Abgehende SMS
- Nachr.- editor
- Empfangene Gespräche
- Geb. letzter Anruf
- Letzte Anruflänge
- Leitung 1/2 wechseln<sup>1</sup>
- Serviceliste anzeigen<sup>1</sup>
- Zeit/Datum anzeigen
- Restguthaben
- Meine ID nicht zeigen
- Neues Netz suchen
- Umleit. ein/aus
- Kontrast einstellen



1. Die Verfügbarkeit richtet sich nach Typ bzw. Einstellung der SIM-Karte bzw. nach Ihrer Teilnehmerberechtigung für diese Funktionen.

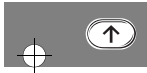

## Zubehör

Das folgende Zubehör ist zur Verwendung für Ihr Mobiltelefon ausgelegt. Weitere Zubehörteile sind im Handel gesondert erhältlich. Weitere Informationen erhalten Sie bei Ihrem Diensteanbieter oder Ihrem Fachhändler.

### **Tischladegerät**

Mit dem Tischladegerät können Sie gleichzeitig einen im Telefon befindlichen Akku und einen Ersatzakku aufladen. Der Ladestatus der beiden Akkus wird jeweils durch LED- Anzeigen an der Vorderseite des Ladegeräts angezeigt.

 Das Tischladegerät kann nur in Verbindung mit dem Netzsteckernetzteil verwendet werden.

### **Netzsteckernetzteil**

Das Netzsteckernetzteil kann entweder an das Tischladegerät oder direkt an das Telefon angeschlossen werden. Wenn es direkt an das Telefon angeschlossen ist, lädt es den im Telefon befindlichen Akku auf, und ermöglicht gleichzeitig den Betrieb des Geräts bei entleertem Akku.

Das Universalladegerät benötigt einen separaten britischen Stecker bzw. einen separaten Eurostecker.

### **Adapterstecker für Großbritannien**

Dieser Adapter ermöglicht den Anschluß des Netzsteckernetzteils an das Stromnetz über die in Großbritannien übliche Art von Steckdose.

### **Adapterstecker für europäische Länder**

Dieser Adapter ermöglicht den Anschluß des Netzsteckernetzteils an das Stromnetz über die in europäischen Ländern übliche Art von Steckdose.

### **Adapterstecker für Australien und Neuseeland**

Dieser Adapter ermöglicht den Anschluß des Netzsteckernetzteils an das Stromnetz über die in Australien und Neuseeland übliche Art von Steckdose.

### **Adapterstecker für Indien**

Dieser Adapter ermöglicht den Anschluß des Netzsteckernetzteils an das Stromnetz über die in Indien übliche Art von Steckdose. Dieser Adapter kann auch in Pakistan und Bangladesch verwendet werden.

### **Zigarettenanzünderkabel**

Der Adapter für den Zigarettenanzünder wird an Ihr Telefon angeschlossen und ermöglicht es Ihnen so, den Akku Ihres Telefons während der Fahrt aufzuladen. Während eines Telefongesprächs wird Ihr Gerät direkt über das Kabel mit Strom versorgt, um den Akku zu schonen. Außerdem ermöglicht das Zigarettenanzünderkabel den Betrieb des Geräts bei entleertem Akku.



### **PC-Karten**

#### **CELLect™1+**

#### **CELLect™3**

Beide PC-Karten ermöglichen Ihnen mobile Daten- und Faxkommunikation mit Hilfe Ihres Telefons und eines Computers mit einem PCMCIA-Einschub des Typs II. Beide PC-Karten ermöglichen mit der mitgelieferten Software auch die Verwaltung des Telefonbuchs und das Senden von Kurznachrichten direkt von Ihrem PC.

Die CELLect™3-Karte verfügt zusätzlich über ein Modem für den Anschluß an das Festnetz. Auf diese Weise können Sie die Karte sowohl für die konventionelle als auch für die mobile Datenkommunikation verwenden.

 Zum Anschluß von PC-Karten an das Mobiltelefon wird ein Verbindungskabel benötigt.

### **Datenkabel**

Diese Datenleitung ermöglicht Ihnen die mobile Daten- und Faxkommunikation mit Hilfe Ihres Telefons und eines Computers mit einem einfachen RS232-Anschluß.

Die mitgelieferte Software ermöglicht das Verwalten Ihres Telefonbuchs und das Senden von Kurznachrichten (SMS) direkt von Ihrem PC.

### **Freisprecheinrichtung**

Mit der Freisprecheinrichtung können Sie Ihr Telefon benutzen und haben dennoch beide Hände frei.

### **Gürteltasche aus Leder**

Die Lederhülle schützt Ihr Telefon, wenn Sie es am Gürtel tragen.

### **Gürteltasche aus Kunststoff**

Die Kunststoffhülle schützt Ihr Telefon, wenn Sie es am Gürtel tragen.

 Für maximalen Schutz muß das Telefon korrekt in die Gürtelhalterung eingesetzt werden.

### **Freisprecheinrichtung**

Es gibt zwei Autoeinbausätze, die das Freisprechen ermöglichen:

- Standard Freisprecheinrichtung
- Advanced Freisprecheinrichtung mit Spracherkennung

Bei beiden Freisprechsystemen wird eine Haltevorrichtung und ein Akkuladegerät mitgeliefert. Mit der leistungsfähigeren Advanced Freisprecheinrichtung lassen sich bis zu 20 Namen und Rufnummern speichern, die mit Sprachbefehlen aufgerufen werden können.

 Wenn der Autoeinbausatz Freisprechen mit einem Dual-Band Gerät verwendet wird, ist eine geeignete Dual-Band Antenne erforderlich

 Der Einbau dieses Zubehörs ist von einem Fachbetrieb durchzuführen.



## Was tun, wenn...

|   |  |
|---|--|
| <b>Sie Ihr Telefon nicht einschalten können</b> | <i>Überprüfen Sie den Akku.</i> Ist er aufgeladen und richtig eingesetzt, und sind die Kontakte sauber und trocken? Siehe 'Wichtige Informationen zu Ihrem Akku'.  |
| <b>Sie keine Anrufe tätigen können</b>          | <p><i>Überprüfen Sie die Signalstärkenanzeige auf dem Display.</i> Wenn das Signal schwach ist, treten Sie aus dem Funkschatten heraus, oder - wenn Sie sich in einem Gebäude befinden - gehen Sie in die Nähe eines Fensters.</p> <p><i>Überprüfen Sie Ihre Netzauswahl.</i> Versuchen Sie „Manuelle Auswahl“ oder ein anderes Netzwerk. Siehe 'Netzauswahl'.</p> <p><i>Sehen Sie in der Netzversorgungskarte nach, ob sich Ihr Standort innerhalb des Versorgungsbereichs befindet.</i></p> <p><i>Wird die Meldung <b>Beleglimit</b> angezeigt?</i> Überprüfen Sie die Einstellungen der Optionen „Anrufsperrung“ und „Festgelegte Nummern“.</p> <p><i>Wurde das festgelegte Gebührenlimit erreicht?</i> Geben Sie Ihren PIN2-Code ein, und setzen Sie das Gebührenlimit zurück, oder setzen Sie sich mit Ihrem Diensteanbieter in Verbindung. Siehe 'Gesamtgebührenlimit einstellen'.</p> <p><i>Wurde eine neue SIM-Karte eingesetzt?</i> Überprüfen Sie, ob neue Beschränkungen erlassen wurden.</p> |
| <b>Sie keine Anrufe empfangen können</b>        | <p><i>Überprüfen Sie die Signalstärkenanzeige auf dem Display.</i> Wenn das Signal schwach ist, treten Sie aus dem Funkschatten heraus, oder - wenn Sie sich in einem Gebäude befinden - gehen Sie in die Nähe eines Fensters.</p> <p><i>Überprüfen Sie die Einstellungen der Optionen „Anrufumleitung“ und „Anrufsperrung“.</i></p> <p><i>Überprüfen Sie die Einstellungen der Optionen „Rufton“ und „VibraCall“.</i> Wenn beide Optionen ausgeschaltet sind, ertönt kein Rufton. Siehe 'Rufton oder VibraCall'.</p>  |
| <b>Sie Ihr Telefon nicht entsperren können</b>  | <p><i>Haben Sie eine neue SIM-Karte eingesetzt?</i> Geben Sie den neuen PIN-Code ein. Siehe 'Eingeben Ihres PIN-Codes für die SIM-Karte'.</p> <p><i>Verwenden Sie ein Ersatzgerät?</i> Geben Sie den Standardcode zum Entsperren des Telefons ein - 1234.</p> <p><i>Haben Sie den Entsperrcode vergessen?</i> Drücken Sie die Taste <b>(END)</b>, und ändern Sie den Entsperrcode (hierzu benötigen Sie Ihren Sicherheitscode).</p>  |



|   |   |
|---|---|
| <b>Ihre PIN gesperrt ist</b>                                    | Geben Sie den Code zum Entsperren der PIN ein, den Sie zusammen mit Ihrer SIM-Karte erhalten haben. (Siehe 'Freigeben Ihres Telefons'.)   |
| <b>Ihre PIN2 gesperrt ist</b>                                   | Geben Sie den Code zum Entsperren der PIN2 ein, den Sie zusammen mit Ihrer SIM-Karte erhalten haben. (Siehe 'PIN2 ändern'.)   |
| <b>Ihre SIM-Karte nicht funktioniert</b>                        | Ist die Karte richtig herum eingesteckt? Siehe 'Einsetzen und Entfernen der SIM-Karte'<br>Weist der vergoldete Chip sichtbare Beschädigungen auf oder ist er verkratzt? Schicken Sie die Karte an Ihren Diensteanbieter zurück.<br>Überprüfen Sie die Kontakte der SIM-Karte. Wenn sie verschmutzt sind, reinigen Sie sie mit einem antistatischen Tuch.  |
| <b>Sie Ihren Akku nicht aufladen können</b>                     | Überprüfen Sie das Ladegerät. Ist es richtig angeschlossen? Sind seine Kontakte sauber und trocken? Siehe 'Der Akku'.<br>Überprüfen Sie die Kontakte des Akkus. Sind sie sauber und trocken?<br>Überprüfen Sie die Temperatur des Akkus. Wenn er warm ist, lassen Sie ihn vor dem Wiederaufladen abkühlen.<br>Ist der Akku alt? Die Akkuleistung läßt nach einigen Jahren nach. Ersetzen Sie den Akku.<br>Verwenden Sie einen Original Motorola-Akku? Möglicherweise entspricht der Akku nicht den erforderlichen Spezifikationen. Siehe 'Der Akku'.  |
| <b>das Akku-Symbol und die Akku-Anzeige nicht sichtbar sind</b> | Verwenden Sie einen Original Motorola-Akku? Möglicherweise entspricht der Akku nicht den erforderlichen Spezifikationen. Siehe 'Der Akku'.  |
| <b>Ihr Akku sich schneller als gewöhnlich entlädt</b>           | Befinden Sie sich in einem Gebiet mit veränderlicher Netzversorgung? In solchen Gebieten wird der Akku stärker als gewöhnlich beansprucht.<br>Ist der Akku neu? Ein neuer Akku erreicht seine normale Leistung erst nach zwei bis drei Lade-/Entladezyklen. Siehe 'Aufladen eines neuen Akkus'.<br>Ist der Akku alt? Die Akkuleistung läßt nach einigen Jahren nach. Ersetzen Sie den Akku.<br>Wurde der Akku nicht vollständig entladen? Entladen Sie den Akku vollständig (bis sich das Telefon selbsttätig abschaltet), und laden Sie ihn über Nacht wieder auf.<br>Vergewissern Sie sich, daß die Funktion „Art der Netzsuche“ im Menü „Netzauswahl“ nicht auf Schnell oder Permanent eingestellt ist. Siehe 'Netzauswahl'.<br>Vergewissern Sie sich, daß die Funktion „Akkusparbetrieb“ nicht auf Aus gestellt ist.<br>Verwenden Sie Ihr Telefon bei extremen Temperaturen? Bei extremer Hitze oder Kälte läßt die Akkuleistung deutlich nach. |



|  |  |
|--|--|
| <b>Sie die Rufumleitung oder die Rufsperrung nicht abschalten können</b>                                   | <i>Warten Sie, bis Sie sich wieder in einem Gebiet mit guter Netzversorgung befinden, und versuchen Sie es erneut.</i>   |
| <b>das Symbol  blinkt</b> | <i>Es ist kein Speicherplatz für weitere SMS-Mitteilungen verfügbar. Rufen Sie das Menü „Nachricht“ auf, und löschen Sie eine oder mehrere gespeicherte Mitteilungen.</i>  |
| <b>Sie keine Auslandsgespräche tätigen können</b>  | <i>Einige Diensteanbieter sperren den Zugriff auf internationale Vorwahlnummern automatisch. Setzen Sie sich mit Ihrem Diensteanbieter in Verbindung.<br/><i>Haben Sie die erforderlichen Vorwahlen eingegeben?</i> Halten Sie die Taste  gedrückt, um die Vorwahl für Auslandsgespräche (+) aufzurufen, und geben Sie die gewünschte Landeskennzahl und die Rufnummer ein.</i> |





## Index

|                           |              |                                    |                |
|---------------------------|--------------|------------------------------------|----------------|
| <b>A</b>                  |              |                                    |                |
| Abgehende Nachrichten     | ..... 51, 71 | Anzeigen                           |                |
| Abgehende Rufe sperren    | .....46      | Der eigenen Rufnummer              | .....40        |
| Abschalt-Timer            | .....68      | Kapazität des Akkus                | .....42        |
| Akkuanzeige               | .....42, 70  | Von Zeichen                        | .....36        |
| Akkus                     |              | Aufrufen der zuletzt angewählten   |                |
| Einsetzen                 | .....17      | Telefonnummer                      | .....23        |
| Entfernen                 | .....16      | Ausführen von Telefonanrufen       | .....22        |
| Laden                     | .....15, 16  | Auslandsgespräche                  | .....23        |
| Laden im Tischladegerät   | .....18      | Autoeinbausatz                     |                |
| Wartung                   | .....16      | Freisprecheinrichtung              | .....76        |
| Akkusparbetrieb           | .....58      | Freisprechen Ein/Aus               | .....26        |
| Alle Umlcit. löschen      | .....45, 70  | Automatische Freisprecheinrichtung | .....68        |
| Ankommende Rufe sperren   | .....47      | Automatische Rufannahme            | .....67        |
| Anruf erwidern            | .....50      | Automatische Sperre                | .....55        |
| Anruf wartet              | .....28      | Automatische Wahlwiederholung      | .....22        |
| Anrufe                    |              | <b>B</b>                           |                |
| Kurzwahl                  | .....23      | Bearbeiten von Nachrichten         | .....49        |
| Anrufen                   |              | Beenden von Verbindungen           | .....25        |
| Einer in einer Mitteilung |              | Blockiert-Meldung                  | .....21, 57    |
| enthaltenen Nummer        | .....50      | <b>C</b>                           |                |
| Einer Nummer              | .....22      | Cell Broadcast                     | .....52        |
| Von Telefonbucheinträgen  | .....23      | Nachrichten                        | .....49        |
| Anrufumleitung            | .....43, 70  |                                    |                |
| Antwort nur mit Taste     | .....47      |                                    |                |
| Anzeige                   | .....14      |                                    |                |
| Anzeige im Gespräch       | .....64      |                                    |                |
|                           |              | <b>D</b>                           |                |
|                           |              | Datenruf                           |                |
|                           |              | Zubehör                            | .....76        |
|                           |              | DTX                                | .....58        |
|                           |              | <b>E</b>                           |                |
|                           |              | Eingeben von Buchstaben            | .....36        |
|                           |              | Einsetzen des Akkus                | .....17        |
|                           |              | Eintrag hinzufügen                 |                |
|                           |              | In SIM-Speicher                    | .....38        |
|                           |              | SIM-Kartenspeicher                 | .....69        |
|                           |              | Telefonspeicher                    | .....71        |
|                           |              | Zum Telefonbuch                    | .....38        |
|                           |              | Eintrag nach Namen finden          | .....37, 69    |
|                           |              | Eintrag nach Position finden       | .....37, 70    |
|                           |              | Entfernen des Akkus                | .....16        |
|                           |              | Entgegennehmen von Anrufen         | .....25        |
|                           |              | Entsperrcode                       |                |
|                           |              | Ändern                             | .....55        |
|                           |              | Eingeben und ändern                | .....55        |
|                           |              | Erhaltene Nachrichten              | .....50        |
|                           |              | Erweiterte Menüs                   | .....4, 57, 58 |
|                           |              | Externer Alarm                     | .....68        |



**F**

|                                |    |
|--------------------------------|----|
| Faxruf                         |    |
| Zubehör                        | 76 |
| Faxrufe umleiten               | 45 |
| Fehlerbehebung                 | 77 |
| Fehlersuche                    | 77 |
| Festgelegte Nummern            | 40 |
| Anwählen von Rufnummern        | 40 |
| Einstellen                     | 41 |
| Festgelegte Nummern einstellen | 41 |
| Freigeben Ihres Telefons       | 56 |
| Freisprecheinrichtung          | 76 |
| Freisprechen Ein/Aus           | 26 |
| Funktionstasten                | 13 |

**G**

|                     |        |
|---------------------|--------|
| Gebühr              |        |
| Zurücksetzen        | 65     |
| Gebühren anzeigen   | 64, 71 |
| Gebühreneinstellung | 65     |
| Gebührenüberwachung | 63     |
| Geschwindigkeiten   | 45     |
| Gespräch übergeben  | 31     |
| Gespräch und Fax    | 45     |
| Gespräche wechseln  | 27     |
| Gesprächsoptionen   | 42     |
| Gesprächsübergabe   | 31     |
| Gesprächszähler     | 63     |
| Anzeigen            | 64, 71 |
| Global zurücksetzen | 58     |



**I**

|                      |    |
|----------------------|----|
| ID unterdrücken      | 71 |
| Individuell umleiten | 44 |

**J**

|               |        |
|---------------|--------|
| Jetzt sperren | 55, 70 |
|---------------|--------|

**K**

|                                    |        |
|------------------------------------|--------|
| Kapazität                          |        |
| Prüfen der Kapazität des Tel.buchs | 39     |
| Überprüfen der Akkukapazität       | 42     |
| Konferenzgespräch                  | 27     |
| Anruf wartet                       | 28     |
| Ruf wieder verbinden               | 27     |
| Teilnehmer abtrennen               | 27     |
| Wiederverb.                        | 27     |
| Konferenzschaltung                 | 30     |
| Akt. Gespräch und Makeln beenden   | 27     |
| Gespräche wechseln                 | 27     |
| Meine Nummer nicht zeigen          | 26     |
| Neuer Anruf                        | 26     |
| Ruf halten                         | 26     |
| Kontrast einstellen                | 56, 72 |
| Kurzmenü                           | 4      |
| Kurznachrichtenanzeige             | 14     |
| Kurznachrichtendienst SMS          | 48     |
| Kurzwahl                           | 23, 71 |
| Kurzwahleinstellung                | 41     |

**L**

|                                   |        |
|-----------------------------------|--------|
| Laden des Akkus im Tischladegerät | 18     |
| Ladestandsanzeige                 | 14     |
| Lautstärke                        |        |
| Hörerlautstärke und Tastaturtöne  |        |
| einstellen                        | 13     |
| Tasten                            | 13     |
| Lautstärke einstellen             | 54     |
| Leitung auswählen                 | 54     |
| Lesen von Kurznachrichten         | 49     |
| Letzte zehn Gespräche             | 39     |
| Löschen                           | 38     |
| Letzte zehn Gespräche             | 39     |
| Nachricht                         | 50, 51 |
| Telefonbucheinträge               | 38     |

**M**

Meine Nummer unterdrücken ..... 26, 43  
 Meine Rufnummer(n) .....40  
 Meldungen beim Makeln und Anklopfen .....28  
 Menüs  
   Anrufumleitung .....43  
   Erweiterte Menüs .....4  
   Gesprächsoptionen .....42  
   Gesprächszähler .....63  
   Kurzmenü .....4  
   Nachricht .....48  
   Nachricht senden .....51  
   Netzauswahl .....60  
   Optionsmenü .....33  
   Personalisierte Menüs .....4  
   Schnellzugriffsmenü .....69  
   Telefonbuch-Menü .....34  
   TelefonEinstellung .....54  
   Zubehör-Setup .....67  
 Mobilbox  
   Nummer .....52  
   Mobilbox anrufen .....49

**N**

Nachricht .....48  
 Nachrichten  
   Cell Broadcast-Nachrichten .....49  
   Erstellen und Bearbeiten .....49  
   Lesen von Kurznachrichten .....49  
   Meldungen beim Makeln und Anklopfen .....28  
   Senden von Kurznachrichten .....51  
 Nachrichteneditor ..... 52, 71  
 Nachrichteneinstellung .....52  
 Nachwahl .....35  
 Namen  
   Eingeben .....36  
   Netz-/Status-Anzeige .....15  
   Netzauswahl .....60  
 Netze  
   Automatisch suchen .....61  
   Manuell suchen .....61  
   Neues Netz finden .....62  
 Netzsuche .....61  
 Neuer Sicherheitscode .....57  
 Neues Netz finden .....62  
 Notrufe .....24  
 Nummern einstellen .....41  
 Nutzungs-Timer .....66

**O**

Optionsmenü .....33

**P**

Pausen  
   in Telefonnummern einfügen .....23  
 Personalisiertes Menü .....4  
 Persönliche Nummern .....37  
 PIN2 ändern .....57  
 PIN2-Code .....57  
 PIN-Code  
   Eingeben .....21  
   Eingeben und Ändern .....56  
 PIN-Code erforderlich .....56

**R**

Ruf gehalten .....28  
 Ruf halten .....26  
 Ruf-Timer einstellen .....64  
 Rufton .....55  
 Rufton 2 einstellen .....55  
 Rufton einstellen .....55  
 Rufton oder VibraCall .....55



**S**

|                                  |        |
|----------------------------------|--------|
| Schnellzugriffsmenü .....        | 69     |
| Anpassen .....                   | 73     |
| Senden von Kurznachrichten ..... | 51     |
| Service-Center .....             | 52     |
| Serviceliste anzeigen .....      | 39     |
| Sicherheitscode .....            |        |
| Ändern .....                     | 57     |
| Signalstärkesymbol .....         | 14     |
| SIM-Karte .....                  |        |
| Einsetzen/Entfernen .....        | 20     |
| PIN2-Code .....                  | 57     |
| PIN-Code .....                   | 21, 56 |
| Sperrpasswort ändern .....       | 47     |
| Sprachwahl .....                 | 58     |
| Status überprüfen .....          | 58     |
| Stummschalt. Ein oder Aus .....  | 27     |
| Stummschalttaste .....           | 14     |
| Symbole .....                    | 14     |

**T**

|                            |    |
|----------------------------|----|
| Tasten .....               |    |
| Lautstärke .....           | 13 |
| Smart-Taste .....          | 13 |
| Teilnehmer abtrennen ..... | 27 |



**Telefonanrufe**

|  |    |
|--|----|
| Anrufen von Telefonbucheinträgen .....                           | 23 |
| Ausführen .....  | 22 |
| Ausland .....  | 23 |
| Automatische Wahlwiederholung .....                              | 22 |
| Beenden .....  | 25 |
| Entgegennehmen von Anrufen .....                                 | 25 |
| Kurzwahl .....   | 23 |
| Notrufe .....  | 24 |
| Telefonbuch .....  | 34 |
| Ändern .....   | 38 |
| Anrufen .....  | 38 |
| Einträge löschen .....   | 38 |
| Speicherkapazität .....  | 35 |
| Speichern von Nummern -<br>siehe <i>Eintrag hinzufügen</i> ..... | 38 |
| Zugriff sperren .....  | 39 |
| TelefonEinstellung .....   | 54 |
| Telefonstatus .....  | 58 |

**U**

|                              |    |
|------------------------------|----|
| Umleiten .....               |    |
| Löschen .....                | 45 |
| Umleitung aller Anrufe ..... | 70 |

**V**

|                          |        |
|--------------------------|--------|
| Verbindungsanzeige ..... | 14     |
| Verfügbare Netze .....   | 61     |
| VibraCall .....          | 55, 70 |

**W**

|                        |    |
|------------------------|----|
| Was tun, wenn... ..... | 77 |
| Wechseln .....         | 27 |

**Z**

|                                     |    |
|-------------------------------------|----|
| Zehn letzten Gespräche .....        | 71 |
| Zeichen .....                       | 36 |
| Zeit und Datum .....                |    |
| Anzeigen .....                      | 57 |
| Einstellen .....                    | 58 |
| Zeitformat einstellen .....         | 58 |
| Zubehör .....                       | 75 |
| Zubehör-Setup .....                 | 67 |
| Zugriff sperren (Telefonbuch) ..... | 39 |
| Zurücksetzen und löschen .....      | 59 |