

Благодарим ви, че закупихте Sony Ericsson Z555i. Открийте управлението с жестове. Вижте неговите възможности.

За допълнително съдържание на телефона отидете на [www.sonyericsson.com/fun](http://www.sonyericsson.com/fun).

Регистрирайте се сега, за да получите комплект от инструменти, безплатно онлайн място за съхранение и специални оферти, новини и състезания на [www.sonyericsson.com/myphone](http://www.sonyericsson.com/myphone).

За поддръжка на продукта отидете на [www.sonyericsson.com/support](http://www.sonyericsson.com/support).

# Акcesoари – Още за вашия телефон

Bluetooth™ високоговорител за  
кола HCB-105

Преносимо решение за свободни ръце  
за използване в колата



Bluetooth слушалка HNH-PV770

Лека слушалка с високо качество



Дизайнерска колекция IDC-22

Калъф за телефон от фина кожа с  
огледалце

Акcesoарите може да се купят отделно, но може да  
не са налични на всеки пазар. За да видите пълния  
набор, отидете на [www.sonyericsson.com/accessories](http://www.sonyericsson.com/accessories).



# Съдържание

<b>Начало на работата .....</b>	<b>5</b>	Пренасочване на повиквания ....	25
Сглобяване .....	5	Повече от един разговор едновременно .....	26
Включване на телефона .....	6	Конферентни повиквания .....	27
Извършване и получаване на повиквания .....	7	Мои номера .....	28
Помощ в телефона ви .....	7	Избирателни повиквания .....	28
Зареждане на батерията .....	8	Ограничаване на повиквания ....	28
Общ преглед на телефона .....	9	Фиксирано набиране .....	29
Преглед на менютата .....	11	Време и стойност на повикванията .....	29
Навигация .....	13	Визитни картички .....	30
Бързи клавиши .....	15	<b>Съобщения .....</b>	<b>30</b>
Меню за дейности .....	15	Текстови съобщения .....	30
Файлов диспечер .....	15	Картинни съобщения .....	32
Език на телефона .....	18	Шаблони .....	34
Въвеждане на текст .....	18	Гласови съобщения .....	35
<b>Повикване .....</b>	<b>19</b>	Електронна поща .....	35
Извършване и получаване на повиквания .....	19	Мои приятели .....	38
Спешни повиквания .....	20	Местна и клетъчна информация .....	40
Контакти .....	21	<b>Снимане .....</b>	<b>41</b>
Групи .....	24	Камера .....	41
Списък на повикванията .....	24	Прехвърляне на снимки .....	42
Ускорено набиране .....	24	Картини .....	43
Гласова поща .....	25		

**Забавления ..... 44**

Преносимо стерео устройство за свободни ръце .....	44
Прехвърляне на музика от компютър .....	44
Радио .....	45
PlayNow™ .....	46
Тонове на звънене и мелодии ...	47
MusicD™ .....	48
Звуков рекордер .....	48
Видеоплейър .....	49
Игри .....	49
Приложения .....	49

**Свързване ..... 50**

Настройки .....	50
Използване на интернет .....	51
RSS четец .....	52
Безжична технология Bluetooth™ .....	53
Използване на USB кабела .....	55
PC Suite .....	57
Синхронизиране .....	57
Услуга за актуализиране .....	59

**Допълнителни функции ..... 60**

Управление с жестове .....	60
Аларми .....	60

Календар .....	61
Задачи .....	63
Бележки .....	64
Таймер, хронометър и калкулатор .....	64
Списък кодове .....	65
Профили .....	66
Час и дата .....	66
Теми .....	66
Защити .....	67
IMEI номер .....	68

**Отстраняване на неизправности ..... 68**

Често задавани въпроси .....	68
Съобщения за грешка .....	70

**Важна информация ..... 72**

Указания за безопасно и ефикасно използване .....	74
Ограничена гаранция .....	80
FCC Statement .....	83
Declaration of Conformity for Z555i .....	83

**Индекс ..... 84**

## Sony Ericsson Z555i

GSM 900/1800/1900

Това ръководство за потребителя е публикувано от Sony Ericsson Mobile Communications AB или неин местен филиал, без да се предоставят каквито и да било гаранции. Подобрения и промени на това ръководство за потребителя, предизвикани от печатни грешки, неточности на текущата информация или усъвършенстване на програмите и/или техниката, могат да се извършват от Sony Ericsson Mobile Communications AB или неин местен филиал по всяко време и без предизвестие. Такива промени обаче ще бъдат включвани в новите издания на това ръководство за потребителя.

Всички права запазени.

©Sony Ericsson Mobile Communications AB, 2008

Номер на публикация: 1205-9967.2

Моля, отбележете:

Някои от услугите в това ръководство за потребителя не се поддържат от всички мрежи. *Това се отнася и за Международния номер за спешни повиквания 112 на GSM.*

Ако се съмнявате дали можете да използвате определена услуга, или не, се обърнете към своя мрежов оператор или доставчик на услуги.

Преди да използвате мобилния си телефон, е необходимо да прочетете главите *Указания за безопасно и ефикасно използване* и *Ограничена гаранция*.

Вашият мобилен телефон има способността да зарежда, съхранява и препраща допълнително съдържание, например тонове на звънене. Употребата на такова съдържание може да се ограничава или забранява от правата на трети лица, включително, но не само ограничаване по силата на приложимите закони за авторско право. Вие, а не Sony Ericsson, носите пълна отговорност за допълнителното съдържание, което зареждате или препращате от вашия мобилен телефон. Преди да използвате каквото и да било допълнително съдържание, трябва да се уверите, че използването, възнамерявано

от вас, е снабдено с подходящ лиценз или разрешено по друг начин. Sony Ericsson не гарантира за точността, целостта или качеството на каквото и да било допълнително съдържание или каквото и да било съдържание на трети лица. Sony Ericsson не носи никаква отговорност, при никакви обстоятелства, за неподходящо използване от вас допълнително съдържание или друго съдържание на трети лица. Bluetooth™ е търговска марка или регистрирана търговска марка на Bluetooth SIG Inc. и използването на тази марка от Sony Ericsson е по лиценз.

Логото „зелена капка“, PlayNow и MusicDJ са търговски марки или регистрирани търговски марки на Sony Ericsson Mobile Communications AB. Sony, Memory Stick Micro и M2 са търговски марки или регистрирани търговски марки на Sony Corporation.

Ericsson е търговска марка или регистрирана търговска марка на Telefonaktiebolaget LM Ericsson. Adobe и Photoshop са търговски марки или регистрирани търговски марки на Adobe Systems Incorporated в САЩ и/или други страни. Microsoft, Windows, Outlook и Vista са регистрирани търговски марки или търговски марки на Microsoft Corporation в САЩ и други страни.

Въвеждането на текст T9™ е търговска марка или регистрирана търговска марка на Tegic Communications. Въвеждането на текст T9™ е лицензирано по едно или повече от следните: патенти на САЩ №№ 5818437, 5953541, 5187480, 5945928 и 6011554; патент на Канада № 1331057; патент на Великобритания № 2238414В; стандартен патент на Хонконг № HK0940329; патент на Република Сингапур № 51383; Европейски патент № 0 842 463(96927260.8) DE/DK, FI, FR, IT, NL, PT, ES, SE, GB; допълнителни патенти по целия свят са в процес на утвърждаване.

Java и всички търговски марки и емблеми, базирани на Java, са регистрирани търговски марки на Sun Microsystems, Inc. в САЩ и други страни.

Лицензионно споразумение с краен потребител за Sun™ Java™ J2ME™.

Ограничения: Софтуерът е конфиденциална, защитена с авторско право, информация на Sun и собствеността върху всички копия остава на Sun и/или носителите на лиценз. Клиентът не може да модифицира, разкомпилира, деасемблира, разшифрова и извліча или по-друг начин извършва обратно конструиране на Софтуера. Софтуерът не може да се отдава под наем, прехвърля или подлицензира – нито изцяло, нито отчасти.

Правила за експорт: Софтуерът, включващ технически данни, подлежи на законите за експортен контрол на САЩ, включително Закона за администриране на експорта на САЩ и свързаната с него нормативна уредба, като може да се подчинява на нормативната уредба за експорт и импорт в други страни. Клиентът приема да спазва строго цялата такава нормативна уредба и потвърждава, че има задължението да получава лицензи за експорт, реекспорт и импорт на Софтуер. Софтуерът не може да се изтегля или по друг начин да се експортира или реекспортира (i) в или до гражданин или постоянно пребиваващ в Куба, Ирак, Северна Корея, Либия, Судан, Сирия (като този списък може да бъде променян от време на време), както и във всяка страна, върху която САЩ е наложила ембарго на стоки; (ii) във всяка от Страните със специално обозначение от Финансовото министерство на САЩ или Таблицата за отказване на поръчки на Министерството на търговията на САЩ.

Ограничени права: Използване, дублиране или разкриване от правителството на Съединените щати подлежи на ограниченията, изложени в Клаузите за права върху технически данни и компютърен софтуер в DFARS 252.227-7013(c) (1) (ii) и FAR 52.227-19(c) (2), което е приложимо.

Другите продукти и имена на фирми, споменати в настоящото, може да бъдат търговски марки на съответните си притежатели.

Всички права, които не се дават изрично с настоящото, са запазени.

Всички илюстрации са само за визуализация и могат да не отразяват точно действителния телефон.

## Символи за инструкции

Следните се появяват в ръководството за потребителя:



Забележка



Свет



Внимание



Услуга или функция зависи от мрежата или абонамента. За подробности се обърнете към вашия мрежов оператор.

> Използвайте клавиша за избор или навигация, за да преминете към и изберете. Вж. *Навигация* на стр. 13.

● Натиснете навигационния клавиш в центъра.

▲ Натиснете навигационния клавиш нагоре.

▼ Натиснете навигационния клавиш надолу.

◀ Натиснете навигационния клавиш наляво.

▶ Натиснете навигационния клавиш надясно.

# Начало на работата

## Сглобяване

Преди да започнете работа с телефона, трябва да поставите SIM карта и батерията.

**За да поставите SIM картата:**



- 1 Свалете капачето на батерията.
- 2 Плъзнете SIM картата в отделението и с контактите, сочещи надолу.

**За поставяне на батерията:**



- 1 Поставете батерията с етикета нагоре и така, че съединителите да са един към друг.
- 2 Поставете обратно капачето на батерията.

## Включване на телефона

### За включване на телефона:



- 1 Натиснете и задръжте **(C)**.
- 2 Въведете своя ПИН за SIM карта, ако бъде поискано.
- 3 Изберете език.
- 4 Изберете **Да** за използване на съветника за настройка.

! Ако направите грешка при въвеждане на своя ПИН, изтрийте цифрата, като натиснете **(C)**.

### SIM карта

SIM (Subscriber Identity Module – Модул за самоличност на абоната) картата, която сте получили от мрежовия оператор, съдържа информация за вашия абонамент. Преди поставяне или изваждане на SIM карта винаги изключвайте телефона и изваждайте зарядното устройство.

! Можете да запишете информацията за контактите на вашата SIM карта, преди да я извадите от вашия телефон. Вж. За копиране на имена и номера на SIM картата: на стр. 22.

### ПИН

За да активирате услугите във вашия телефон, може да ви е необходим ПИН (Персонален идентификационен номер). Своя ПИН получавате от мрежовия си оператор. Всяка цифра от ПИН кода се появява като \*, освен ако кодът не започва със същите цифри, както и номер за спешни повиквания, например 112 или 911. Можете да виждате и повиквателен номер за спешни повиквания, без да въвеждате ПИН код.

### За да изтриете цифри от дисплея:

- Натиснете **(C)**.

! Ако въведете вашия ПИН код неправилно три пъти подред, появява се **ПИН е блокиран**. За да я деблокирате, ще трябва да въведете своя PUK (Personal Unblocking Key Code, Личен ключ за деблокиране). Вж. Заклучване на SIM картата на стр. 67.



## Стартов екран

Стартовият екран се появява, когато включите телефона. Вж. *Използване на картини* на стр. 43.

## Готовност

След като включите телефона и въведете вашия ПИН, името на мрежовия оператор ще се появи на екрана. Това се нарича готовност.

## Извършване и получаване на повиквания

Трябва да включите телефона и да сте в обсега на мрежа.

### За извършване на повикване:

- 1 От готовност въведете телефонен номер (с кода за международно избиране на страната и регионалния код, ако има такъв).
- 2 Изберете **Повикв.**

### За отговаряне на повикване:

- Изберете **Отговор**.

### За отказване на повикване:

- Изберете **Заето**.

## Помощ в телефона ви

Помощ и информация са на разположение в телефона ви по всяко време. Вж. *Навигация* на стр. 13.

### За използване на съветника за настройка:

- 1 От готовност изберете **Меню > Настройки > раздел Общи > Съветник настр.**
- 2 Изберете опция.

### За преглед на информация за функциите:

- Преминете към функция и изберете **Инфо**, ако е налично. В някои случаи **Инфо** се появява под **Още**.

### За да видите демонстрацията на телефона:

- От готовност изберете **Меню > Забавления > Демо обиколка**.

## Изтегляне на настройки

Можете да изтеглите настройки за вашия телефон. Тези настройки ви позволяват да използвате функции, които изискват интернет акаунти, например картинни съобщения и имейл.

### За изтегляне на настройки:

- От готовност изберете **Меню** > **Настройки** > раздел **Общи** > **Съветник настр.** > **Изтегляне настр.**

- ! Обърнете към вашия мрежов оператор или доставчик на услуги за повече информация.

## Зареждане на батерията

Батерията на телефона е частично заредена, когато го купите.

### За зареждане на батерията:



- 1 Свържете зарядното устройство към телефона. Отнема около 2,5 часа за пълно зареждане на батерията.
- 2 Извадете зарядното устройство, като наклоните щепсела нагоре.

- 💡 Можете да и използвате телефона, докато зареждате. Можете да зареждате батерията по всяко време за повече или по-малко от 2,5 часа. Можете да прекъснете зареждането без да повредите батерията.

## Общ преглед на телефона

- 1 Екран
- 2 Клавиш за избор
- 3 Съединител за зарядното устройство, устройство за свободни ръце и USB кабел
- 4 Клавиш „Назад“
- 5 Клавиш за интернет
- 6 Бутон за включване/изключване
- 7 Клавиш за избор
- 8 Клавиш „Изчистване“
- 9 Клавиш за менюта за дейности
- 10 Навигационен клавиш
- 11 Клавиш „Безшумен“

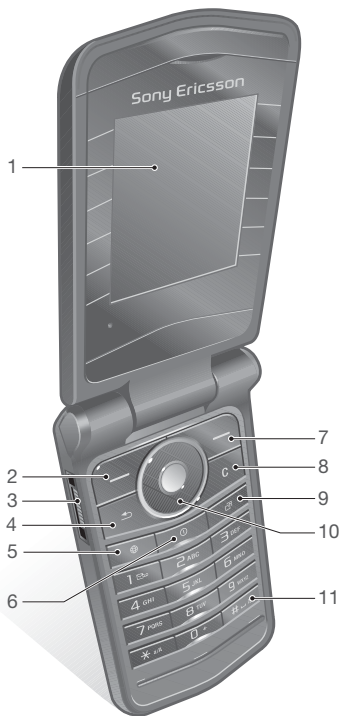

- 12 Лампичка за управлението с жестове
- 13 Камера
- 14 Слот за карта с памет (под капачето)
- 15 Клавиши за сила на звука
- 16 Външен дисплей



## Преглед на менютата



**PlayNow™\***



**Интернет\***



**Забавления**

Онлайн услуги\*  
Игри  
Видео плейър  
MusicDJ™  
Запис на звук  
Демо обиколка



**Камера**



**Съобщения**

Писане на ново	Изпратени
Входящи	Записани
E-mail	Мои приятели*
RSS четец	Гласова Поща
Чернови	Шаблони
Изходящи	Настройки



**Музик. плейър**



**Файлов диспечер\*\***



**Контакти**



**Радио**



**Повиквания\*\***



**Всички**



**Отговорени**



**Набирани**



**Пропуснати**



**Органайзър**

Аларми  
Приложения  
Календар  
Задачи  
Бележки  
Синхронизация  
Таймер  
Хронометър  
Калкулатор  
Списък кодове



## Настройки\*\*



### Общи

Профили  
Час и дата  
Език  
Услуга актуализ.  
Управл. жестове  
Нови събития  
Бързи клавиши  
Защита  
Съветник настр.  
Съст. телефон  
Фабрична настр.



### Звуци и сигнали

Сила на звънене  
Тон на звънене  
Беззвучен режим  
Усилващ се звън  
Вибрир. аларма  
Сигнал за съобщ.  
Звук клавиши



### Дисплей

Фон  
Теми  
Начален екран  
Скрийнсейвър  
Яркост  
Ред.обозн. линии\*



### Повиквания

Ускор. набиране  
Пренас. повикв.  
Превкл. на Лин.2\*  
Управление  
Време и цена\*  
Покажи/скрий №  
Свободни ръце  
Активен капак



### Свързване

Bluetooth  
USB свързване  
Синхронизация  
Управл. телефон  
Мобилни мрежи  
Меню за данни  
Интернет настр.  
Акcesoари

\* Някои от менютата зависят от оператора, мрежата и абонамента.

\*\* Използвайте клавиша за навигация за придвижване по разделите и подменютата.

За повече информация вж. Навигация на стр. 13.

## Навигация

Главните менюта са показани като икони. Някои подменюта включват раздели.

### **За придвижване в менютата:**







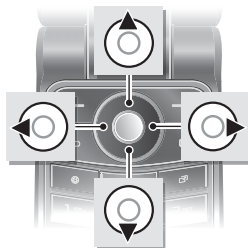



- 1 От готовност изберете **Меню**.
- 2 Използвайте навигационния клавиш, за да се придвижвате в менютата.

### **За придвижване между разделите:**

- Преминете към раздел, като натиснете лявата или дясната част на навигационния клавиш.



### Клавиш

	Отидете в главното меню или изберете елементи
   	Преминете между менютата и разделите
	Изберете опциите, които се показват непосредствено над клавишите на екрана
	Върнете се едно ниво в менютата. Натиснете и задръжте, за да се върнете в готовност или да завършите функция
	Изтривайте обекти като картини, звуци и контакти. По време на разговор натиснете и задръжте, за да заглушите микрофона
	Отворете браузъра
	Включете/изключете телефона



Отворете менюто за дейности

---



Натиснете и задръжете, за да повикате гласовата поща (ако е настроена)

---

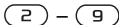

Натиснете и задръжете някой от цифровите клавиши, за да достигнете до контакт, започващ с определена буква

---

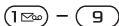

Натиснете цифров клавиш и след това изберете **Повикв.** за ускорено набиране

---



Натиснете за изключване на тона за звънене, когато се получава повикване.  
Натиснете и задръжете, за да включите безшумен режим на телефона. Аларменият сигнал звъни дори и телефонът да е настроен на безшумен режим

---



Натиснете за смяна на главни и малки букви, когато пишете съобщение.  
Натиснете и задръжете за превключване на метода за въвеждане на текст T9™, когато пишете съобщение.

---



Вижте информация за състоянието от готовност.  
Увеличете силата на звука по време на повикване.  
Увеличете яркостта, когато използвате камерата.  
Натиснете два пъти за отхвърляне на повикване

---



Намалете силата на звука по време на повикване.  
Намалете яркостта, когато използвате камерата

---

## Бързи клавиши

Можете да използвате клавиатурата, за да отидете директно в меню.

Номерирането на менюта започва от горе вляво и се движи диагонално и след това надолу ред по ред.

### За отиване директно на седмото меню

- От готовност изберете **Меню** и натиснете **(7)**.

### Използване на навигационни бързи клавиши

- От готовност натиснете **(↑)**, **(↓)**, **(←)** или **(→)**, за да преминете директно към дадена функция.

### За редактиране на навигационен бърз клавиш:

- 1 От готовност изберете **Меню**  
> **Настройки** > раздел **Общи**  
> **Бързи клавиши**.
- 2 Преминете към опции и изберете **Редакт**.
- 3 Преминете към опция на менюто и изберете **Бърз кл.**

## Меню за дейности

Менюто за дейности дава бърз достъп до определени функции.

### За отваряне на менюто за дейности:

- Натиснете **(☰)**.

## Раздели на менюто за дейности

- **Нови събит.** – като пропуснати повиквания и нови съобщения.  
Те също могат да се настроят да се появяват като изскачащ текст.
- **Текущи прил.** – приложения, които работят във фонов режим.
- **Мое меню** – добавяне на вашите любими функции за бърз достъп.
- **Интернет** – вашите интернет показалци.

### За избор на изскачащ текст

- От готовност изберете **Меню**  
> **Настройки** > раздел **Общи**  
> **Нови събития** > **Изскачащи**.

## Файлов диспечер

Можете да използвате файловия диспечер, за да боравите с файлове, записани в паметта на телефона или на картата с памет.

- ! *Може да е необходимо да закупите карта с памет отделно от телефона.*

### Карта с памет

Вашият телефон поддържа карта с памет Memory Stick Micro™ (M2™) или Micro SD™, което добавя повече място за съхраняване към телефона. Може също да се използва и като преносима карта с памет с други съвместими устройства.

**За да поставите карта с памет:**



- 1 Свалете капачето на батерията.
- 2 Поставете картата с памет с позлатените контакти надолу.

**За да извадите карта с памет:**



- 1 Натиснете ръба за освобождаване и изваждане на картата.
- 2 Поставете обратно капачето на батерията.

### **За използване на опциите на картата с памет**

- 1 От готовност изберете **Меню > Файлов диспечер > раздел На Memory Stick.**
- 2 Изберете **Още.**

### **Работа с файлове**

Можете да местите и копирате файлове между телефона, компютър и карта с памет. Файловете първо се записват в картата с памет и после в паметта на телефона. Неразпознатите файлове се записват в папка **Друга.**

Можете да създавате подпапки, в които да местите и копирате файловете. Когато работите с файлове, можете да изберете няколко или всички файлове в папка по едно и също време за всички елементи с изключение на **Игри и Приложения.**

Ако паметта е пълна, изтрийте съдържание, за да освободите място.

### **Раздели на файловия диспечер**

Файловият диспечер е разделен на три раздела и икони посочват къде са записани файловете.

- **Всички файлове** – цялото съдържание в паметта на телефона или на карта с памет.
- **На Memory Stick** – цялото съдържание на карта с памет.
- **В телефона** – цялото съдържание в паметта на телефона.

### **За преглед на информация за файловете:**

- 1 От готовност изберете **Меню > Файлов диспечер.**
- 2 Преминете към папка и изберете **Отвори.**
- 3 Преминете към файл и изберете **Още > Информация.**

### **За местене на файл от файловия диспечер:**

- 1 От готовност изберете **Меню > Файлов диспечер.**
- 2 Преминете към папка и изберете **Отвори.**
- 3 Преминете към файл и изберете **Още > Работа с файла > Преместване.**
- 4 Изберете опция.

### **За да изберете повече от един файл в папка:**

- 1 От готовност изберете **Меню > Файлов диспечер.**
- 2 Преминете към папка и изберете **Отвори.**

- 3 Изберете **Още > Маркир. > Марк. няколко.**
- 4 Изберете **Маркиране**, за да маркирате файловете.

### **За използване на файл от файловия диспечер:**

- 1 От готовност изберете **Меню > Файлов диспечер.**
- 2 Изберете файла и натиснете **(C)**.

## **Език на телефона**

Можете да изберете език за използване във вашия телефон.

### **За смяна на езика на телефона:**

- 1 От готовност изберете **Меню > Настройки > раздел Общи > Език > Език телефона.**
- 2 Изберете опция.

## **Въвеждане на текст**

Можете да използвате многоударно въвеждане на текст или въвеждането на текст T9™ **T9**, за да въведете текст. Методът за въвеждане на текст T9™ използва речник за разпознаване на думите.

### **За смяна на метода на въвеждане на текст**

- Когато въвеждате текст, натиснете и задръжте **(\*)**.

### **За смяна между главни и малки букви:**

- Когато въвеждате текст, натиснете **(\*)**.

### **За въвеждане на цифри:**

- Когато въвеждате текст, натиснете и задръжте **(0+)** – **(9)**.

### **За въвеждане на точки и запетаи:**

- Когато въвеждате текст, натиснете **(1234567890)**.

### **За въвеждане на текст с използване на метода T9™:**

- 1 От готовност изберете например **Меню > Съобщения > Писане на ново > Текстово.**
- 2 Ако **T9** не е показано, натиснете и задръжте **(\*)**, за да смените на въвеждане на текст T9.
- 3 Натискате всеки клавиш само веднъж, дори ако буквата, която искате, не е първата буква върху клавиша. Например, ако искате да напишете думата „Jane“, натиснете **(5)**, **(2)**, **(6)**, **(3)**. Въведете цялата дума, преди да погледнете предложенията.
- 4 Използвайте **(↩)** или **(↶)**, за да видите предложения.
- 5 Натиснете **(# →)**, за да приемете предложение.

### **За въвеждане на текст с помощта на многоударно въвеждане:**

- 1 От готовност изберете например **Меню > Съобщения > Писане на ново > Текстово**.
- 2 Ако **T9** не е показано, натиснете и задръжте **(\*)A/Я**, за да смените на многоударно въвеждане на текст.
- 3 Натиснете **(2)** – **(9)** няколкократно, докато се появи желаната буква.
- 4 Когато думата е завършена, натиснете **(#\_#)** за добавяне на интервал.

### **За добавяне на думи към речника:**

- 1 Когато въвеждате текст с използване на метода T9, изберете **Още > Изписване дума**.
- 2 Напишете думата, като използвате многоударно въвеждане, и изберете **Вмъкни**.

## **Повикване**

### **Извършване и получаване на повиквания**

Трябва да включите телефона и да сте в обсега на мрежа.

#### **За извършване на повикване:**

- 1 От готовност въведете телефонен номер (с кода за международно избиране на страната и регионалния код, ако има такъв).
- 2 Изберете **Повикв**.



*Можете да повиквате номера от списъка на повикванията и контактите. Вж. **Контакти** на стр. 21, и **Списък на повикванията** на стр. 24.*

#### **За повиквания в чужбина:**

- 1 От готовност натиснете **(0+)**, докато се появи знак „+“.
- 2 Въведете кода на страната, регионалния код (без водещата нула) и телефонния номер.
- 3 Изберете **Повикв**.

#### **За повторно набиране на номер:**

- Когато се появи **Повторен опит?**, изберете **Да**.

 Докато чакате, не дръжте телефона до ухото си. Когато връзката за повикването се установи, телефонът издава силен сигнал.



#### **За отговаряне на повикване:**

- Изберете **Отговор**.



#### **За отказване на повикване:**

- Изберете **Заето**.

#### **За промяна на силата на звука във високоговорителя по време на разговор:**

- Натиснете  или .

#### **За изключване на микрофона по време на повикване**

- 1 Натиснете и задръжте .
- 2 Натиснете и задръжте  отново за подновяване.

#### **За включване на високоговорителите по време на повикване:**

- Изберете **Още > Вкл. високогов.**

 Докато използвате високоговорителя, не дръжте телефона до ухото си. Това може да увреди слуха ви.

#### **За проверка на пропуснатите съобщения в режим на готовност:**

- Натиснете  и преминете към раздел **Нови събития** и изберете номер.

- Ако изскачащият текст е зададен: Изберете **Повикв.**, преминете към раздел **Пропуснати** и изберете номер.

## **Спешни повиквания**

Вашият телефон поддържа международните номера за спешни повиквания, например 112 и 911. Тези номера обикновено може да се използват за спешни повиквания във всяка страна, със или без SIM карта, ако се намирате в обсега на мрежа.

 В някои страни може да са популярни и други номера за спешни повиквания. Следователно, вашият мрежов оператор може да е записал на SIM картата допълнителни местни номера за спешни повиквания.

#### **За извършване на спешно повикване:**

- От готовност въведете 112 (международния спешен номер) и изберете **Повикв.**

#### **За показване на местните номера за спешни повиквания:**

- 1 От готовност изберете **Меню > Контакти**.
- 2 Изберете **Още > Опции > Спец. номера > Спешни номера**.

## Контакти

Можете да записвате номера, имена и лична информация в **Контакти**. Информацията може да се запази в паметта на телефона или на SIM картата.

### Контакт по подразбиране

Можете да избирате кой телефонен указател **Тел. контакти** или **Номера на SIM** се показва по подразбиране.

Ако **Тел. контакти** е избрано по подразбиране, вашите контакти показват цялата информация, записана в **Контакти**. Ако изберете **Номера на SIM** по подразбиране, в контактите ще се показват само имена и номера, записани на SIM картата.

### *За избор на контакти по подразбиране:*

- 1 От готовност изберете **Меню > Контакти**.
- 2 Преминете към **Нов контакт** и изберете **Опции > Разширени > Стандарт. контакти**.
- 3 Изберете опция.

## Контакти в телефона

Контактите в телефона могат да съдържат номера, имена и лична информация. Те се записват в паметта на телефона.

### *За добавяне на контакт в телефона:*

- 1 От готовност изберете **Меню > Контакти**.
- 2 Преминете към **Нов контакт** и изберете **Добави**.
- 3 Въведете името и изберете **ОК**.
- 4 Въведете номера и изберете **ОК**.
- 5 Изберете опция за номер.
- 6 Преминете между разделите и изберете полетата, за да добавите информация.
- 7 Изберете **Запиши**.

### *За добавяне на елемент към контакти от телефона:*

- 1 От готовност изберете **Меню > Контакти**.
- 2 Преминете към контакта и изберете **Още > Редакт. контакт**.
- 3 Преминете между разделите и изберете **Добави**.
- 4 Изберете опция и елемент за добавяне.
- 5 Изберете **Запиши**.

-  Ако абонаментът ви поддържа услугата **Ограничаване на разпознаването на викащата линия (CLIR)**, можете да присвоявате лични тонове на звънене за контакти.

### **За копиране на имена и номера на SIM картата:**

- 1 От готовност изберете **Меню > Контакти**.
- 2 Изберете **Още > Опции > Разширени > Копиране на SIM**.
- 3 Изберете опция.

-  *Когато копирате всички контакти от телефона на SIM картата, цялата съществуваща информация на SIM картата се заменя.*

### **За повикване на контакт в телефона:**

- 1 От готовност изберете **Меню > Контакти**.
- 2 Преминете към контакта и изберете **Повикв**.

-  За отиване директно на контакт от режим на готовност натиснете **2** – **9**. Вж. Ускорено набиране на стр. 24.

### **За повикване на контакт на SIM картата от контактите в телефона:**

- 1 От готовност изберете **Меню > Контакти > Още > Опции > Номера на SIM**.
- 2 Преминете към контакта и изберете **Повикв**.

### **За автоматично записване на имена и телефонни номера на SIM картата:**

- 1 От готовност изберете **Меню > Контакти**.
- 2 Изберете **Още > Опции > Разширени > Автозапис на SIM**.
- 3 Изберете опция.

### **контакти на SIM картата**

Контактите на SIM картата могат да съдържат само имена и цифри. Те се записват в SIM картата.

### **За добавяне на контакт на SIM картата:**

- 1 От готовност изберете **Меню > Контакти**.
- 2 Преминете към **Нов контакт** и изберете **Добави**.
- 3 Въведете името и изберете **ОК**.
- 4 Въведете номера и изберете **ОК**.

- 5 Изберете цифрова опция и добавете още информация, ако е налична.
- 6 Изберете **Запиши**.

**За копиране на имена и номера на контактите в телефона:**

- 1 От готовност изберете **Меню** > **Контакти**.
- 2 Изберете **Още** > **Опции** > **Разширени** > **Копиране от SIM**.
- 3 Изберете опция.

**За повикване на контакт на SIM картата:**

- 1 От готовност изберете **Меню** > **Контакти**.
- 2 Преминете към контакта и изберете **Повикв**.

**Изтриване на контакти**

**За изтриване на контакт:**

- 1 От готовност изберете **Меню** > **Контакти**.
- 2 Преминете към контакт и натиснете **(C)**.

**За изтриване на всички контакти в телефона:**

- 1 От готовност изберете **Меню** > **Контакти**.
- 2 Изберете **Още** > **Опции** > **Разширени** > **Изтрий вс. конт.**

**Изпращане на контакти**

**За изпращане на контакт:**

- 1 От готовност изберете **Меню** > **Контакти**.
- 2 Преминете към контакта и изберете **Още** > **Изпрати контакт**.
- 3 Изберете метод на предаване.

! *Уверете се, че получаващото устройство поддържа метода на предаване, който сте избрали.*

**Състояние на паметта**

Броят номера на контакти, които можете да запишете на телефона или на SIM картата, зависят от наличната памет.

**За преглед на състоянието на паметта:**

- 1 От готовност изберете **Меню** > **Контакти**.
- 2 Изберете **Още** > **Опции** > **Разширени** > **Състояние памет**.

**За записване на контакти на картата с памет:**

- 1 От готовност изберете **Меню** > **Контакти**.
- 2 Изберете **Още** > **Опции** > **Разширени** > **Архивир. на M.S.**

## Синхронизиране на контакти

Контактите могат да се синхронизират с компютър и някои уеб приложения.

За повече информация вж.

*Синхронизиране* на стр. 57.

## Групи

Можете да създавате група от номера и имейл адреси, до които да изпращате съобщения. Вж.

*Съобщения* на стр. 30. Можете да използвате групи (с номера)

и когато създавате списъци на избраните викащи. Вж.

*Избирателни повиквания* на стр. 28.

### **За създаване на група от номера и имейл адреси:**

- 1 От готовност изберете **Меню** > **Контакти** > **Опции** > **Групи** > **Нова група**.
- 2 Въведете име за групата и изберете **Продъл**.
- 3 Изберете **Нов**, за да намерите и изберете номер на контакт или имейл адрес.
- 4 Повторете стъпка 3 и добавете още номера или имейл адреси.
- 5 Изберете **Готово**.

## Списък на повикванията

Можете да видите информация за последните повиквания.

### **За повикване на номер от списъка на повикванията:**

- 1 От готовност изберете **Повикв.** и преминете към раздел.
- 2 Преминете към името или номера и изберете **Повикв.**

### **За добавяне на номер от списъка с повиквания към контактите**

- 1 От готовност изберете **Повикв.** и преминете към раздел.
- 2 Преминете към номера и изберете **Още** > **Запис номер**.
- 3 Изберете **Нов контакт**, за да създадете нов контакт, или изберете контакт, към който да добавите номера.

### **За изчистване на списъка на повикванията:**

- От готовност изберете **Повикв.** > раздел **Всички** > **Още** > **Изтрива всички**.

## Ускорено набиране

Ускореното набиране ви позволява да изберете девет контакта, които да набирате бързо. Контактите могат да се запишат в позиции 1-9.

### **За добавяне на контакти към номера за ускорено набиране:**

- 1 От готовност изберете **Меню > Контакти**.
- 2 Изберете **Опции > Ускор. набиране**.
- 3 Преминете към позиция и изберете **Добави**.
- 4 Изберете контакт.

### **За ускорено набиране:**

- От режим на готовност, въведете номера на позиция и изберете **Повикв.**



### **Гласова поща**

Ако абонаментът ви включва услуга телефонен секретар, викащите могат да оставят съобщение от гласова поща, когато не могат да отговорят на дадено повикване.

### **За въвеждане на вашия номер за гласова поща:**

- 1 От готовност изберете **Меню > Съобщения > Настройки > № Гласова Поща**.
- 2 Въведете номера и изберете **ОК**.

### **За повикване на вашата гласова поща:**

- От готовност натиснете .

### **За редактиране на вашия номер за гласова поща:**

- 1 От готовност изберете **Меню > Съобщения > Настройки > № Гласова Поща**.
- 2 Редактирайте информацията и изберете **ОК**.



### **Пренасочване на повиквания**

Пренасочвайте повиквания, например към телефонен секретар.



*Когато е се използва **Огран. разговори**, някои опции на пренасочване на повиквания не са достъпни. Вж. **Ограничаване на повиквания на стр. 28**.*

### **Опции на пренасочване на повикванията**

Стандартните опции са:

- **Пренасоч. винаги** – пренасочване на всички повиквания.
- **При заето** – ако повикването е текущо.
- **Извън обсег** – ако е изключен или недостъпен.
- **Няма отговор** – ако не се отговори за определено време.

### **За пренасочване на повиквания:**

- 1 От готовност изберете **Меню**  
> **Настройки** > раздел **Повиквания**  
> **Пренас. повикв.**
- 2 Изберете тип повикване и опция на пренасочване и изберете **Активиране**.
- 3 Въведете номера за пренасочване и изберете **ОК**.



### **Повече от един разговор едновременно**

Можете да провеждате повече от един разговор едновременно. Например можете да задържите текущо повикване, докато правите второ или отговаряте на второ. Можете също да превключвате между двете повиквания. Не можете да отговорите на трето повикване, без да завършите едно от първите две повиквания.

### **Чакащо повикване**

Когато е активирано чакащо повикване, чувате бипване, ако получите второ повикване.

### **За активиране на чакащо повикване:**

- От готовност изберете **Меню**  
> **Настройки** > раздел **Повиквания**  
> **Управление** > **Чакащо повикв.**  
> **Активиране**.

### **За извършване на второ повикване по време на разговор:**

- 1 По време на разговор изберете **Още** > **Задърж.** Това поставя провеждания разговор в режим на задържане.
- 2 Въведете номера за набиране и изберете **Още** > **Повикване**.

### **За отговаряне на второ повикване:**

- По време на разговор изберете **Отговор**. Това поставя провеждания разговор в режим на задържане.

### **За отказване на второ повикване:**

- По време на разговора изберете **Заето** и продължете с текущото повикване.

### **За приемане на второто повикване и завършване на провеждания разговор:**

- По време на разговор изберете **Замяна акт. разг.**



### **Манипулиране с две повиквания**

Можете да едновременно да имате активни и задържани разговори.

### **За превключване между двете повиквания:**

- По време на разговор изберете **Още** > **Размяна**.

### ***За присъединяване на две повиквания:***

- По време на разговор изберете **Още > Свързв. повикв.**

### ***За свързване на двата разговора:***

- По време на разговор изберете **Още > Прехв. повикв.** Вие се изключвате и от двете повиквания (зависимост от оператора).

### ***За приключване на текущия разговор и връщане към задържания:***

- Изберете **Затвори > Да.**

### ***За завършване и на двете повиквания.***

- Изберете **Затвори > Не.**

### **Получаване на трето гласово повикване**

Не можете да отговорите на трето повикване, без да завършите едно от първите две повиквания или да ги свържете в конферентен разговор.



### **Конферентни повиквания**

В конферентно повикване можете да имате общ разговор с най-много петима други участника.

### ***За съединяване на двете повиквания:***

- По време на разговор изберете **Още > Свързв. повикв.**

### ***За добавяне на нов участник:***

- 1 По време на разговор изберете **Още > Задърж.** Това поставя провеждания разговор в режим на задържане.
- 2 Изберете **Още > Доб. повикване.**
- 3 Въведете номера за намиране и изберете **Повикване.**
- 4 Изберете **Още > Свързв. повикв.** за добавяне на нов участник.
- 5 Повторете процедурата за включване на повече участници.

### ***За изваждане на участник:***

- 1 Изберете **Още > Закрива участн.**
- 2 Изберете за добавяне на нов участник.

### ***За провеждане на частен разговор:***

- 1 По време на разговор, изберете **Още > Разговор с** и изберете участника, с който искате да разговаряте.
- 2 За да подновите конферентния разговор, изберете **Още > Свързв. повикв.**

- Ако абонаментът ви поддържа услугата *Alternate Line Service (ALS)*, можете да извършвате повиквания с различни телефонни номера.

## Мои номера

Можете да виждате и редактирате собствения си телефонен номер.

### **За проверка на собствените телефонни номера:**

- 1 От готовност изберете **Меню** > **Контакти** > **Опции** > **Спец. номера** > **Мои номера**.
- 2 Изберете опция.

## Избирателни повиквания

Можете да изберете да получавате повиквания само от определени телефонни номера.

### **За добавяне на номера към списъка на избраните викащи:**

- 1 От готовност изберете **Меню** > **Настройки** > раздел **Повиквания** > **Управление** > **Избират.повикв.** > **Само от списък** > **Нов**.
- 2 Преминете към контакта и изберете Групи.  
Вж. *Групи* на стр. 24.

### **За приемане на всички повиквания:**

- От готовност изберете **Меню** > **Настройки** > раздел **Повиквания** > **Управление** > **Избират.повикв.** > **Всички викащи**.

## Ограничаване на повиквания

Можете да ограничавате изходящи и входящи повиквания. Изисква се парола от вашия доставчик на услуги.

- Ако пренасочвате входящите повиквания, не можете да използвате някои опции на *Ограничаване на повиквания*.

### **Опции за ограничаване на повикванията**

Стандартните опции са:

- **Всички изходящи** – всички изходящи повиквания.
- **Изход. междунар.** – всички изходящи международни повиквания.
- **Изх. межд. роум.** – всички изходящи международни повиквания, освен до вашата страна.
- **Всички входящи** – всички входящи повиквания.
- **Вход.при роуминг** – всички входящи повиквания, когато сте в чужбина.

### **За ограничаване на повикванията:**

- 1 От готовност изберете **Меню**  
> **Настройки** > раздел **Повиквания**  
> **Управление** > **Огран. разговори**.
- 2 Изберете опция.
- 3 Въведете своята парола  
и изберете **ОК**.



### **Фиксирано набиране**

Функцията фиксирано набиране позволява повиквания само до определени номера, записани на SIM картата. Фиксираните номера са защитени от вашия ПИН2.



*Когато се използва фиксирано набиране, все още можете да повикате международния спешен номер 112.*

Възможно е да се записват частични номера. Например, записване на 0123456 позволява да се правят повиквания до всички номера, започващи с 0123456.



*Когато фиксираното набиране е активирано, не можете да виждате или управлявате телефонни номера, записани на SIM картата.*

### **За използване на фиксирано набиране:**

- 1 От готовност изберете **Меню**  
> **Контакти**.
- 2 Изберете **Още** > **Опции** > **Спец. номера** > **Фикс. набиране**  
> **Активирание**.
- 3 Въведете своя ПИН2 и изберете **ОК**.
- 4 Изберете **ОК** за потвърждаване.

### **За записване на фиксиран номер:**

- 1 От готовност изберете **Меню**  
> **Контакти**.
- 2 Изберете **Още** > **Опции** > **Спец. номера** > **Фикс. набиране** > **Фикс. номера** > **Нов номер**.
- 3 Въведете информацията и изберете **Запиши**.



### **Време и стойност на повикванията**

По време на повикване се показва времетраенето на повикването. Можете да проверявате времетраенето на вашето последно повикване, изходящите повиквания и общото време на вашите повиквания.

### **За проверка на времето на повикване:**

- От готовност изберете **Меню**  
> **Настройки** > раздел **Повиквания**  
> **Време и цена** > **Таймери повикв.**

### **Визитни картички**

#### **За добавяне на собствената визитна картичка:**

- 1 От готовност изберете **Меню**  
> **Контакти**.
- 2 Изберете **Още** > **Опции** > **Моя визитка**.
- 3 Преминете между разделите и изберете полетата, за да добавите информация. За въвеждане на символ изберете **Още** > **Добави символ** > **Вмъкни**.
- 4 Въведете информацията и изберете **Запиши**.

#### **За изпращане на собствената визитна картичка:**

- 1 От готовност изберете **Меню**  
> **Контакти**.
- 2 Изберете **Още** > **Опции** > **Моя визитка** > **Изпрати визитка**.
- 3 Изберете метод на предаване.

! *Уверете се, че получаващото устройство поддържа метода на предаване, който сте избрали.*

## **Съобщения**

### **Текстови съобщения**

Текстовите съобщения могат да съдържат прости картини, звукови ефекти, анимации и мелодии.

#### **Преди да използвате съобщения:**

Трябва да имате номера на централата. Номерът ви се предоставя от вашия доставчик на услуги и обикновено е записан на SIM картата. Ако номерът на вашата централа за услуги не е записан на вашата SIM карта, трябва да зададете номера сами.

#### **За задаване на номера на централата:**

- 1 От готовност изберете **Меню**  
> **Съобщения** > **Настройки** > **Текст. съобщ.** > **Централа**. Номерът е показан, ако е записан на SIM картата.
- 2 Ако няма показан номер, изберете **Редакт.** > **Нова централа** и въведете номера, включително международния знак „+“ и кода на страната.
- 3 Изберете **Запиши**.

#### **Изпращане на съобщения**

За информация по въвеждането на букви вж. *Въвеждане на текст* на стр. 18.

### **За записване и изпращане на текстово съобщение:**

- 1 От готовност изберете **Меню** > **Съобщения** > **Писане на ново** > **Текстово**.
- 2 Напишете съобщението си и изберете **Продъл.** > **Търсене в Конт.**
- 3 Изберете получател и изберете **Изпрати**.

! Ако изпращате текстово съобщение на група, ще бъдете таксувани за всеки член. Вж. Групи на стр. 24.

### **За избор на повече от едно текстово съобщение:**

- 1 От готовност изберете **Меню** > **Съобщения** и изберете папка.
- 2 Преминете към съобщение и изберете **Още** > **Марк.** няколко.
- 3 Изберете **Маркир.**, за да маркирате съобщенията.

### **За добавяне на елемент към текстово съобщение:**

- 1 Когато пишете съобщение, изберете **Още** > **Добави обект.**
- 2 Изберете опция и елемент.

### **Получаване на текстови съобщения**

Телефонът ви известява, когато получите съобщение. Получените съобщения се записват в кутия входящи.

### **За да видите текстово съобщение от готовност:**

- Ако е зададено менюто за дейности, изберете **Преглед**.
- Ако изскачащият текст е зададен: следвайте инструкциите на екрана.

### **За да видите текстово съобщение от кутия входящи:**

- 1 От готовност изберете **Меню** > **Съобщения** > **Входящи**.
- 2 Преминете към съобщението и изберете **Преглед**.

### **За затваряне на текстово съобщение:**

- Натиснете .

### **За повикване на номер в текстово съобщение:**

- Когато гледате съобщение, преминете към номера и изберете **Повикв.**

### **Записване и изтриване на текстови съобщения**

Получените текстови съобщения се записват в паметта на телефона. Когато паметта на телефона се напълни, трябва да изтриете или да ги преместите на SIM картата.

### **За записване на текстово съобщение на SIM картата:**

- 1 От готовност изберете **Меню** > **Съобщения** и изберете папка.
- 2 Преминете към съобщението и изберете **Още** > **Запис на съобщ.** > **Записани**.

### **За записване на елемент от текстово съобщение:**

- 1 Когато преглеждате съобщението, изберете елемента.
- 2 Изберете **Още** > **Използв**.
- 3 Изберете опция.

### **За изтриване на текстово съобщение:**

- 1 От готовност изберете **Меню** > **Съобщения** и изберете папка.
- 2 Преминете към съобщението и изберете **(C)**.

## **Картинни съобщения**

Картинните съобщения могат да съдържат текст, картини, слайдове, звукозаписи, подписи и приложения. Можете да изпращате картинни съобщения до мобилен телефон или имейл адрес.

### **Преди да използвате картинни съобщения:**

Трябва да въведете интернет профил и адреса на вашия сървър за съобщения. Ако не съществува интернет профил или сървър за съобщения, можете също да изтеглите автоматично в съобщение всички MMS настройки от вашия мрежов оператор или от [www.sonyericsson.com/support](http://www.sonyericsson.com/support).

### **За избиране на интернет профил:**

- 1 От готовност изберете **Меню** > **Съобщения** > **Настройки** > **Картинно съоб.** > **MMS профил**.
- 2 Изберете профил.

### **За задаване адреса на сървъра:**

- 1 От готовност изберете **Меню** > **Съобщения** > **Настройки** > **Картинно съоб.** > **MMS профил**.
- 2 Преминете към профил и изберете **Още** > **Редакт.** > **Сървър съобщ.**
- 3 Изберете **Редакт.** и въведете адреса.

### **Изпращане на съобщения**

За информация по въвеждането на букви вж. *Въвеждане на текст* на стр. 18.

### **За създаване и изпращане на картинно съобщение:**

- 1 От готовност изберете **Меню > Съобщения > Писане на ново > Карт. съобщ.**
- 2 Въведете текст и натиснете , за да добавите елементи към съобщението.
- 3 Изберете **Продъл. > Търсене в Конт.**
- 4 Отидете на даден получател и изберете **Изпрати.**

### **Получаване на картинни съобщения**

Може да изберете как да изтегляте вашите картинни съобщения.

Стандартните опции при изтегляне на картинни съобщения са:

- **Винаги** автоматично изтегляне.
- **Питай в роум.** питане за изтегляне, когато не сте в домашната мрежа.
- **Никога в роум.** да не се изтегля, когато не сте в домашна мрежа.
- **Винаги питай** – питане за изтегляне.
- **Изключено** новите съобщения се появяват в **Входящи.**

### **За задаване на автоматично изтегляне:**

- 1 От готовност изберете **Меню > Съобщения > Настройки > Картинно съоб. > Авто изтегляне.**
- 2 Изберете опция.

### **За да видите картинно съобщение от готовност:**

- Ако е зададено менюто за дейности, изберете **Преглед.**
- Ако изскачащият текст е зададен: следвайте инструкциите на екрана.

### **За да видите картинно съобщение от кутия входящи:**

- 1 От готовност изберете **Меню > Съобщения > Входящи.**
- 2 Преминете към съобщението и изберете **Преглед.**

### **За затваряне на картинно съобщение:**

- Натиснете .

### **За запазване на елемент от картинно съобщение:**

- Когато гледате картинно съобщение, изберете **Още > Запис на обекти** и изберете елемент.

### **За изтриване на съобщение:**

- 1 От готовност изберете **Меню** > **Съобщения** и изберете папка.
- 2 Преминете към съобщението и изберете **C**.

### **Опции при съобщения**

Можете да зададете стойност по подразбиране за всички съобщения или да избирате съобщенията всеки път, когато изпратите съобщение.

### **За задаване на опции за текстово съобщение:**

- 1 От готовност изберете **Меню** > **Съобщения** > **Настройки** > **Текст. съобщ.**
- 2 Преминете към опции и изберете **Редакт.**

### **За задаване на опции за картинно съобщение:**

- 1 От готовност изберете **Меню** > **Съобщения** > **Настройки** > **Картинно съоб.**
- 2 Преминете към опции и изберете **Редакт.**

### **Опции на изпращане**

Можете да поискате отчет за прочитане, отчет за доставяне и да зададете приоритет за определено съобщение. Можете също да добавите още получатели към съобщението.

### **За задаване на опции за изпращане:**

- 1 Когато е написано съобщението и е избран получател, изберете **Още** > **Разширени**.
- 2 Преминете към опции и изберете **Редакт.**

### **Шаблони**

Ако често използвате същите фрази и снимки в съобщение, можете да запишете съобщението като шаблон.

### **За използване на шаблон за съобщение:**

- 1 От готовност изберете **Меню** > **Съобщения** > **Шаблони**.
- 2 Преминете към шаблон и изберете **Използв.** > **Текстово**.
- 3 Добавете текст и изберете **Продъл.** и изберете получател.

### **За използване на шаблон за картинно съобщение:**

- 1 От готовност изберете **Меню** > **Съобщения** > **Шаблони**.
- 2 Преминете към шаблон и изберете **Използв.**
- 3 Когато съобщението е готово, изберете **Продъл.** и получател.

### **За добавяне на шаблон на текстово съобщение:**

- 1 От готовност изберете **Меню > Съобщения > Шаблони > Нов шаблон > Текст.**
- 2 Вмъкнете текст и изберете **Още**, за да добавите елементи. Изберете **ОК.**
- 3 Въведете заглавие и изберете **ОК.**

### **За добавяне на шаблон за картинно съобщение:**

- 1 От готовност изберете **Меню > Съобщения > Шаблони > Нов шаблон > Карт. съобщ.**
- 2 Въведете текст и натиснете , за да добавите елементи към съобщението.
- 3 Изберете **Запис**, въведете заглавие и изберете **ОК.**

### **За редактиране на шаблон:**

- 1 От готовност изберете **Меню > Съобщения > Шаблони.**
- 2 Преминете към шаблон и изберете **Още > Редакт. шаблон > Запис.**

### **За записване на съобщение като шаблон:**

- 1 От готовност изберете **Меню > Съобщения > Входящи.**
- 2 Преминете към съобщението и изберете **Още > Запис на съобщ. > Шаблони.**



## **Гласови съобщения**

Изпращайте и получавайте звукозапис като гласово съобщение.



*Изпращащият и получаващият телефони трябва да имат абонаменти, които поддържат картинни съобщения.*

### **За записване и изпращане на гласово съобщение:**

- 1 От готовност изберете **Меню > Съобщения > Писане на ново > Глас. съобщ.**
- 2 Напишете съобщението си и изберете **Спиране > Изпращане > Търсене в Конт.**
- 3 Изберете получател и изберете **Изпрати.**



## **Електронна поща**

Във вашия телефон може да се използват същите настройки за имейл, както и в програмата за електронна поща във вашия компютър.

### **Преди да използвате имейл:**

Имейл настройките трябва да са въведени във вашия телефон. Най-лесният начин е да ви се изпратят настройките директно от уеб сайта на Sony Ericsson или можете да ги въведете ръчно.

**Имейл настройки по интернет**  
Настройки се предлагат и на адрес [www.sonyericsson.com/support](http://www.sonyericsson.com/support).

**Въвеждане на настройките ръчно**  
Можете също да въведете имейл настройките ръчно. Можете да помолите вашия имейл доставчик за информация за настройките:

Тип настройки	Примери
Тип връзка	POP3 или IMAP4
E-mail адрес	joe.smith@ example.com
Сървър входящи	mail.example.com
Име потребител	jsmith
Парола	zX123
Сървър изход.	mail.example.com

Имейл доставчик е лицето или компанията, която е предоставила имейл адреса, например вашият ИТ администратор на работата или интернет доставчик.

В имейл програмата на вашия компютър или в документ от имейл доставчика можете да намерите информация за настройките.

! Има много различни доставчици на имейл. Тяхната терминология и необходимата информация може да се различават. Не всички доставчици на услуги предлагат имейл достъп.



**За въвеждане на имейл настройки:**

- 1 От готовност изберете **Меню > Съобщения > E-mail > Настройки**.
- 2 Въведете настройките. Помощта се появява, като въвеждате настройките.

💡 За повече информация се обърнете към доставчика на услуги или посетете [www.sonyericsson.com/support](http://www.sonyericsson.com/support).

**За писане и изпращане на имейл съобщение:**

- 1 От готовност изберете **Меню > Съобщения > E-mail > Писане на ново**.
- 2 Изберете **Добави > Въведете E-mail**. Въведете имейл адреса и изберете **ОК**.
- 3 За добавяне на още получатели изберете **Редакт**. Преминете към опция и изберете **Добави > Въведете E-mail**. Въведете имейл адреса и изберете **ОК**. Когато сте готови, изберете, **Готово**.

- 4 Натиснете , за да се придвижите към **Предмет:**. Изберете **Редакт.** и въведете тема.
- 5 Натиснете , за да се придвижите към **Текст:**. Изберете **Редакт.** и въведете текста.
- 6 Натиснете , за да се придвижите към **Приложения:**. Изберете **Добави** и изберете файл за прикачане.
- 7 Изберете **Продъл.** > **Изпрати.**

**За получаване и четене на имейл съобщения:**

- 1 От готовност изберете **Меню** > **Съобщения** > **E-mail** > **Кутия входящи** > **Изп/пол.**
- 2 Преминете към съобщението и изберете **Преглед.**

**За запазване на имейл съобщение:**

- 1 От готовност изберете **Меню** > **Съобщения** > **E-mail** > **Кутия входящи.**
- 2 Преминете към съобщението и изберете **Още** > **Запис на съобщ.** > **Записани.**

**За отговаряне на имейл съобщение:**

- 1 От готовност изберете **Меню** > **Съобщения** > **E-mail** > **Кутия входящи.**
- 2 Преминете към съобщението и изберете **Още** > **Отговор.**

- 3 Напишете отговора си и изберете **ОК.**
- 4 Изберете **Продъл.** > **Изпрати.**

**За преглед на приложение от имейл съобщение:**

- Когато гледате съобщение, изберете **Още** > **Приложения** > **Преглед.**

**За запис на приложение от имейл съобщение:**

- Когато гледате съобщение, изберете **Още** > **Приложения** > **Преглед** > **Запиши.**

**Активен имейл акаунт**

Ако имате няколко имейл акаунта, можете да изберете кой да е активен.

**За промяна на активния имейл акаунт:**

- 1 От готовност изберете **Меню** > **Съобщения** > **E-mail** > **Настройки.**
- 2 Изберете акаунт.

**За изтриване на имейл съобщение (POP3):**

- 1 От готовност изберете **Меню** > **Съобщения** > **E-mail** > **Кутия входящи.**
- 2 Преминете към съобщението и изберете **Още** > **Марк. за изтр.** > **Да.**

- ! Маркираните съобщения ще бъдат изтрети следващия път, когато се свържете към сървъра.

### **За изтриване на имейл съобщение (IMAP4):**

- 1 От готовност изберете **Меню > Съобщения > E-mail > Кутия входящи.**
- 2 Преминете към съобщението и изберете **Още > Марк. за изтр. > Да.**
- 3 Изберете **Още > Изчист. кут.вход.**

- ! Всички съобщения, маркирани за изтриване в телефона и на сървъра, ще бъдат изтрети.

### **Push имейл**

Получавайте известяване от вашия телефон от вашия имейл сървър, че имате нови имейл съобщения.

### **За включване на известяване за push имейл:**

- 1 От готовност изберете **Меню > Съобщения > E-mail > Настройки.**
- 2 Преминете към акаунт за редактиране и изберете **Още > Редакт. акаунт > Допълн. настр. > Push E-mail.**
- 3 Изберете опция.

## **Мои приятели**

Свържете се и влезте в сървъра на Мои приятели, за да комуникирате онлайн с чат съобщения.

### **Преди да използвате Мои приятели:**

Ако във вашия телефон няма настройки, трябва да въведете настройки за сървъра. Тази информация е предоставена от вашия доставчик на услуги.

- потребителско име
- парола
- адрес на сървъра.
- Интернет профил

### **За въвеждане на настройки на сървъра за Мои приятели:**

- 1 От готовност изберете **Меню > Съобщения > Мои приятели > Конфиг.**
- 2 Изберете **Добави** и въведете настройките.

### **За редактиране на настройки на Мои приятели:**

- 1 От готовност изберете **Меню > Съобщения > Мои приятели.**
- 2 Изберете **Още > Настр-ки.**
- 3 Преминете към настройка и натиснете **Избор.**

### **За влизане във вашия сървър на Мои приятели:**

- От готовност изберете **Меню > Съобщения > Мои приятели > Влизане.**

### **За излизане от вашия сървър на Мои приятели:**

- Изберете **Още > Излизане.**

### **За добавяне на чат контакт:**

- 1 От готовност изберете **Меню > Съобщения > Мои приятели > раздел Контакти.**
- 2 Изберете **Още > Добави контакт.**

### **За изпращане на чат съобщение:**

- 1 От готовност изберете **Меню > Съобщения > Мои приятели > раздел Контакти.**
- 2 Преминете към контакта и изберете **Чат.**
- 3 Напишете съобщението си и изберете **Изпрати.**

### **Състояние**

Можете да покажете състоянието си, например **Щастлив** или **Зает**, само на вашите контакти. Можете също да покажете състоянието си на всички потребители на сървъра Мои приятели.

### **За показване на моето състояние:**

- 1 От готовност изберете **Меню > Съобщения > Мои приятели > Още > Настр-ки > Покажи мое съст.**
- 2 Изберете опция.

### **За актуализиране на собственото ви състояние:**

- 1 От готовност изберете **Меню > Съобщения > Мои приятели > раздел Мое състояние.**
- 2 Преминете между разделите и изберете полетата, за да добавите информация.

### **Чат група**

Чат група може да се открие от вашия доставчик на услуги, от отделен потребител от Мои приятели или от вас. Можете да съхранявате чат групи или чрез съхраняване на поканата за чат, или чрез търсене на определена чат група.

### **За създаване на чат група:**

- 1 От готовност изберете **Меню > Съобщения > Мои приятели > раздел Чат групи.**
- 2 Изберете **Още > Добави чат гр. > Нова чат група.**

- 3 Изберете контакти, които да поканите за чат групата, от своя списък на контактите и изберете **Продъл**.
- 4 Въведете кратък текст за покана и изберете **Продъл**. > **Изпрати**.

#### **За добавяне на чат група:**

- 1 От готовност изберете **Меню** > **Съобщения** > **Мои приятели** > раздел **Чат групи** > **Още** > **Добави чат гр.**
- 2 Изберете опция.

! *Хронологията на разговорите се запазва между влизанията и излизанията, което позволява да се връщате към чат съобщения от предишни разговори.*

#### **За записване на разговор:**

- 1 От готовност изберете **Меню** > **Съобщения** > **Мои приятели** > раздел **Разговори**.
- 2 Преминете към разговор и изберете **Още** > **Допълнителни** > **Запис разговор**.

#### **За преглед на записан разговор:**

- 1 От готовност изберете **Меню** > **Съобщения** > **Мои приятели** > раздел **Разговори**.
- 2 Изберете **Още** > **Разгов. записан**.



#### **Местна и клетъчна информация**

Местната и клетъчната информация е вид текстово съобщение (например съобщение за пътната обстановка), което се изпраща до всички абонати в зоната на дадена мрежа.



*За още информация се обърнете към вашия доставчик на услуги.*

#### **За включване на местната информация:**

- 1 От готовност изберете **Меню** > **Съобщения** > **Настройки** > **Местна инфо**.
- 2 Преминете към **Приемане** и изберете **Редакт.** > **Включено**.

# Снимане

## Камера

Можете да правите снимки, които да прегледате, запазвате или изпращате.

Увеличаване

Изтриване

Намаляване

Регулиране на яркостта

Правене на снимки

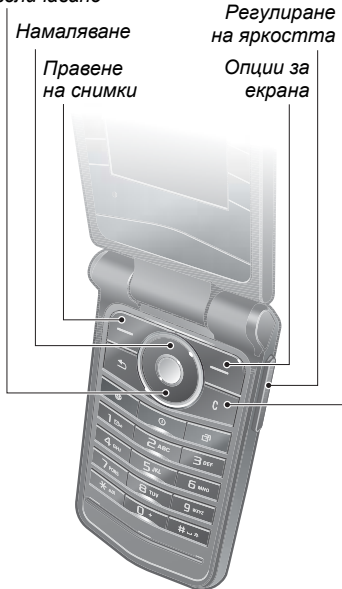

Опции за екрана



**За активиране на камерата:**

- От готовност изберете **Меню** > **Камера**.



**За правене на снимка:**

- 1 Активирайте камерата.
- 2 Изберете **Снимане** за правене на снимка.
- 3 Натиснете , за да направите друга снимка.
- 4 Натиснете и задръжте , за да спрете камерата.

**За използване на вариото:**

- Натиснете  или .

**За регулиране на яркостта:**

- Натиснете  или .

**Записване и изтриване на снимки**

Всички снимки на камерата се запазват в албума на камерата.

**За разглеждане на снимки**

- 1 От готовност изберете **Меню** > **Файлов диспечер** > **Фотоалбум**.
- 2 Преминете към елемент и изберете **Преглед**.

### За търсене на снимки от камерата в хронологичен ред:

- 1 От готовност изберете **Меню** > **Файлов диспечер** > **Фотоалбум**.
- 2 За преглеждане на снимките на камерата, подредени по дата, изберете **Още** > **Изгл. врем. лин.**

### За изтриване на снимки

- 1 От готовност изберете **Меню** > **Файлов диспечер** > **Фотоалбум**.
- 2 Преминете към елемент и натиснете .

### Настройки на камерата

Можете също да изберете различни настройки, преди да направите нова снимка.





### За преглед на настройките:

- Когато е активирана камерата, изберете **Още**.

### За преглед на информация за настройките:

- Преминете към настройка и изберете **Инфо**.

### Бързи клавиши на камерата

Клавиш	Бърз клавиш
	Режим на снимане
	Размер снимка
	Нощен режим
	Упътване за клавишите

### Прехвърляне на снимки

#### Прехвърляне на и от вашия компютър

Можете да използвате Bluetooth и картинни съобщения, за да прехвърляте снимки на вашия компютър. Можете да използвате USB кабел, за да местите снимките на камерата. Вж. *Безжична технология Bluetooth™* и *Използване на USB кабела* на стр. 55.

Можете да гледате, подобрявате и организирате вашите снимки на компютъра с инсталиране на *Adobe™ Photoshop™ Album Starter Edition* или *Sony Ericsson Media Manager*. Можете да ги изтеглите от [www.sonyericsson.com/support](http://www.sonyericsson.com/support).

## Блог за снимки

Блогът за снимки е лична Уеб страница. Можете да изпратете снимки за публикуване в блог, ако абонаментът ви поддържа това.



*Уеб услугите могат да изискват отделно лицензионно споразумение между вас и доставчика на услуги. Може да са приложими допълнителни такси. Обърнете се към вашия доставчик на услуги.*

### **За изпращане на снимки от камерата на блог:**

- 1 От готовност изберете **Меню** > **Файлов диспечер** > **Фотоалбум**.
- 2 Преминете към снимка и изберете **Още** > **Изпращане** > **Към блог**.
- 3 Добавете заглавие и текст.
- 4 Изберете **ОК** > **Публик**.

### **За посещаване на блог адрес в контакт:**

- 1 От готовност изберете **Меню** > **Контакти**.
- 2 Преминете към контакт.
- 3 Преминете към уеб адрес и изберете **Към стр**.

## Картини

Можете да гледате, добавяте, редактирате или изтривате снимки във **Файлов диспечер**. Поддържани типове файлове са например GIF, JPEG, BMP и PNG.

### **Използване на картини**

Можете да добавяте снимка към контакт, използвайте я по време на стартиране, във фонов режим или като скрийнсейвър.

### **За разглеждане на снимки:**

- 1 От готовност изберете **Меню** > **Файлов диспечер** > **Картини**.
- 2 Преминете към и изберете **Преглед**.

### **За използване на снимки:**

- 1 От готовност изберете **Меню** > **Файлов диспечер** > **Картини**.
- 2 Преминете към снимка и изберете **Още** > **Използвай като**.
- 3 Изберете опция.

### **За показване на снимки в слайдшоу:**

- 1 От готовност изберете **Меню**  
> **Файлов диспечер** > **Картини**.
- 2 Преминете към снимка и изберете  
**Преглед** > **Още** > **Слайдшоу**.

### **Изпращане и получаване**

Можете да изпращате и получавате снимки като картинни съобщения, имейл или с Bluetooth.

### **За изпращане на снимка:**

- 1 От готовност изберете **Меню**  
> **Файлов диспечер** > **Картини**.
- 2 Преминете към снимка и изберете  
**Още** > **Изпращане**.
- 3 Изберете метод на предаване.

- ! Уверете се, че получаващото устройство поддържа метода на предаване, който сте избрали.

### **За получаване на снимка:**

- Следвайте инструкциите, които се появят.

## **Забавления**

### **Преносимо стерео устройство за свободни ръце**



### **За използване на устройството за свободни ръце:**

- Свържете преносимото устройство за свободни ръце. Музиката спира, когато получавате повикване и подновява, когато повикването приключи.

### **Прехвърляне на музика от компютър**

Със *Sony Ericsson Media Manager*, можете да прехвърляте музика от компактдискове, вашия компютър или музика, която сте закупили, в паметта на телефона или на картата с памет.

 Софтуерът *Sony Ericsson PC Suite* можете да изтеглите от [www.sonyericsson.com/support](http://www.sonyericsson.com/support).

### Преди да използвате **Media Manager**

Нуждаете се от една от следните операционни системи, за да използвате *Media Manager* на вашия компютър:

- Microsoft® Windows Vista™ (32-битова и 64-битова версии на: Ultimate, Enterprise, Business, Home, Premium, Home Basic)
- Microsoft Windows® XP (Pro или Home)

### За инсталиране на **Media Manager**

- Изтеглете и инсталирайте софтуера *Sony Ericsson Media Manager* от [www.sonyericsson.com/support](http://www.sonyericsson.com/support). Този софтуер включва помощна информация.

### За използване на **Media Manager**

- 1 Свържете телефона към компютър чрез USB кабел.
- 2 Изберете **Прех.файл**. Телефонът се изключва и се подготвя за прехвърляне на файлове.
- 3 Компютър: *Start/Programs/Sony Ericsson/Media Manager*.

 Не изваждайте USB кабела от телефона или компютъра по време на прехвърлянето на файлове, защото с това може да развалите паметта на телефона или картата с памет.

- 4 За безопасно изваждане на USB кабела в режим на прехвърляне на файлове, щракнете с десния бутон върху иконата за сменяемо устройство в *Windows Explorer* и изберете **Eject (Изваждане)**. Вж. *Използване на USB кабела* на стр. 55. За подробности по прехвърлянето на музика вж. помощта за *Media Manager*. Натиснете (?) в горния десен ъгъл на прозореца на *Media Manager*.



## Радио

 Не използвайте телефона като радио в места, където е забранено.

### За слушане на радиото:

- 1 Свържете устройството за свободни ръце към телефона.
- 2 От готовност изберете **Меню** > **Радио**.



### За регулиране на силата на звука:

- Когато работи радиото, натиснете  или .



### **За автоматично търсене на радиостанции:**

- Когато свири радиото, изберете **Търсене**.

### **За ръчно търсене на радиостанции:**

- Когато работи радиото, натиснете  или .

### **За търсене на предварително зададени радиостанции:**

- Когато работи радиото, натиснете  или .

### **Запазване на радиостанциите**

Можете да запишете до 20 предварително настроени канали.



### **За записване на радиостанциите:**

- 1 От готовност изберете **Меню > Радио**.
- 2 Изберете **Търсене** за намиране на радиостанция.
- 3 Изберете **Още > Запиши**.
- 4 Преминете към позиция и изберете **Вмъкни**.



### **За избор на записани радиостанции:**

- 1 От готовност изберете **Меню > Радио > Още > Канали**.
- 2 Изберете на радиостанция.

### **За записване на радио канали в позиции от 1 до 10:**

- Когато сте намерили радио канал, натиснете и задръжте  – .

### **За избор на радио канали, записани в позиции от 1 до 10:**

- Когато работи радиото, натиснете  – .

### **За да видите опциите на радиото:**

- Когато свири радиото, изберете **Още**.



## **PlayNow™**

Можете да слушате музиката, преди да я закупите и изтеглите на вашия телефон.



*Тази услуга не е налична във всички страни. За повече информация се обърнете към вашия мрежов оператор. В някои страни може да е възможно да се купят музикални тонове от някои от най-добрите изпълнители в света.*

### **Преди да използвате PlayNow™:**

Трябва да сте въвели правилните настройки в телефона си. Вж. *Настройки* на стр. 50.

### **За слушане на музика с PlayNow™:**

- 1 От готовност изберете **Меню > PlayNow™**.
- 2 Изберете музика от списъка.

## Изтегляне от PlayNow™

Цената се появява, когато изберете да изтеглите и запишете музикален файл. Вашата телефонна сметка или кредитна карта се дебитираща, когато закупуването е прието.

### За изтегляне на музикален файл:



- 1 Когато сте чули образец от музикален файл, можете да се съгласите да приемете условията.
- 2 Изберете **Да** за изтегляне.
- 3 За да потвърди плащането се изпраща текстово съобщение и файлът става наличен за изтегляне.

## Тонове на звънене и мелодии

### За задаване на тон на звънене:

- 1 От готовност изберете **Меню > Настройки > раздел Звуци и сигнали > Тон на звънене**.
- 2 Изберете опция.

### За задаване на силата на тона на звънене:

- 1 От готовност изберете **Меню > Настройки > раздел Звуци и сигнали > Сила на звънене**.
- 2 Натиснете  или  за смяна на силата на звука.
- 3 Изберете **Запиши**.

### За изключване на тона на звънене:

- От готовност натиснете и задръжте . Всички сигнали с изключение на алармения сигнал се повлияват.

### За настройка на вибриращата аларма:

- 1 От готовност изберете **Меню > Настройки > раздел Звуци и сигнали > Вибрир. аларма**.
- 2 Изберете опция.

### За изпращане на тон на звънене:

- 1 От готовност изберете **Меню > Файлов диспечер > Музика > Мелодии**.
- 2 Преминете към тон на звънене и изберете **Още > Изпращане**.
- 3 Изберете метод на предаване.

 *Уверете се, че получаващото устройство поддържа метода на предаване, който сте избрали.*

### За получаване на тон на звънене:





- Следвайте инструкциите, които се появяват:

 *Не е разрешено да се обменя материал, защитен с авторско право. Файл, който е защитен, е означен със символ ключ.*

## MusicD™

Можете да композирате и редактирате мелодии, които да използвате като тонове на звънене. Една мелодия се състои от четири типа звуци – **Ударни, Баси, Акорди, и Акценти**. Един канал съдържа редица музикални блокове. Блоковете се състоят от предварително аранжирани звуци с различни характеристики. Блоковете се групират във **Въведение, Соло, Рефрен** и **Смяна**. Мелодията се композира чрез добавяне на музикални блокове към каналите.

### **За композиране на мелодия:**

- 1 От готовност изберете **Меню > Забавления > MusicDJ™**.
- 2 Изберете **Вмъкни, Копира** или **Постави** блокове.
- 3 Използвайте , ,  или  за придвижване между блоковете.
- 4 Изберете **Още > Запис мелодия**.

### **За изпращане на мелодия:**

- 1 От готовност изберете **Меню > Файлов диспечер**.
- 2 Преминете към **Музика** и изберете **Отвори**.
- 3 Преминете към мелодия и изберете **Още > Изпращане**.
- 4 Изберете метод на предаване.

- ! Уверете се, че получаващото устройство поддържа метода на предаване, който сте избрали.

### **За получаване на мелодия:**

- Следвайте инструкциите, които се появяват:
- ! Не може да изпращате полифонична мелодия или MP3 файл в текстово съобщение.

## **Звуков рекордер**

Можете да запишете гласова бележка. Записаните звуци може да се задават и като тонове на звънене.

### **За записване на звук:**

- От готовност изберете **Меню > Забавления > Запис на звук**.

### **За прослушване на запис:**

- 1 От готовност изберете **Меню > Файлов диспечер > Музика**.
- 2 Преминете към запис и **Изпълни**.

## Видеоплейър

### За изпълняване на видеоклипове:

- 1 От готовност изберете **Меню** > **Забавления** > **Видео плейър**.
- 2 Преминете към заглавие и изберете **Изпълн**.

### Управление на видеоплейър



#### За спиране изпълняването на видео

- Натиснете .



#### За подновяване изпълняването на видео

- Натиснете .

#### За да отидете на следващия или предишния видеоклип

- Когато изпълнявате видеоклипове, натиснете  или .

#### За бързо придвижване напред или превъртане назад

- Когато изпълнявате видеоклипове, натиснете и задръжте  или .

#### За регулиране на силата на звука:

- Натиснете  или .

## Игри

Във вашия телефон има предварително качени игри. Можете също да изтеглите игри. За повечето игри има и помощни текстове.

### За стартиране на игра:

- 1 От готовност изберете **Меню** > **Забавления** > **Игри**.
- 2 Изберете игра.

### За приключване на игра:

- Натиснете и задръжте .

## Приложения

### Преди да използвате Java™ приложенията:

Ако настройките не са в телефона ви, вж. *Настройки* на стр. 50.

Можете да изтеглите и работите с Java приложения. Можете да гледате информация и да задавате различни нива на разрешение.

### За избор на Java приложение:

- 1 От готовност изберете **Меню** > **Файлов диспечер** > **Приложения**.
- 2 Изберете приложение.

### За преглед на информация за Java приложение:

- 1 От готовност изберете **Меню** > **Файлов диспечер** > **Приложения**.
- 2 Преминете към приложение и изберете **Още** > **Информация**.

### **За задаване на разрешения за приложение на Java:**

- 1 От готовност изберете **Меню > Файлов диспечер > Приложения.**
- 2 Преминете към приложение и изберете **Още > Разрешения.**

### **За задаване на размера на екрана за приложение на Java:**

- 1 От готовност изберете **Меню > Файлов диспечер > Приложения.**
- 2 Преминете към приложение и изберете **Още > Размер екран.**
- 3 Изберете опция.

### **Интернет профил за приложения на Java**

Някои Java приложения трябва да се свържат към интернет, за да получат информация

### **За избиране на интернет профил за Java приложения:**

- 1 От готовност изберете **Меню > Настройки > раздел Свързване > Интернет настр. > Настройки Java.**
- 2 Изберете опция.

## **Свързване**

### **Настройки**

Преди да използвате интернет, PlayNow™, Мои приятели, Java, дистанционно синхронизиране, картинни съобщения, имейл и блог за снимки, трябва да имате настройки във вашия телефон.

Ако не са въведени настройки, уверете се, че телефонът поддържа прехвърляне на данни. Можете да изтеглите настройки чрез съветника за настройка в телефона или от компютър на [www.sonyericsson.com/support](http://www.sonyericsson.com/support).

### **За изтегляне на настройки чрез съветника за настройка:**

- 1 От готовност изберете **Меню > Настройки > раздел Общи > Съветник настр. > Изтегляне настр.**
- 2 Следвайте инструкциите на екрана.

### **За изтегляне на настройки чрез компютъра:**

- 1 Отидете на [www.sonyericsson.com/support](http://www.sonyericsson.com/support).
- 2 Следвайте инструкциите на екрана.

## Използване на интернет

Можете да използвате интернет за достъп до онлайн услуги.

### *За стартиране на брауъра:*

- От готовност изберете **Меню > Интернет**.

### *За изход от брауъра:*

- Когато работите в интернет, изберете **Още > Изход брауър**.

### *За виждане на опции:*

- Когато работите в интернет, изберете **Още**.

### **Когато работите в интернет**

Можете да извършите повикване или изпратите връзка, когато работите с брауъра.

### *За извършване на повикване:*

- Когато работите в интернет, изберете **Още > Инструменти > Повикване**.

### *За изпращане на връзка:*

- 1 Когато работите в интернет, изберете **Още > Инструменти > Изпрати връзка**.
- 2 Изберете опция.

## Използване на показалци

Можете да използвате, създавате и редактирате показалци като бързи връзки към вашите предпочитани уеб страници.

### *За създаване на показалец:*

- 1 От готовност изберете **Меню > Интернет > Още > Отиди на > Показалци**.
- 2 Преминете към **Нов показалец** и изберете **Добави**.
- 3 Въведете информацията и изберете **Запиши**.

### *За създаване на показалец:*

- 1 От готовност изберете **Меню > Интернет > Още > Отиди на > Показалци**.
- 2 Преминете към показалец и изберете **Отиди на**.

## Използване на бързи клавиши за интернет

Можете да използвате клавиатурата, за да отидете директно на функция на брауъра:

### *Използване на бързи клавиши за интернет*

- От готовност изберете **Меню > Интернет > Още > Опции > раздел Преглеждане > Режим клавиши > Бързи клавиши**.

Клавиш	Бърз клавиш
	Показалци
	Въвеждане URL
	Търс. интернет
	Хронология
	Обнови стр.
	Напред
	Стр. нагоре
	Стр. надолу
	Цял екран или Нормален екран
	Мащабиране
	Бързи клавиши

### Изтегляне

Изтегляйте файлове, например снимки, теми, игри и тонове на звънене от уеб страници.

### За изтегляне от уеб страница:

- 1 Когато работите в интернет, изберете файл за изтегляне.
- 2 Следвайте инструкциите на екрана.

### Интернет профили

Можете да избирате интернет профил, ако имате повече от един.

### За избиране на интернет профил за интернет браузъра:

- 1 От готовност изберете **Меню** > **Настройки** > раздел **Свързване** > **Интернет настр.** > **Интерн. проф.**
- 2 Изберете опция.

### Защита в интернет и сертификати

Вашият телефон поддържа защитено използване на браузър. Определени интернет услуги, например банкови, изискват сертификати в телефона. Когато купувате телефона си, той може вече да съдържа сертификати, иначе може да изтеглите нови.

### За проверка на сертификатите във вашия телефон:

- От готовност изберете **Меню** > **Настройки** > раздел **Общи** > **Защита** > **Сертификати**.

### RSS четец

При работа с браузъра можете да получавате често актуализирано съдържание, например заглавия на новини като емисии чрез Really Simple Syndication (RSS).

### **За добавяне на нови емисии за уеб страница:**

- Когато работите в интернет, изберете **Още > RSS емисии**.

### **За създаване на нова емисия:**

- 1 От готовност изберете **Меню > Съобщения > RSS четец > Още > Нова емисия**.
- 2 Въведете адреса и изберете **Отиди на**.

### **За задаване и използване на опциите на RSS четеца:**

- 1 От готовност изберете **Меню > Съобщения > RSS четец > Още**.
- 2 Изберете опция.

## **Безжична технология Bluetooth™**

Безжичната технология Bluetooth прави безжичното свързване с други Bluetooth устройства възможно. Например можете:

- да се свържете се към устройства за свободни ръце.
- да се свържете към стереослушалки.
- Можете да се свържете с повече от едно устройство едновременно.
- да се свържете към компютри и получите достъп до интернет.
- да синхронизирате информация с компютри.

- да използвате аксесоарите за гледане на медия.
- да обменяте обекти и играете игри за много играчи.

- ! *За Bluetooth комуникация препоръчваме разстояние до 10 метра (33 фута) без плътни предмети помежду.*

### **Преди да използвате безжична технология Bluetooth**

Трябва да включите функцията Bluetooth, за да комуникирате с други устройства. Също трябва да сдвоите Bluetooth устройствата, за да комуникирате с тях.

### **За включване на функцията Bluetooth:**

- От готовност изберете **Меню > Настройки > раздел Свързване > Bluetooth > Включване**.

- ! *Уверете се, че устройството, което искате да добавите, е активирало функцията Bluetooth и е видимо.*

### **За сдвояване на устройство с телефона:**

- 1 От готовност изберете **Меню > Настройки > раздел Свързване > Bluetooth > Мои устройства > Ново устройство**, за да търсите за налични устройства.
- 2 Изберете устройство.
- 3 Въведете парола, ако е необходима.

### **За да позволите връзка с телефона:**

- 1 От готовност изберете **Меню**  
> **Настройки** > раздел **Свързване**  
> **Bluetooth** > **Мои устройства**.
- 2 Изберете устройство от списъка.
- 3 Изберете **Още** > **Позволи връзка**.

### **За сдвояване на телефон с Bluetooth устройство за свободни ръце за пръв път:**

- 1 От готовност изберете **Меню**  
> **Настройки** > раздел **Свързване**  
> **Bluetooth** > **Свободни ръце**.
- 2 Изберете **Да**.
- 3 Въведете парола, ако е необходима.

### **За сдвояване с повече от едно Bluetooth устройство за свободни ръце:**

- 1 От готовност изберете **Меню**  
> **Настройки** > раздел **Свързване**  
> **Bluetooth** > **Свободни ръце**  
> **Мои устр.своб. р.** > **Ново устр.своб.р.**
- 2 Преминете към устройство и изберете **Добави**.

### **Икономия на енергия**

Можете да пестите енергия на батерията с тази функция. Можете да се свързвате само с едно

Bluetooth устройство. Изключете за свързване на няколко Bluetooth™ устройства едновременно.

### **За включване на режима за икономия на енергия:**

- От готовност изберете **Меню**  
> **Настройки** > раздел **Свързване**  
> **Bluetooth** > **Пестене енергия**  
> **Включено**.

### **Име на телефона**

Въведете име за вашия телефон, което да се показва, когато другите устройства го открият.

### **За въвеждане на име на телефона:**

- 1 От готовност изберете **Меню**  
> **Настройки** > раздел **Свързване**  
> **Bluetooth** > **Име телефон**.
- 2 Въведете името на телефона и изберете **ОК**.

### **Видимост**

Ако желаете другите Bluetooth устройства да могат да открият телефона ви, можете да изберете да направите вашия телефон видим.

### **За показване на телефона**

- От готовност изберете **Меню**  
> **Настройки** > раздел **Свързване**  
> **Bluetooth** > **Видимост**  
> **Показвай тел.**

### **Обмен на елементи**

Изпращайте и получавайте обекти с използване на безжичната технология Bluetooth като метод на предаване. Изберете устройство от списъка на откритите устройства.

### **За изпращане на контакт:**

- 1 От готовност изберете **Меню**  
> **Контакти**.
- 2 Преминете към контакта и изберете **Още** > **Изпрати контакт** > **Чрез Bluetooth**.
- 3 Изберете устройството, на което искате да изпратите елемента.

### **За получаване на елемент:**

- 1 От готовност изберете **Меню**  
> **Настройки** > раздел **Свързване**  
> **Bluetooth** > **Включване**.
- 2 Изберете **Видимост** > **Показвай тел.**
- 3 Когато получите елемент, следвайте инструкциите, които се появяват на екрана.

### **Предаване на звук с използване на Bluetooth устройство за свободни ръце**

Прехвърляйте звук за повиквания при използване на устройство за свободни ръце с Bluetooth. За да направите това, трябва да използвате клавиш на телефона или клавиша за свободни ръце.

### **За прехвърляне на звук:**

- 1 От готовност изберете **Меню**  
> **Настройки** > раздел **Свързване**  
> **Bluetooth** > **Свободни ръце**  
> **Вход. повикване**.
- 2 Изберете опция **В телефона** за насочване към телефона или **В своб. ръце** за насочване към устройството за свободни ръце.

### **Прехвърляне на файлове**

Можете да синхронизирате и прехвърляте файлове с безжичната технология Bluetooth. Вж. *Синхронизиране с компютър* на стр. 58.

### **Използване на USB кабела**

Можете да свържете телефона към компютър с USB кабела, за да прехвърляте файлове с **Прех. файл** и можете да синхронизирате телефона с компютър чрез **Режим тел.**

## Преди да използвате USB кабела

Нуждаете се от една от следните операционни системи, за да прехвърляте файлове с USB кабел:

- Windows 2000 с SP3/SP4
- Windows XP (Pro и Home) с SP1/SP2
- Windows Vista™ (32 битова и 64 битова версии на: Ultimate, Enterprise, Business, Home, Premium, Home Basic)

## Прехвърляне на файлове

Можете да плъзгате и пускате файлове между вашата карта с памет и компютъра в *Microsoft Windows Explorer*.

- ! *Използвайте само USB кабел, поддържан от вашия телефон. Не изваждайте USB кабела от телефона или компютъра по време на прехвърлянето на файлове, защото с това може да развалите паметта на телефона или картата с памет.*

## За използване на режима на прехвърляне на файлове:

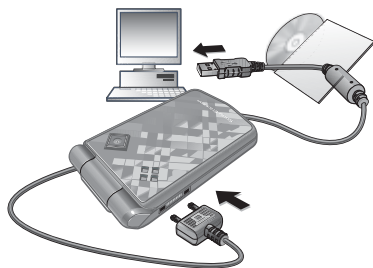

- 1 Свържете USB кабела към телефона и компютъра.
- 2 **Телефон:** Изберете **Прех.файл**. Телефонът се изключва.
- 3 Изчакайте, докато паметта на телефона и картата с памет се появяват като външни дискове в *Windows Explorer*.

## За безопасно изваждане на USB кабела:

- 1 Щракнете с десния бутон върху иконата за сменяем диск в *Windows Explorer*.
- 2 Изберете *Eject (Изваждане)*.
- 3 Извадете USB кабела.

## Режим телефон

Можете да синхронизирате контакти и календар, прехвърляйте файлове, използвайте телефона като модем и още от вашия компютър.

Приложения, които се поддържат в режим телефон, са:

- Синхронизиране
- Файлов диспечер
- Mobile Networking Wizard

 *Преди да използвате режим телефон, трябва да инсталирате Sony Ericsson PC Suite на вашия компютър. Вж. За да инсталирате Sony Ericsson PC Suite на стр. 57.*

### **За използване на режим телефон:**

- 1 Компютър:** Стартирайте *PC Suite* от *Start (Старт)/Programs (Програми)/Sony Ericsson/PC Suite*.
- 2** Свържете USB кабела към телефона и компютъра.
- 3 Телефон:** Изберете **Режим тел.**
- 4 Компютър:** Когато сте уведомени, че *Sony Ericsson PC Suite* е открила телефона ви, можете да започнете да използвате приложенията на режим телефон.

 *За подробности вж. помощта за Sony Ericsson PC Suite, след като софтуерът е инсталиран на вашия компютър.*

## PC Suite

Нуждаете се от една от следните операционни системи, за да използвате PC Suite на вашия компютър:

- Windows XP (Pro и Home) с SP1/SP2
- Windows Vista (32 битова и 64 битова версии на: Ultimate, Enterprise, Business, Home, Premium, Home Basic)

### **За да инсталирате Sony Ericsson PC Suite**

- Изтеглете и инсталирайте софтуера Sony Ericsson PC Suite от [www.sonyericsson.com/support](http://www.sonyericsson.com/support). Този софтуер включва помощна информация.

## Синхронизиране

Като използвате безжичната технология Bluetooth или USB кабела, можете да синхронизирате контактите, събитията, задачите и бележките в телефона с дадена компютърна програма,

като например Microsoft Outlook®. За повече информация вж. началния раздел на [www.sonyericsson.com/support](http://www.sonyericsson.com/support).

 Използвайте само по един метод на синхронизиране с вашия телефон.

### Синхронизиране с компютър

Преди синхронизиране трябва да инсталирате *Sony Ericsson PC Suite*. Отидете на [www.sonyericsson.com/support](http://www.sonyericsson.com/support) за изтегляне на софтуера. Този софтуер включва помощна информация.

### Дистанционно синхронизиране по интернет

Синхронизирайте онлайн чрез интернет услуга. Ако настройките не са в телефона ви, *Настройки* на стр. 50.

### Преди да започнете синхронизирането

Трябва да въведете настройките за дистанционно синхронизиране и да регистрирате акаунт за синхронизиране онлайн. Необходимите настройки са:

- **Адрес сървър** – URL адрес на сървъра.
- **Име потребител** – име на потребител за акаунта.
- **Парола** – парола на акаунта.
- **Връзка** – изберете интернет профил.
- **Приложения** – маркирайте приложения за синхронизиране.
- **Настройка прил.** – изберете приложение и въведете име на базата данни и, ако е необходимо, име на потребител и парола.
- **Интервал синхр.** – вижте колко често да синхронизирате.
- **Дист. инициализ.** – изберете опция за използване, когато стартирате синхронизиране от услуга.
- **Отдал. защита** – въведете ИД на сървър и парола на сървъра.

### За въвеждане на настройки за дистанционно синхронизиране:

- 1 От готовност изберете **Меню** > **Органайзър** > **Синхронизация** > **Да**.
- 2 Въведете име за новия акаунт и изберете **Продъл.**
- 3 Въведете информацията и изберете **Запиши**.

### **За стартиране на дистанционното синхронизиране:**

- 1 От готовност изберете **Меню > Органайзър > Синхронизация.**
- 2 Преминете към акаунт и изберете **Старт.**



### **Услуга за актуализиране**

Поддържайте телефона си актуализиран с най-новия софтуер. Не губите лична информация или информация от телефона.

Има два начина за актуализиране на телефона:

- По ефира с вашия телефон.
- Чрез USB кабел и компютър, свързан с интернет.



*Услугата за актуализиране изисква достъп до данни (GPRS).*

### **Преди да актуализирате телефона**

Ако настройките не са в телефона ви, вж. *Настройки* на стр. 50.

### **За показване на текущия софтуер във вашия телефон:**

- 1 От готовност изберете **Меню > Настройки > раздел Общи > Услуга актуализ.**
- 2 Изберете **Версия софтуер.**

### **За използване на услугата за актуализиране:**

- 1 От готовност изберете **Меню > Настройки > раздел Общи > Услуга актуализ.**
- 2 Изберете **Търсене актуал.** следвайте инструкциите на екрана.

### **За актуализиране чрез USB кабел:**

- 1 Отидете на [www.sonyericsson.com/support](http://www.sonyericsson.com/support).
- 2 Изберете регион и страна.
- 3 Въведете името на продукта.
- 4 Изберете *Sony Ericsson Update Service* и следвайте инструкциите.

### **За задаване на напомняне за услугата за актуализиране:**

- 1 От готовност изберете **Меню > Настройки > раздел Общи > Услуга актуализ. > Напомняне.**
- 2 Изберете опция.

## Допълнителни функции

### Управление с жестове

Чрез управление с жестове можете да заглушите входящо повикване или временно да изключите алармата.

- ! *Изчакайте лампичката за управлението с жестове да започне да мига, преди да ръкомахате напред или назад.*

### За заглушаване на входящи повиквания

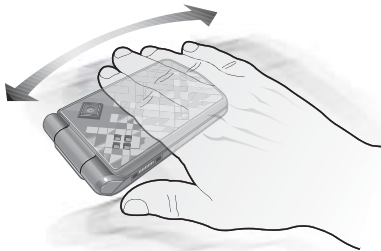

- Когато телефонът звъни, еднократно размахайте ръка напред-назад пред обектива на камерата.

- ! *Разстоянието между ръката ви и обектива на камерата трябва да бъде 0-7 см (0-3 инча).*

### За временно изключване на алармата

- Когато прозвучи алармата, еднократно размахайте ръка напред-назад пред обектива на камерата.
- ! *Разстоянието между ръката ви и обектива на камерата трябва да бъде 0-7 см (0-3 инча).*

### За включване на управлението с жестове

- От готовност изберете **Меню > Настройки > раздел Общи > Управл. жестове > Включване.**

## Аларми

Можете да зададете алармения сигнал като звук или радио. Будилникът звъни дори и телефонът да е настроен на безшумен режим или да е изключен. Когато прозвучи алармата, можете да я спрете за 9 минути или нацяло да я изключите.

### За задаване на алармата:

- 1 От готовност изберете **Меню > Организа̀ър > Аларми.**
- 2 Преминете към аларма и изберете **Редакт.**
- 3 Преминете към **Час:** и изберете **Редакт.**
- 4 Въведете часа и изберете **ОК > Запиши.**

### **За задаване на повтаряща се аларма:**

- 1 От готовност изберете **Меню > Организър > Аларми**.
- 2 Преминете към аларма и изберете **Редакт**.
- 3 Преминете към **Повтаряща се:** и изберете **Редакт**.
- 4 Преминете към ден и изберете **Маркир**.
- 5 Изберете **Готово > Запиши**.

### **За задаване на сигнала на алармата:**

- 1 От готовност изберете **Меню > Организър > Аларми**.
- 2 Преминете към аларма и изберете **Редакт**.
- 3 Преминете към **Сигнал аларма:** и изберете **Редакт**.
- 4 Преминете към опции и изберете **Запиши**.

### **За заглушаване на алармата:**

- Когато прозвучи алармата, натиснете произволен клавиш.

### **За заглушаване на радио алармата:**

- Когато прозвучи алармата, изберете **Временн**.

### **За изключване на алармения сигнал:**

- Когато прозвучи алармата, изберете **Изкл**.

### **За прекратяване на алармата.**

- 1 От готовност изберете **Меню > Организър > Аларми**.
- 2 Преминете към аларма и изберете **Изкл**.

## **Календар**

Календарът може да се синхронизира с компютърен календар или интернет календар. Вж. *Синхронизиране* на стр. 57.

### **Събития**

Можете да добавяте нови събития или да използвате повторно съществуващи.

### **За добавяне на събитие:**

- 1 От готовност изберете **Меню > Организър > Календар**.
- 2 Изберете дата.
- 3 Преминете към **Ново събитие** и изберете **Добави**.
- 4 Въведете информацията и потвърдете всяко въвеждане.
- 5 Изберете **Запиши**.

### **За разглеждане на събитие:**

- 1 От готовност изберете **Меню** > **Органайзър** > **Календар**.
- 2 Изберете дата.
- 3 Преминете към събитие и изберете **Преглед**.

### **За повторно използване на събитие:**

- 1 От готовност изберете **Меню** > **Органайзър** > **Календар**.
- 2 Изберете дата.
- 3 Преминете към събитие и изберете **Преглед**.
- 4 Изберете **Още** > **Редактиране**.
- 5 Редактирайте събитието и потвърдете всяко въвеждане.
- 6 Изберете **Запиши**.

### **За изпращане на събитие:**

- 1 От готовност изберете **Меню** > **Органайзър** > **Календар**.
- 2 Изберете дата.
- 3 Преминете към събитие и изберете **Още** > **Изпращане**.
- 4 Изберете метод на предаване.

- ! Уверете се, че получаващото устройство поддържа метода на предаване, който сте избрали.

### **За преглед на календарна седмица:**

- 1 От готовност изберете **Меню** > **Органайзър** > **Календар**.
- 2 Изберете дата.
- 3 Изберете **Още** > **За седмица**.

### **За задаване кога да прозвучават напомнения:**

- 1 От готовност изберете **Меню** > **Органайзър** > **Календар**.
- 2 Изберете дата.
- 3 Изберете **Още** > **Разширени** > **Напомнения**.
- 4 Изберете опция.

- ! Опция за напомнения, зададена в календара, повлиява и на опция за напомнения, зададена в задачите.

### **Придвижване във вашия календар**

Използвайте навигационния клавиш, за да се придвижвате между дните или седмиците. В изглед по месеци може да използвате бързите клавиши на клавиатурата.

Клавиш	Бърз клавиш
1	Предишна седмица
4	Предишен месец
7	Предишна година
C	Днешна дата
3	Следваща седмица
6	Следващ месец
9	Следваща година

### Настройките на календара

#### За виждане на опции от календара:

- 1 От готовност изберете **Меню** > **Органайзър** > **Календар**.
- 2 Изберете **Още**.

### Задачи

Можете да добавяте нови задачи или да използвате повторно съществуващи.

#### За добавяне на задача:

- 1 От готовност изберете **Меню** > **Органайзър** > **Задачи**.
- 2 Изберете **Нова задача** > **Добави**.
- 3 Изберете опция.
- 4 Въведете подробните данни и потвърдете всяко въвеждане.

#### За показване на задача:

- 1 От готовност изберете **Меню** > **Органайзър** > **Задачи**.
- 2 Преминете към задача и изберете **Преглед**.

#### За повторно използване на задача:

- 1 От готовност изберете **Меню** > **Органайзър** > **Задачи**.
- 2 Преминете към задача и изберете **Преглед**.
- 3 Изберете **Още** > **Редактиране**.
- 4 Редактирайте задачата и изберете **Продъл**.
- 5 Изберете да зададете напомняне:

#### За изпращане на задача:

- 1 От готовност изберете **Меню** > **Органайзър** > **Задачи**.
- 2 Преминете към задача и изберете **Още** > **Изпращане**.
- 3 Изберете метод на предаване.

- ! Уверете се, че получаващото устройство поддържа метода на предаване, който сте избрали.

#### За задаване кога да прозвучават напомнията:

- 1 От готовност изберете **Меню** > **Органайзър** > **Задачи**.
- 2 Преминете към задача и изберете **Още** > **Напомнията**.
- 3 Изберете опция.

- ! Опция за напомняния, зададена в задачите, повлиява и на опция за напомняния, зададена в календара.

## Бележки

Можете да направите бележки и да ги запишете. Можете също да покажете бележка в режим на готовност.

### За добавяне на бележка:

- 1 От готовност изберете **Меню > Организа̀йзър > Бележки**.
- 2 Изберете **Нова бележка > Добави**.
- 3 Редактирайте бележката и изберете **Запиши**.

### За да покажете бележка в режим на готовност:

- 1 От готовност изберете **Меню > Организа̀йзър > Бележки**.
- 2 Преминете към бележката и изберете **Още > Покази в готовн.**

### За редактиране на бележка:

- 1 От готовност изберете **Меню > Организа̀йзър > Бележки**.
- 2 Преминете към бележката и изберете **Още > Редактиране**.
- 3 Редактирайте бележката и изберете **Запиши**.

### За изпращане на бележка:

- 1 От готовност изберете **Меню > Организа̀йзър > Бележки**.
- 2 Преминете към бележката и изберете **Още > Изпращане**.
- 3 Изберете метод на предаване.

- ! Уверете се, че получаващото устройство поддържа метода на предаване, който сте избрали.

## Таймер, хронометър и калкулатор

### За използване на таймера:

- 1 От готовност изберете **Меню > Организа̀йзър > Таймер**.
- 2 Въведете часовете и минутите и секундите.
- 3 Изберете **Старт**.

### За използване на хронометъра:

- 1 От готовност изберете **Меню > Организа̀йзър > Хронометър > Старт**.
- 2 За виждане на ново време за обиколка, изберете **Време**.

### За използване на калкулатора:

- 1 От готовност изберете **Меню > Организа̀йзър > Калкулатор**.
- 2 Натиснете  $\ominus$  или  $\oplus$ , за да изберете  $+ x - + . \% =$ .

## Списък кодове

Можете да запишете кодове за защита, например за кредитни карти. Трябва да зададете парола, за да отворите списъка кодове.

### Контролна дума

Контролната дума потвърждава, че сте въвели правилната парола. Ако паролата е вярна, се показват правилните кодове. Ако въведете неправилна парола, контролната дума и кодовете, които се показват, също са неправилни.

#### **За отваряне на списъка кодове за пръв път:**

- 1 От готовност изберете **Меню > Органайзър > Списък кодове**.
- 2 Следвайте инструкциите на екрана и изберете **Продъл**.
- 3 Въведете своята парола и изберете **Продъл**.
- 4 Потвърдете паролата и изберете **Продъл**.
- 5 Въведете контролна дума и изберете **Готово**.

#### **За добавяне на код:**

- 1 От готовност изберете **Меню > Органайзър > Списък кодове**.
- 2 Въведете своята парола и изберете **Нов код > Добави**.

- 3 Въведете име, свързано с кода и изберете **Продъл**.
- 4 Въведете кода и изберете **Готово**.

#### **За смяна на паролата:**

- 1 От готовност изберете **Меню > Органайзър > Списък кодове**.
- 2 Въведете своята парола и изберете **Още > Смяна парола**.
- 3 Въведете нова парола и изберете **Продъл**.
- 4 Въведете повторно новата парола и изберете **Продъл**.
- 5 Въведете контролна дума и изберете **Готово**.

#### **Забравили сте паролата си?**

Ако забравите паролата си, трябва да изтриете списъка с кодове. Това означава, че всички записи в списъка с кодове се изтриват. Следващия път, когато въвеждате списъка с кодове, трябва да започнете както с отваряне на списъка с кодове за пръв път. Вж. *За отваряне на списъка кодове за пръв път*: на стр. 65.

#### **За изтриване на списъка кодове:**

- 1 От готовност изберете **Меню > Органайзър > Списък кодове**.
- 2 Въведете произволна парола, за да получите достъп до списъка кодове. Контролната дума и кодовете, които след това се показват са неправилни.

- 3 Изберете **Още > Изтриване**.
- 4 **Нулиране на списъка кодове?**  
се появява.
- 5 Изберете **Да**.

## Профили

Профилите автоматично адаптират телефона ви към различни ситуации, например, докато сте в среща. Някои, например силата на звука при звънене и други опции може да се регулират автоматично, за да съответстват на определени условия или аксесоар. Можете да върнете всички настройки на профилите до вида, в който са били, когато сте купували телефона си.

### *За избор на профил:*

- 1 От готовност изберете **Меню > Настройки > раздел Общи > Профили**.
- 2 Изберете профил.

### *За преглед и редактиране на профил:*

- 1 От готовност изберете **Меню > Настройки > раздел Общи > Профили**.
- 2 Преминете към профил и изберете **Още > Преглед и ред.**

! Не можете да преименувате нормалния профил.

### *За нулиране на всички профили:*

- 1 От готовност изберете **Меню > Настройки > раздел Общи > Профили**.
- 2 Преминете към профил и изберете **Още > Нулир. профил**.

## Час и дата

### *За задаване на часа:*

- 1 От готовност изберете **Меню > Настройки > раздел Общи > Час и дата > Час**.
- 2 Въведете часа и изберете **Запиши**.

### *За задаване на датата:*

- 1 От готовност изберете **Меню > Настройки > раздел Общи > Час и дата > Дата**.
- 2 Въведете датата и изберете **Запиши**.

## Теми

Можете да променяте начина, по който изглежда дисплеят, като използвате цветовете и фонове. Можете също да създадете нови теми и да ги изтеглите. За повече информация посетете [www.sonyericsson.com/support](http://www.sonyericsson.com/support).

### **За задаване на тема:**

- 1 От готовност изберете **Меню > Файлов диспечер > Теми.**
- 2 Преминете към тема и изберете **Задаване.**

## **Защити**

### **Заклучване на SIM картата**

Тази защита предпазва само вашия абонамент. Вашият телефон би работил с нова SIM карта. Ако заключването на SIM е задействано, трябва при всяко включване на телефона да въведете ПИН (Персонален идентификационен номер).

Ако въведете вашия ПИН код неправилно три пъти подред, SIM картата се блокира и трябва да въведете своя PUK(Personal Unblocking Key Code, Личен ключ за деблокиране). Вашите кодове ПИН и PUK се предоставят от вашия мрежов оператор.

### **За деблокиране на вашата SIM карта:**

- 1 Когато се появи **ПИН е блокиран**, въведете вашия PUK и изберете **ОК.**
- 2 Въведете нов ПИН от четири до осем цифри и изберете **ОК.**
- 3 Въведете повторно новия ПИН и изберете **ОК.**

### **За редактиране на вашия ПИН:**

- 1 От готовност изберете **Меню > Настройки > раздел Общи > Защита > Защити > Защита на SIM > Смяна на ПИН.**
- 2 Въведете своя ПИН и изберете **ОК.**
- 3 Въведете нов ПИН от четири до осем цифри и изберете **ОК.**
- 4 Въведете повторно новия ПИН и изберете **ОК.**

**!** *Ако се появи съобщението **Кодовете не съвпадат, сте въвели стария си ПИН неправилно.***

*Ако се появи съобщението **Грешен ПИН, следвано от Стар ПИН;** сте въвели стария си ПИН неправилно.*

### **За използване на заключването на SIM картата:**

- 1 От готовност изберете **Меню > Настройки > раздел Общи > Защита > Защити > Защита на SIM > Защита.**
- 2 Изберете опция.
- 3 Въведете своя ПИН и изберете **ОК.**

### **Заклучване на телефона**

Можете да спрете неоторизираното използване на вашия телефон. Можете да смените кода на заключване на телефона (0000) с избран от вас личен код от четири до осем цифри.

- Важно е да запомните новия си код. Ако го забравите, трябва да отнесете телефона си на местния търговец на Sony Ericsson.

### **За използване на заключването на телефона:**

- От готовност изберете **Меню > Настройки > раздел Общи > Защита > Защити > Защита телефон > Защита**.
- Изберете опция.
- Въведете кода за заключване и изберете **ОК**.

### **За смяна на кода на заключване на вашия телефон:**

- От готовност изберете **Меню > Настройки > раздел Общи > Защита > Защити > Защита телефон > Смяна на код**.
- Въведете стария код и изберете **ОК**.
- Въведете нов код и изберете **ОК**.
- Повторете кода и изберете **ОК**.

## **IMEI номер**

Можете да копирате вашия IMEI (International Mobile Equipment Identity – Идентичност на международния мобилен уред) номер, в случай че телефонът ви бъде откраднат.

### **За да видите вашия IMEI номер:**

- От готовност натиснете **(\*)#06#**, **(#)06#**, **(0)+**, **(6)**, **(#)06#**.

## **Отстраняване на неизправности**

### **Защо телефонът не работи, както аз искам?**

Някои проблеми изискват да се обадите на мрежовия оператор.

За повече поддръжка отидете на [www.sonyericsson.com/support](http://www.sonyericsson.com/support).

## **Често задавани въпроси**

### **Имам проблеми с обема на паметта или с това, че телефонът работи бавно.**

Рестартирайте телефона всеки ден или направете **Фабрична настр.**

### **Фабрична настройка**

Ако изберете **Фабрични настр.**, промените, които сте направили в настройките, ще бъдат изтрити.

Ако изберете **Нулиране всичко**, освен вашите промени в настройките, всички контакти, съобщения, лични данни и съдържание, което сте изтеглили, получили или редактирали, също ще бъдат изтрити.

### **За нулиране на телефона:**

- 1 От готовност изберете **Меню**  
> **Настройки** > раздел **Общи**  
> **Фабрична настр.** > **Фабрични настр.**
- 2 Следвайте инструкциите на екрана и изберете **Продъл.**

### **Не мога да зарежа телефона или издръжливостта на батерията е ниска.**

Зарядното устройство не е правилно включено в телефона или връзката на батерията е слаба. Извадете батерията и почистете съединителите.

Батерията се е износила и трябва да се смени. Вж. *Зареждане на батерията* на стр. 8.

### **Не се появява икона на батерията, когато започна да зареждам телефона.**

При зареждане, докато на екрана се появи иконата на батерията, може да изминат няколко минути.

### **Някои опции от менюто се появяват в сиво.**

Дадена услуга не е активирана. Обърнете се към своя мрежов оператор.

### **Не мога да използвам SMS/ текстови съобщения в телефона.**

Настройките липсват или са неправилни. Обърнете се към мрежовия си оператор, за да разберете каква е правилната настройка за централата на SMS. Вж. *Текстови съобщения* на стр. 30.

### **Не мога да използвам картинни съобщения в телефона.**

Абонаментът ви не включва възможности за предаване на данни. Настройките липсват или са неправилни. Обърнете се към своя мрежов оператор.

Вж. *Помощ в телефона ви* на стр. 7 или отидете на [www.sonyericsson.com/support](http://www.sonyericsson.com/support), за да поръчате настройки, и следвайте инструкциите на екрана. Вж. *Настройки* на стр. 50.

### **Как да включа и изключа въвеждането на текст T9, когато пиша съобщение?**

Когато въвеждате текст, натиснете и задържте  Ще видите „T9“ отгоре на текстовото съобщение, когато е активирано T9.

## **Как да сменя езика на телефона?**

- 1 От готовност изберете **Меню**  
> **Настройки** > раздел **Общи**  
> **Език** > **Език телефон**.
- 2 Изберете опция.

## **Не мога да използвам интернет**

Абонаментът ви не включва възможности за предаване на данни. Интернет настройките липсват или са неправилни. Обърнете се към своя мрежов оператор.

Вж. *Помощ в телефона ви* на стр. 7 или отидете на [www.sonyericsson.com/support](http://www.sonyericsson.com/support), за да поръчате интернет настройки и следвайте инструкциите на екрана. Вж. *Настройки* на стр. 50.

## **Телефонът не може да се открива от други потребители чрез безжичната технология Bluetooth.**

Не сте включили функцията Bluetooth.

Уверете се, че телефонът ви е видим за други устройства. Вж. *За получаване на елемент:* на стр. 55.

## **Не мога да синхронизирам или прехвърля данни между моя телефон и компютъра, когато използвам USB кабела.**

Софтуерът или кабелът, приложен към телефона ви, не е правилно инсталиран в компютъра. Отидете на [www.sonyericsson.com/support](http://www.sonyericsson.com/support), за да прочетете ръководствата за начинаещи, които съдържат подробни инструкции за инсталиране и ръководства за отстраняване на неизправности.

## **Съобщения за грешка**

### **Поставете SIM**

В телефона няма SIM карта или може да сте я поставили неправилно.

Вж. *Зареждане на батерията* на стр. 8.

Съединителите на SIM картата трябва да се почистят. Ако картата е повредена, се допитайте до вашия мрежов оператор.

### **Поставете вярна SIM карта**

Телефонът е настроен да работи само с определени SIM карти. Проверете дали използвате в телефона правилната SIM карта за този оператор.

## **Грешен ПИН/Грешен ПИН2**

Въвели сте вашия ПИН или ПИН2 неправилно.

Въведете верния ПИН или ПИН2 и изберете **Да**. Вж. *За да поставите SIM картата*: на стр. 5.

## **ПИН е блокиран/ПИН2 е блокиран**

Въвели сте своя ПИН или ПИН2 кода неправилно три пъти подред.

За деблокиране вж. *Заклучване на SIM картата* на стр. 67

## **Кодовете не съвпадат**

Двата кода, които сте въвели, не съвпадат. Когато искате да смените код на защита (например своя ПИН), трябва да потвърдите новия код. Вж. *Заклучване на SIM картата* на стр. 67.

## **Няма покр. мреж.**

Телефонът ви не получава никакъв радиосигнал или получаваният сигнал е твърде слаб. Обърнете се към своя мрежов оператор и се уверете, че има покритие на мрежата на мястото, на което се намирате.

SIM картата не работи правилно. Поставете своята SIM карта в друг телефон. Ако работи, проблемът вероятно е предизвикан от телефона. Обърнете се към най-близкия сервиз на Sony Ericsson.

## **Само спешни**

Вие сте в обсега на мрежа, но не е позволено да я използвате. При спешен случай обаче, някои оператори ви позволяват да повикате международния номер за спешни случаи 112. Вж. *Спешни повиквания* на стр. 20.

## **PUK е блокиран. Обадете се на оператора.**

Въвели сте своя личен ключ за деблокиране (PUK) неправилно 10 пъти подред.

## **Зареждане, непозната батерия**

Батерията, която използвате, не е батерия, одобрена от Sony Ericsson. Вж. *Батерия* на стр. 75.

# Важна информация

## Уеб сайт на потребителите на Sony Ericsson

На [www.sonyericsson.com/support](http://www.sonyericsson.com/support) има раздел за поддръжка, в който има лесно достъпна помощ и съвети. Тук ще намерите последните актуализации на софтуера за компютри и съвети как да използвате своето изделие по-ефективно.

## Сервиз и поддръжка

От този момент ще имате достъп до портфейл от изключителни предимства при обслужване, например:

- Глобални и локални уеб сайтове, предоставящи поддръжка.
- Глобална поддръжка за Центровете за услуги.
- Обширна мрежа на сервизните партньори на Sony Ericsson.
- Гаранционен срок. Научете повече за гаранционните условия в това ръководство за потребителя.

На [www.sonyericsson.com](http://www.sonyericsson.com), в раздела за поддръжка на език по ваш избор ще намерите най-новите инструменти за поддръжка

## Поддръжка

Argentina	800-333-7427
Australia	1-300650-600
Belgique/België	02-7451611
Brasil	4001-04444
Canada	1-866-766-9374
Central Africa	+27 112589023
Chile	123-0020-0656
Colombia	18009122135
Česká republika	844550 055
Danmark	33 31 28 28
Deutschland	0180 534 2020
Ελλάδα	801-11-810-810
	210-89 91 919

и информация като актуализации на софтуера, база знания, настройка на телефона и допълнителна помощ, когато ви е необходима.

За услуги и функции, зависещи от оператора, се обърнете към своя мрежов оператор за повече информация.

Можете да се обърнете и към нашите Центрове за услуги. Телефонния номер на най-близкия Център за услуги може да намерите в списъка по-долу. Ако вашата страна/регион не е представена в списъка, обърнете се към своя местен търговец. (Телефонните номера по-долу са точни в момента на печат.

На [www.sonyericsson.com](http://www.sonyericsson.com) можете винаги да намерите последните актуализации.) В малко вероятния случай вашето изделие да се нуждае от сервиз, се обърнете към търговеца, от когото сте го закупили, или към някой от нашите сервизни партньори. Запазете своето оригинално свидетелство за закупуване, което ще ви трябва при предавяване на гаранционни претенции.

За повикване до някой от нашите Центрове за услуги ще бъдете таксувани по местните тарифи, включително местните данъци, освен ако телефонният номер е безплатен.

questions.AR@support.sonyericsson.com  
questions.AU@support.sonyericsson.com  
questions.BE@support.sonyericsson.com  
questions.BR@support.sonyericsson.com  
questions.CA@support.sonyericsson.com  
questions.CF@support.sonyericsson.com  
questions.CL@support.sonyericsson.com  
questions.CO@support.sonyericsson.com  
questions.CZ@support.sonyericsson.com  
questions.DK@support.sonyericsson.com  
questions.DE@support.sonyericsson.com  
questions.GR@support.sonyericsson.com

España	902 180 576
France	0 825 383 383
Hong Kong/香港	8203 8863
Hrvatska	062 000 000
India/ भारत	39011111
Indonesia	021-2701388
Ireland	1850 545 888
Italia	06 48895206
Lietuva	8 70055030
Magyarország	+36 1 880 4747
Malaysia	1-800-889900
México	01 800 000 4722
Nederland	0900 899 8318
New Zealand	0800-100150
Norge	815 00 840
Österreich	0810 200245
Pakistan	111 22 55 73 (92-21) 111 22 55 73
Philippines/Pilipinas	02-6351860
Polska	0 (prefiks) 22 6916200
Portugal	808 204 466
România	(+4021) 401 0401
Россия	8 (495) 787 0986
Schweiz/Suisse/Svizzera	0848 824 040
Singapore	67440733
Slovensko	02-5443 6443
South Africa	0861 6322222
Suomi	09-299 2000
Sverige	013-24 45 00
Türkiye	0212 473 77 71
Україна	(+0380) 44 590 1515
United Kingdom	08705 23 7237
United States	1-866-7669347
Venezuela	0-800-100-2250
الإمارات العربية المتحدة	43 919880
中国	4008100000
台灣	02-25625511
台灣	02-2483030

questions.ES@support.sonyericsson.com
questions.FR@support.sonyericsson.com
questions.HK@support.sonyericsson.com
questions.HR@support.sonyericsson.com
questions.IN@support.sonyericsson.com
questions.ID@support.sonyericsson.com
questions.IE@support.sonyericsson.com
questions.IT@support.sonyericsson.com
questions.LT@support.sonyericsson.com
questions.HU@support.sonyericsson.com
questions.MY@support.sonyericsson.com
questions.MX@support.sonyericsson.com
questions.NL@support.sonyericsson.com
questions.NZ@support.sonyericsson.com
questions.NO@support.sonyericsson.com
questions.AT@support.sonyericsson.com
questions.PK@support.sonyericsson.com
questions.PH@support.sonyericsson.com
questions.PL@support.sonyericsson.com
questions.PT@support.sonyericsson.com
questions.RO@support.sonyericsson.com
questions.RU@support.sonyericsson.com
questions.CH@support.sonyericsson.com
questions.SG@support.sonyericsson.com
questions.SK@support.sonyericsson.com
questions.ZA@support.sonyericsson.com
questions.FI@support.sonyericsson.com
questions.SE@support.sonyericsson.com
questions.TR@support.sonyericsson.com
questions.UA@support.sonyericsson.com
questions.GB@support.sonyericsson.com
questions.US@support.sonyericsson.com
questions.VE@support.sonyericsson.com
questions.AE@support.sonyericsson.com
questions.CN@support.sonyericsson.com
questions.TW@support.sonyericsson.com
questions.TH@support.sonyericsson.com

## Указания за безопасно и ефикасно използване

Моля, прочетете тази информация, преди да използвате мобилния си телефон.

Тези инструкции са предназначени за вашата безопасност. Следвайте тези указания. Ако изделието е било изложено на някое от посочените по-долу условия или имате някакви съмнения относно правилното функциониране, уверете се, че изделието е проверено от сертифициран сервизен партньор, преди да го заредите или използвате. Неспазването на това може да доведе до опасност от дефекти и дори потенциална опасност за вашето здраве.



## Препоръки за безопасна употреба на изделието (мобилен телефон, батерия, зарядно устройство и други аксесоари)

- Винаги се отнасяйте грижливо към изделието, дръжте го на чисто и незапращено място.
- **Внимание!** Може да избухне при изхвърляне в огън.
- Не излагайте изделието на въздействие на течности и влага.
- Не излагайте изделието на прекомерно високи и ниски температури. Не излагайте батерията на температури над +60°C (+140°F).
- Не излагайте изделието на открит пламък или запалени тютюневи изделия.
- Не изпускате, не хвърляйте и не се опитвайте да огнете вашето изделие.
- Не боядисвайте изделието си.
- Не се опитвайте да разглобявате или модифицирате изделието. Сервизиране трябва да се извършва само от персонал, упълномощен от Sony Ericsson.



- Не затваряйте изделието си при наличие на предмет, поставен между клавиатурата и дисплея; това може да повреди изделието.
- Не използвайте изделието в близост до медицинска апаратура, без да поискате разрешението за това от вашия лекуващ лекар или медицинско лице.
- Не използвайте изделието си, когато сте в или около самолет или в райони със знак „изключи двустранната радиовръзка“.
- Не използвайте изделието си в райони с взривоопасна атмосфера.
- Не поставяйте изделието и не инсталирайте безжична апаратура в зоната над въздушната възглавница на автомобила.
- **Внимание:** Напукан или счупен дисплей може да образува остри ръбове, които да са опасни при контакт.



## ДЕЦА

ПАЗЕТЕ ИЗВЪН ОБСЕГА НА ДЕЦА. НЕ ПОЗВОЛЯВАЙТЕ НА ДЕЦА ДА ИГРАЯТ С МОБИЛНИЯ ВИ ТЕЛЕФОН ИЛИ АКСЕСОАРИТЕ МУ. ТЕ МОГАТ ДА НАРАНЯТ СЕБЕ СИ ИЛИ ДРУГИТЕ ИЛИ, БЕЗ ДА ИСКАТ, ДА ПОВРЕДЯТ МОБИЛНИЯ ТЕЛЕФОН ИЛИ АКСЕСОАР. ВАШИЯТ МОБИЛЕН ТЕЛЕФОН ИЛИ НЕГОВ АКСЕСОАР МОЖЕ ДА СЪДЪРЖАТ МАЛКИ ДЕТАЙЛИ, КОИТО МОГАТ ДА СЕ ОТДЕЛЯТ И ДА ПРЕДИЗВИКАТ ОПАСНОСТ ОТ ЗАДАВЯНЕ.



## Захранване (зарядно устройство)

Свързвайте адаптера на променливотоковото захранване само към обозначените източници на захранване, както е маркирано върху изделието. Уверете се, че кабелът е поставен така, че да не бъде подложен на повреда или напрежение. За намаляване на риска от удар с електрически ток, изключвайте уреда от

мрежата, преди да пристъпите към почистването му. Адаптерът на захранването не трябва да се използва на открито или във влажни райони. Не сменяйте кабела или щепсела на захранването. Ако щепселът не е подходящ за контакта, трябва да бъде инсталиран подходящ контакт от квалифициран електротехник.

Използвайте само оригинални зарядни устройства на Sony Ericsson, предназначени за използване с вашия мобилен телефон. Други зарядни устройства може да не предлагат същите стандарти на безопасност и работа.

## Батерия

Препоръчваме ви да я заредите напълно, преди да използвате мобилния си телефон за пръв път. Новата батерия или такава, която не е била използвана дълго време, има понижен капацитет при първите няколко използвания. Батерията трябва да се зарежда само при температури между +5°C (+41°F) и +45°C (+113°F).

Използвайте само оригинални батерии на Sony Ericsson, предназначени за използване с вашия мобилен телефон. Използването на други батерии или зарядни устройства може да бъде опасно.

Времето за разговори и за режим на готовност зависи от няколко различни условия, каквито са сила на сигнала, температура на работа, схеми на използване на приложенията, избрани функции и предаване на глас и данни при използването на мобилния телефон.

Изключете мобилния телефон преди изваждане на батерията. Не слагайте батерията в устата си. Електролитът на батерията може да предизвика отравяне, ако бъде погълнат. Не допускайте металните контакти на батерията да се докосват до друг метален предмет. Това може да предизвика късо съединение и да повреди батерията. Използвайте батерията само по предназначение.

## Персонални медицински апарати

Мобилните телефони могат да предизвикат смущения в работата на сърдечните стимулатори и други имплантирани устройства. Избягвайте поставянето на мобилния телефон върху сърдечния стимулатор, например в горния си джоб. Когато използвате мобилния телефон, го поставяйте на ухото от обратната страна на сърдечния стимулатор. Ако се спазва разстояние минимум 15 см между телефона и сърдечния стимулатор, рискът от смущения е ограничен. Ако имате причина да се съмнявате, че е налице смущение, незабавно изключете мобилния телефон. За още информация се обърнете към вашия кардиолог.

За други медицински устройства се допитвайте до вашия лекар и производителя на устройството.

## Шофиране

Проверете дали местните закони и разпоредби ограничават употребата на мобилни телефони при шофиране и дали не изискват водачите да използват устройства за свободни ръце. Ние препоръчваме да използвате само устройства за свободни ръце на Sony Ericsson, предназначени за използване с вашето изделие.

Моля да отбележите, че поради възможни смущения в електронните устройства някои производители на автомобили забраняват употребата на мобилни телефони в техните автомобили, ако инсталирането не е извършено с устройство за свободни ръце с външна антена. Винаги съсредоточавайте цялото си внимание върху шофирането, като отбивате от пътя и паркирате, преди да извършите или отговорите на повикване, ако това се налага от условията на шофиране.

## Функции, базирани на GPS/местоположение

Някои продукти предоставят функции, базирани на GPS/местоположение. Функциите, определящи местоположението, се предоставят „КАКТО СА“ и „С ВСИЧКИ НЕСЪВЪРШЕНСТВА“. Sony Ericsson не прави никакви изявления и не дава никакви гаранции относно точността на подобна информация за местоположението. Използването на информацията, която се базира на местоположение, може да не е непрекъснато или без грешки, а освен това може да зависи от достъпността на мрежовата услуга. Имайте предвид, че тази функционалност може да бъде намалена или възпрепятствана в определена обстановка, като например вътрешността на сгради и зони в близост до сгради. Внимание: Не използвайте GPS функцията по начин, който може да предизвика разсейване при шофиране.

## Спешни повиквания

Мобилните телефони работят с помощта на радиосигнали, които не гарантират връзка при всякакви условия. Ето защо не трябва да разчитате единствено и само на който и да е мобилен телефон за комуникациите от първостепенна важност (например за спешна медицинска помощ).

Спешните повиквания може да не са възможни във всички области, във всички клетъчни мрежи или при използване на някои мрежови функции и/или функции на мобилния телефон. Осведомете се за това от местния доставчик на услуги.

## Антенa

Този телефон съдържа вградена антена. Използване на антени устройства, които не са произведени от Sony Ericsson за този модел, може да повреди мобилния ви телефон, да влоши качеството на работа и да предизвика нива на SAR (специфичен коефициент на поемане) над препоръчаните лимити (вж. по-долу).

## Ефикасна употреба

Дръжте вашата мобилен телефон, както бихте държали всеки друг телефон. Не покривайте отворе телефона през време на използване, тъй като това влошава качеството на разговор и може да предизвика работа на телефона при по-високо от необходимото ниво на мощност, което да намали времето за разговор и готовност.

## Облъчване с радиочестотна енергия (RF) и Специфична скорост на абсорбция (SAR)

Вашият мобилен телефон представлява радиопредавател и приемник с ниска мощност. Когато се включи, той излъчва ниски нива на радиочестотна енергия (известна още като радиовълни или радиочестотни полета). Правителствата от целия свят са приели подробни международни указания за безопасност, разработени от научни организации като ICNIRP (Международната комисия по защита от нейонизираща радиация) и IEEE (Института на инженерите по електротехника и електроника) чрез периодична и обстойна оценка на научните изследвания. Тези указания задават позволените лимити на облъчване с радиовълни за общото население. Тези лимити включват значителен аванс на безопасност, предназначен да гарантира безопасността на всички лица, независимо от тяхната възраст и здравословно състояние, както и да отчита всички вариации при измерванията. Специфичният коефициент на поемане (SAR) е единица за измерване на количеството радиочестотна енергия, поета от тялото при използване на мобилен телефон. Стойността на SAR се определя при най-високото удостоверено ниво на мощност в лабораторни условия, но действителното ниво на SAR на мобилния телефон през време на работа може да бъде чувствително под тази стойност. Това е защото мобилният телефон е проектиран така, че да използва минималната мощност, необходима да достигане до мрежата.

Вариациите в SAR под указаните стойности на облъчване с радиочестотна енергия не означават, че има вариации в безопасността. Може да има разлики в нивата на SAR при различните мобилни телефони, но всички модели мобилни телефони на Sony Ericsson са проектирани така, че да отговарят на указаните стойности на облъчване с радиочестоти.

За телефони, продавани в САЩ, преди даден модел да бъде предложен на пазара, трябва да бъде премине изпитания и да бъде сертифициран от FCC (Федерална комисия по комуникациите), че не надвишава нивата на безопасно облъчване, установени от нормативните изисквания. Изпитанията се извършват в различни позиции и местоположения (което означава на ухото и носен на тялото), както се изисква от FCC за всеки модел. При работа на телефона с носене на тялото, изпитанията обхващат указанията за радиочестотния излагане на FCC, когато слушалката е разположена минимум на 15 мм от тялото без метални части в близост до телефона или при използване с оригинални аксесоари за носене на Sony Ericsson, предназначени за този телефон. Използването на други аксесоари може да не осигурява спазване на указанията на FCC за радиочестотното облъчване.

В комплекта на мобилния телефон е включена отделна листовка с информация за SAR за този мобилен телефон. Тази информация може още да се намери заедно с допълнителна информация по облъчване с радиочестоти и SAR на: [www.sonyericsson.com/health](http://www.sonyericsson.com/health).

## Достъпни решения/специални нужди

За телефони, продавани в САЩ, може да използвате вашия TTY терминал с мобилния телефон Sony Ericsson (с необходимия аксесоар). За информация относно достъпни

решения за хора със специални нужди се обадете на Sony Ericsson Special Needs Center на 877 878 1996 (TTY) или 877 207 2056 (глас) или посетете Sony Ericsson Special Needs Center на [www.sonyericsson-snc.com](http://www.sonyericsson-snc.com).

## Извърляне на старо електрическо и електронно оборудване



Този символ сочи, че всички приложени електронни и електрически съоръжения не бива да се третираят като домашен отпадък. Вместо това, то трябва да се предава в съответен пункт за предаване на електрическо и електронно оборудване за рециклиране. Като се погрижите това изделие да бъде извърлено по правилен начин, ви ще помогнете за предотвратяването на възможни негативни последствия за околната среда и човешкото здраве, които в противен случай биха могли да възникнат от неправилното извърляне на това изделие за отпадъци. Рециклирането на материалите ще помогне за опазването на природните ресурси. За по-подробна информация за рециклирането на това изделие се обърнете към местната градска управа, служба за битови отпадъци или към магазина, откъдето сте закупили изделието си.

## Извърляне на батерията



Проверете местните разпоредби за извърляне на батерии или се обадете в местния Център за услуги на Sony Ericsson за информация.

Батерията не трябва да се извърля в уличната кофа за смет. Използвайте място за извърляне на батерии, ако има такова.

## Карта с памет

Ако вашият телефон се доставя в комплект с преносима карта с памет, то тя по принцип е съвместима с закупения телефон, но може да не бъде съвместима с други устройства или с възможностите на техните карти с памет. Проверете другите устройства за съвместимост, преди да закупите или използвате. Ако телефонът ви е снабден с четец на карти с памет, проверете съвместимостта на картата с памет преди покупката или употребата ѝ. Обикновено картите с памет са форматиранни преди продажба. За да я форматирате отново, използвайте съвместимо устройство. Не използвайте формата на стандартната операционална система, когато форматирате картата с памет на компютъра. За подробности вж. инструкциите за работа с устройството или се обърнете към обслужване на клиенти.

## ВНИМАНИЕ:

Ако вашето устройство изисква адаптер за поставяне в слушалката или друго устройство, не поставяйте картата директно без необходимият адаптер.

## Предпазни мерки при употребата на карта с памет

- Не излагайте картата с памет на влага.
- Не пипайте терминалните връзки с ръце или метални предмети.
- Не удяряйте, не огъвайте и ни хвърляйте картата с памет.
- Не се опитвайте да разглобявате или модифицирате картата с памет.
- Не използвайте и не съхранявайте картата с памет на влажни и корозивни места или на изключителна топлина, като например затворена кола през лятото, пряка слънчева светлина или близо до отоплително тяло и т.н.

- Не натискайте и не огъвайте края на адаптера за карта с памет с излишна сила.
- Не позволявайте на мръсотия, прах или чужди обекти да влезнат в поставящата се част на адаптера за карта с памет.
- Проверете, дали сте поставили правилно картата с памет.
- Поставете картата с памет в нужния адаптер за карта с памет, колкото е възможно да влезе. Картата с памет може да не работи правилно ако не е поставена докрай.
- Препоръчваме да направите резервно копие на важните данни. Не сме отговорни за загуба или повреждане на съдържание, което съхранявате на картата с памет.
- Записаните данни могат да се повредят или изгубят, когато извадите картата с памет или адаптера, изключите захранването по време на форматиране, четене или писане на данни, или използвате картата на места с възможности за статично електричество или емисии на високочестотни електрически полета.

## Защита на личната информация

За да защитите личните си данни и да предотвратите ползването им от трети лица, трябва да изтриете всички лични данни, преди да продадете или изхвърлите продукта. За да изтриете личните данни, извършете фабрична настройка, извадете картата с памет или форматирате медийната памет. **ИЗТРИВАНЕТО НА МАТЕРИАЛИ ОТ ТЕЛЕФОНА И МЕДИЙНАТА ПАМЕТ НЕ ГАРАНТИРА, ЧЕ ИНФОРМАЦИЯТА НЕ МОЖЕ ДА БЪДЕ ИЗВЛЕЧЕНА ОТ БЪДЕЩ ПОТРЕБИТЕЛ. SONY ERICSSON НЕ ГАРАНТИРА СРЕЩУ БЪДЕЩИ ПОТРЕБИТЕЛИ, ПОЛУЧАВАЩИ ДОСТЪП ДО ВАШАТА ИНФОРМАЦИЯ, И НЕ ПОЕМА ОТГОВОРНОСТ ЗА ТОМА, ЧЕ ВАШАТА ИНФОРМАЦИЯ МОЖЕ ДА БЪДЕ УПОТРЕБЕНА ДОРИ КОГАТО Е ИЗВЪРШЕНА ФАБРИЧНА**

НАСТРОЙКА НА ТЕЛЕФОНА И ФОРМАТИРАНЕ НА МЕДИЙНАТА ПАМЕТ. Ако се опасявате от използване на личната информация, запазете устройството или го унищожете перманентно.

## Акcesoари

Sony Ericsson препоръчва използването на оригинални Sony Ericsson акcesoари за безопасна и ефективна работа на продуктите. Използването на акcesoари от трети лица може да намали качеството на работа и да породи опасност за вашето здраве и сигурност.

## ВНИМАНИЕ ЗА СИЛАТА НА ЗВУКА:

Внимателно настройвайте силата на звука при работа с акcesoари от трети лица, за да избегнете нива на сила на звука, които са опасни за вашия слух. Sony Ericsson не тества използването на акcesoари от трети лица с телефоните си. Sony Ericsson препоръчва употребата само на оригинални Sony Ericsson акcesoари.

## Лицензионно споразумение с краен потребител

Това безжично устройство включително, но не само, всякаква медия, предоставена с устройството, („Устройството“) съдържа софтуер, собственост на Sony Ericsson Mobile Communications AB и нейните филиални компании („Sony Ericsson“) и негови доставчици и лицензодатели („Софтуер“). Като на потребител на това Устройство, Sony Ericsson ви предоставя неизключителен, непрехвърляем лиценз за ползване на Софтуера единствено в съчетание с Устройството, на което е инсталиран или с което е доставен. Нищо от съдържащото се тук по-долу не може да се схваща като продажба на Софтуера на потребител на това Устройство.

Вие имате право да възпроизведете, модифицирате, разпространявате, извършвате обратно конструирани, декомпилирате, променяте по друг начин или използвате каквито и да било други средства за разкриване на първичния програмен текст на Софтуера или компонент на Софтуера. За избягване на съмнения, вие имате право по всяко време да прехвърляте правата и задълженията по отношение на Софтуера на трето лице, единствено заедно с Устройството, с което сте го получили, при неизменното условие, че такова трето лице приеме писмено задължението да спазва тези правила.

Вие получавате този лиценз за времетраенето на полезния срок на експлоатация на това Устройство. Вие можете да прекратите този лиценз, като прехвърлите писмено всичките си права върху Устройството, на което сте получили този Софтуер, на трето лице. Ако не спазите някое от правилата и условията, изложени в този лиценз, той незабавно престава да бъде в сила.

Sony Ericsson и неговите доставчици и лицензодатели трети лица са единствен и изключителен собственик на, и запазват всички права, право на собственост върху и изгоди от Софтуера. Sony Ericsson и, в стелента, в която Софтуерът съдържа материал или програмен текст на трето лице, имат правата на облагодетелствани трети лица по настоящите условия.

Валидността, състава и изпълнението на този лиценз се подчиняват на законите на Швеция. Горното важи в пълна степен, когато не противоречи на законните права на потребител, ако са приложими.

## Ограничена гаранция

Sony Ericsson Mobile Communications AB, SE-221 88 Lund, Sweden, (Sony Ericsson) или нейния местен филиал, предоставя тази Ограничена гаранция за вашия мобилен телефон, оригинални аксесоари, доставени заедно с вашия мобилен телефон и/или вашия мобилен компютърен продукт (наричан по-долу „Изделието“).

Ако вашето Изделие се нуждае от гаранционен сервиз, трябва да го представите обратно на дилъра, от когото сте го купили, да се обърнете към местния Център за услуги на Sony Ericsson (може да ваят местните такси) или да посетите [www.sonyericsson.com](http://www.sonyericsson.com), за да получите допълнителна информация.

## Нашата гаранция

В съответствие с условията на тази Ограничена гаранция, Sony Ericsson гарантира, че това Изделие няма дефекти, дължащи се на дизайна, материала и изработката, в момента на първоначалната покупка от потребител. Ограничената гаранция е за период от (2) години от датата на първоначалната покупка на Изделието за вашия мобилен телефон и за период от (1) година от датата на първоначалната покупка на Изделието за всички оригинални аксесоари (като батерия, зарядно устройство, комплект за свободни ръце), които може да се включени с мобилния телефон.

## Ще постъпим така

Ако в течение на гаранционния срок, при нормална употреба и обслужване това Изделие се повреди вследствие на дефекти в дизайна, материалите или изработката, оторизиратите дистрибутори или сервизни партньори на Sony Ericsson по свое усмотрение или ще ремонтират, или ще заменят Изделието при условията, указани тук.

Sony Ericsson и нейните сервизни партньори си запазват правото да налагат такса, ако се открие, че върнатото Изделие не е в гаранция според условията по-долу.

Отбележете, че някои от вашите лични настройки, изтеглена и друга информация може да се загубят, когато вашето Изделие на Sony Ericsson бъде ремонтирано или заменено. В момента Sony Ericsson може да изпитва пречки поради приложимото законодателство, друга нормативна уредба или технически ограничения да направи резервно копие на някои изтеглени файлове. Sony Ericsson не поема никаква отговорност за загубена информация от какъвто и да било вид и няма да компенсират такава загуба. Вие трябва винаги да правите резервни копия от цялата информация, съхранена във вашето Изделие на Sony Ericsson, например изтеглени файлове, календар и контакти, преди да дадете своето Изделие на Sony Ericsson за ремонт или замяна.

## Условия

- 1 Ограничената гаранцията е в сила само ако оригиналното свидетелство за покупка, издадено на първоначалния купувач от упълномощен дилър на Sony Ericsson, в което да са посочени датата на покупката и серийният номер\*\*, се представи заедно с Изделието, което трябва да бъде ремонтирано или заменено. Sony Ericsson си запазва правото да откаже гаранционен сервиз, ако тези данни са заличени или променени след първоначалната покупка на Изделието от дилъра.
- 2 Ако Sony Ericsson ремонтира или подмени Изделието, ремонтираното или подменено Изделие се покрива с гаранция до края на първоначалния гаранционен срок или за срок от деветдесет (90) дни от датата на ремонта, който от двата срока свършва по-късно.

Ремонтът или замяната може да се извърши с функционално еквивалентни обновени апарати. Заменените части или компоненти стават собственост на Sony Ericsson.

- 3 Тази гаранция не покрива повреди на Изделието, дължащи се на нормално износване, на неправилна употреба, включително, но не само поради използване не по нормалния и обичаен начин, съгласно указанията на Sony Ericsson за използване и поддръжка на Изделието. Тази гаранция не покрива и повреди на Изделието, дължащи се на злополука, модификация или настройка на софтуера или хардуера, природни бедствия или повреда, дължаща се на течности.

Акумулаторната батерия може да се зарежда и разрежда стотици пъти. Тя обаче накрая се износва – това не е дефект и съответства на нормалната амортизация. Когато времето за разговор или готовност намалее значително, значи е време да замените батерията си. Sony Ericsson препоръчва да се използват само зарядни устройства и батерии, одобрени от Sony Ericsson.

При различните телефони може да възникнат различни незначителни изменения в яркостта и цвета на дисплея. На дисплея може да има малки светли или тъмни точки. Те се наричат дефектни пиксели и възникват при неизправност в отделните точки, поради която те не могат да се регулират. Два дефектни пиксела се считат за приемлив брой.

При различните телефони може да възникнат различни незначителни изменения в появяването на образите на камерата. Това не е нещо необичайно и не се счита за дефектен модул на камерата.

- 4 Тъй като клетъчната система, в която трябва да работи Изделието, се осигурява от оператор, независимо от Sony Ericsson, Sony Ericsson не носи отговорност за работата, достъпността, покритието, услугите или обхвата на тази система.
- 5 Тази гаранция на покрива повреди на Изделието, предизвикани от инсталиране, модификации или ремонт или отваряне на Изделието, извършени от лице, което не е оторизирано от Sony Ericsson.
- 6 Гаранцията не покрива повреди на Изделието, предизвикани от употреба на аксесоари или други периферни устройства, които не са оригинални аксесоари с марката на Sony Ericsson, предназначени за употреба с Изделието.

Sony Ericsson се отказва от всякакви гаранции, преки или косвени, при неизправности на Изделието или периферните устройства, причинени от вируси, троянски коне, шпионски софтуер или друг вид вреден софтуер. Sony Ericsson горещо препоръчва да инсталирате подходящ антивирусен софтуер за вашето Изделие и свързаните към него периферни устройства и да го актуализирате регулярно за по-добра защита на вашето устройство. Ясно е обаче, че такъв софтуер не може напълно да защити вашето Изделие и периферните устройства и Sony Ericsson се отказва от всякакви гаранции, преки или косвени, в случай че антивирусният софтуер не успее да предпази устройствата.

- 7 Нарушаването на целостта на някоя от plombите върху Изделието анулира гаранцията.

8 НЕ СЕ ПРЕДОСТАВЯ НИКАКВА ДРУГА ИЗРИЧНА ГАРАНЦИЯ, НИТО В ПИСМЕНА, НИТО В УСТНА ФОРМА, ОСВЕН ТАЗИ ОТПЕЧАТАНА ОГРАНИЧЕНА ГАРАНЦИЯ. ВСИЧКИ ПОДРАЗБИРАЩИ СЕ ГАРАНЦИИ, ВКЛЮЧИТЕЛНО, НО НЕ САМО, КОСВЕНИТЕ ГАРАНЦИИ ЗА ПРОДАВАЕМОСТ ИЛИ ГОДНОСТ ЗА ОПРЕДЕЛЕНА ЦЕЛ СА ОГРАНИЧЕНИ ДО СРОКА НА ДЕЙСТВИЕ НА НАСТОЯЩАТА ОГРАНИЧЕНА ГАРАНЦИЯ. SONY ERICSSON ИЛИ НОСИТЕЛИТЕ НА НЕГОВ ЛИЦЕНЗ В НИКОЙ СЛУЧАЙ НЕ НОСЯТ ОТГОВОРНОСТ ЗА СЛУЧАЙНИ ИЛИ ЗАКОНОМЕРНИ ЩЕТИ ОТ КАКВОТО И ДА Е ЕСТЕСТВО, ВКЛЮЧИТЕЛНО, НО НЕ САМО, ЗА ПРОПУСНАТИ ПОЛЗИ ИЛИ ТЪРГОВСКА ЗАГУБА. ТАКИВА ЩЕТИ МОГАТ В ПЪЛЕН РАЗМЕР ДА БЪДАТ ОТХВЪРЛЕНИ ПО ЮРИДИЧЕСКИ ПЪТ.

Някои страни/щати не позволяват изключването или ограничаването на случайните или закономерни щети, нито ограничаването на срока за косвените гаранции, така че горните ограничения или изключения може да не се отнасят за вас.

Предоставената гаранция не засяга законните права на потребителя в съответствие с действащото законодателство, нито правата на потребителя по отношение на дилъра, породени от техния договор за покупко-продажба.

## \* ГЕОГРАФСКИ ОБХВАТ НА ГАРАНЦИЯТА

Ако сте закупили вашия Продукт в страна членка на Европейската икономическа област (ЕЕА) или в Швейцария или Турция, и този Продукт е предназначен за продажба в ЕЕА или в Швейцария или в Турция, вашият Продукт може да се сервизира във всяка ЕЕА страна, Швейцария или Турция, под гаранционните условия на страната, където потърсите сервиз, ако идентичен Продукт се продава в страната от оторизиран Sony Ericsson дистрибутор. За да намерите дали вашето Изделие се продава в страната, в която се намирате, се обадете в местния Център за услуги на Sony Ericsson. Моля да отбележите, че някои сервизни операции не могат да бъдат извършвани другаде, освен в страната на първоначалната покупка – например поради факта, че вашето Изделие може да има вътрешно или външно оформление, различно от еквивалентните модели, продавани в други страни. Обърнете внимание, че понякога може да не е възможно да се ремонтира Изделия със заключена SIM карта.

\*\* В някои страни/региони се иска допълнителна информация (като валидна гаранционна карта).

## FCC Statement

This device complies with Part 15 of the FCC rules. Operation is subject to the following two conditions:

- (1) This device may not cause harmful interference, and
- (2) This device must accept any interference received, including interference that may cause undesired operation.



## Declaration of Conformity for Z555i

We, Sony Ericsson Mobile Communications AB of Nya Vattentorget SE-221 88 Lund, Sweden declare under our sole responsibility that our product Sony Ericsson type AAB-1022112-BV and in combination with our accessories, to which this declaration relates is in conformity with the appropriate standards EN 301511:V9.0.2, EN 301489-7:V1.3.1, EN 301489-17:V1.2.1, EN 300328:V1.7.1 and EN 60950-1:2006, following the provisions of, Radio Equipment and Telecommunication Terminal Equipment directive 99/5/EC.

Lund, December 2007

CE 0682

A handwritten signature in black ink, reading 'Shoji Nemoto', positioned above a horizontal line.

Shoji Nemoto,  
*Head of Product Business Group GSM/UMTS*

Ние изпълняваме изискванията на Директивата R&TTE (99/5/EC).

# Индекс

<b>D</b>	
declaration of conformity .....	83
<b>I</b>	
IMEI номер .....	68
<b>J</b>	
Java™ .....	49
<b>M</b>	
Media Manager .....	44
MusicDJ™ .....	48
<b>P</b>	
PC Suite .....	57
PlayNow™ .....	46
PUK .....	67
push имейл .....	38
<b>R</b>	
RSS четец .....	52
<b>S</b>	
SIM карта	
заклучване и отключване .....	67
копиране на .....	22
копиране от .....	23
<b>A</b>	
автоматично повторно набирање .....	19
аларми .....	60
<b>Б</b>	
батерия	
зареждане .....	8
използване и грижи .....	75
поставяње .....	5
Безжична технологија Bluetooth™ .....	53
бележки .....	64
бутони .....	9, 13
бързи клавиши .....	15
<b>B</b>	
варио .....	41
вибрираща аларма .....	47
видеоплејър .....	49
визитни картички .....	30
вклучвање на телефона .....	6
вклучвање/изклучвање	
заклучвање на телефона .....	68
заштита със заклучвање на SIM .....	67
време на повиквањата .....	29
въвеждане на текст	
въвеждане на текст T9™ .....	18
многударно .....	19

<b>Г</b>		интернет	
гаранция .....	80	защита в интернет	
гласова поща .....	25	и сертификати .....	52
гласови съобщения .....	35	настройки .....	50
готовност .....	7	показалци .....	51
групи .....	24	профили .....	52
<b>Д</b>		<b>К</b>	
дата .....	66	календар .....	61
деблокиране на SIM картата .....	67	калкулатор .....	64
<b>З</b>		камера	
задачи .....	63	настройки .....	42
заклучване		общ преглед .....	41
SIM карта .....	67	карта с памет .....	15
телефон .....	67	картинно съобщение .....	32
звукъв рекордер .....	48	клавиши .....	9, 13
<b>И</b>		контакти	
игри .....	49	групи .....	24
изпращане		добавяне на контакти	
визитни картички .....	30	в телефона .....	21
мелодии и тонове на звънене ...	48	контакти по подразбиране .....	21
снимки .....	44	синхронизиране .....	57
изтегляне на файлове .....	52	конферентни повиквания .....	27
имейл .....	35		

<b>М</b>		манипулиране с две	
меню за дейности .....	15	повиквания .....	26
менюта .....	13	международни .....	19
метод на предаване		отговаряне .....	7, 20
USB .....	55	отказване .....	7, 20
Безжична технология .....	53	повторно набирање .....	19
микрофон .....	20	поставяне в режим	
мои номера .....	28	на задържане .....	26
Мои приятели .....	38	приемане .....	28
музика		подменюта .....	13
прехвърляне .....	44	помощ .....	7
<b>Н</b>		пренасочване на повиквания .....	25
настройки		прехвърляне	
Java™ .....	50	музика .....	44
интернет .....	50	файлове .....	55
номера за повикване в съобщение ..	31	прехвърляне на снимки .....	42
<b>О</b>		придвижване в менютата .....	13
общ преглед на менютата .....	11	приложения .....	49
общ преглед на телефона .....	9	профили .....	66
ограничени повиквания .....	28	<b>Р</b>	
отстраняване на неизправности .....	68	радио .....	45
<b>П</b>		<b>С</b>	
ПИН код		сглобяване .....	5
промяна .....	67	сила на звука	
повиквания		високоговорител за ухото .....	20
извършване .....	7, 19	тон на звънене .....	47
		синхронизиране .....	57
		снимки .....	43

спешни повиквания .....	20
списък кодове .....	65
списък на повикванията .....	24
стартов екран .....	7
събития .....	61
съобщения .....	30
гласови .....	35
имейл .....	35
картинно съобщение .....	32
местна и клетъчна	
информация .....	40
текстово съобщение .....	30
шаблони .....	34
съобщения за грешка .....	70
състояние на паметта .....	23
<b>Т</b>	
таймер .....	64
текстови .....	18
текстово съобщение .....	30
телефон	
език .....	18
заклучване .....	67
телефонен секретар .....	25
теми .....	66
тонове на звънене .....	47
тонове на звънене	
за определени викащи .....	21

## У

указания за безопасност .....	74
управление с жестове .....	60
ускорено набиране .....	24
услуга за актуализиране .....	59
устройство за свободни ръце .....	44
Безжична технология .....	54

## Ф

Фабрична настройка .....	68
файлов диспечер .....	15
фиксирано набиране .....	29

## Х

хронометър .....	64
------------------	----

## Ч

час .....	66
-----------	----

## Ш

шаблони на съобщения .....	34
----------------------------	----